

Değerli Müşterimiz,

Alfa Romeo'yu seçtiğiniz için teşekkür ederiz.

Alfa 156'nız, Alfa Romeo'nun tipik özellikleri olan; güvenlik, konfor ve sürüş memnuniyetini sağlamak üzere dizayn edilmiştir.

Bu el kitabı, otomobilinizin özelliklerini ve çalışma şeklini öğrenmenize yardım edecektir.

*İlerideki sayfalarda, **Alfa 156** ile özdeşleşmiş olan; yüksek seviyelerdeki performans, kalite, güvenlik ve doğaya saygı özelliklerini korumanız için gereken bütün bilgiler yer almaktadır.*

Bir Alfa Romeo satın aldığınız zaman, bir otomobile sahip olmanın yanı sıra, yardıma ihtiyaç duyduğunuzda; verimli, yardıma hazır ve yaygın bir organizasyonun hizmetinizde olduğunu bilmenin rahatlığını da yaşarsınız.

Alfa 156'nin parçalarının her biri tamamen geri dönüşüm özelliğine sahiptir. Otomobiliniz, kullanım ömrünün sonuna geldiğinde, bütün parçaları yeniden işlenebilir.

Doğa bundan iki şekilde yararlanır; hiçbir şey ziyan edilmez, ya da atılmaz ve sonuç olarak yeni hammaddelerin çıkartılmasına daha az ihtiyaç duyulur.

Otomobilinizi güle güle kullanın.

Bu kitapta, Alfa 156'nın bütün tipleri açıklanmıştır. Sadece satın aldığınız tipe ait donanım seviyesi ve motor ile ilgili bilgileri göz önünde bulundurunuz.

ÇOK ÖNEMLİ! YAKIT KAPASİTESİ



Benzin motorlu tipler: Sadece, minimum 95 oktanlı (RON) kurşunsuz benzin kullanınız.

JTD motorlu tipler: Sadece, standartlara uygun kaliteli dizel yakıtı kullanınız.



MOTORUN ÇALIŞTIRILMASI



El freninin çekilmiş olduğundan emin olunuz; vitesi boşa alınız, gaz pedalına dokunmadan, kavrama pedalına sonuna kadar basınız; daha sonra aşağıdaki işlemleri yapınız:

Mekanik vitesli benzin motorlu tipler: Kontak anahtarını (AVV) pozisyonuna çeviriniz ve motor çalışır çalışmaz anahtarı serbest bırakınız.

Selespeed veya Q Sistem otomatik vitesli benzin motorlu tipler: Fren pedalını sonuna kadar basılmış konumda tutunuz; kontak anahtarını **AVV** pozisyonuna çeviriniz ve motor çalışır çalışmaz, anahtarı serbest bırakınız; vites otomatik olarak boşa alınır (ekranda **N** konumu gösterilir).

JTD motorlu tipler: Kontak anahtarını **MAR** pozisyonuna çevirip,  ve  uyarı lambalarının sönmelerini bekleyiniz; kontak anahtarını **AVV** pozisyonuna çeviriniz ve motor çalışır çalışmaz, anahtarı serbest bırakınız.

OTOMOBİLİN YANICI MADDELERİN ÜZERİNE PARK EDİLMESİ



Katalitik konvertör çalışırken çok yüksek sıcaklıklara ulaşır. Otomobilinizi; otların, kuru yaprakların, çam yapraklarının veya diğer yanıcı malzemelerin üzerine park etmeyiniz; yangın tehlikesi.

ÇEVRENİN KORUNMASI



Otomobil, çevrenin daha iyi korunması için emisyonlar ile ilgili elemanların sürekli olarak test edilmesini sağlayan bir sistem ile donatılmıştır.

ELEKTRİKLİ AKSESUARLAR



Eğer otomobilinizi satın aldıktan sonra, elektrik çeken (akünün yavaşça boşalması riski ile birlikte) aksesuarlar monte ettirmek isterseniz, yetkili bir Alfa Romeo servisi ile temasa geçiniz. Serviste, toplam elektrik tüketiminin ne kadar olacağı tespit edilerek, otomobilin elektrik sisteminin bu yükü taşıyıp taşımayacağı kontrol edilecektir.

ŞİFRE KARTI



Bu kartı güvenli bir yerde saklayınız. Otomobilinizi acil durum prosedürüne göre çalıştırmanız gerektiğinde ihtiyacınız olacağı için, ŞİFRE kartı üzerinde yer alan elektronik şifreyi, yazılı olarak daima yanınızda bulundurmanız tavsiye edilir.

PERİYODİK BAKIM



Doğru bakım; otomobilin performans ve güvenlik seviyelerinin korunmasını, çevrenin korunmasını ve düşük kullanım giderlerinin zaman içinde değişmemesini sağlar.

KULLANICI EL KİTABI...



...otomobilin doğru kullanımı, sürüş güvenliği ve zaman içinde otomobilin bakımı ile ilgili önemli bilgiler, tavsiyeler ve uyarılar bulacaksınız. ⚠ (şahsi güvenlik) ⚠ (çevrenin korunması) ⚠ (otomobilin korunması) sembollerine özellikle dikkat ediniz.

Servis hizmetleri ile ilgili her türlü problem, otomobilin satın alındığı bayiye veya yetkili servislere bildirilmelidir.

Alfa Romeo Garanti Kitapçığı

"Alfa Romeo Garanti Kitapçığı", yeni otomobil ile birlikte verilir ve Alfa Romeo tarafından verilen hizmetler ve garanti şartları ile ilgili düzenlemeleri içerir.

Otomobilinizi yıllarca mükemmel bir durumda tutabilmenin ve onun emniyetli, çevre dostu ve ekonomik kullanım özelliklerini koruyabilmenin en iyi yolunun uygun bir şekilde bakımının yapılması olduğunu unutmayınız.

Otomobilinizin performansının, güvenlik ve ekonomik kullanım ile ilgili özelliklerinin korunması için, imalatçı firma tarafından belirlenen periyodik bakım işlemlerinin doğru olarak yapılması gerekir. Bu durum, garantinin geçerliliğini sürdürmesi için de gereklidir.

Servislerin listesi

Bu listede yetkili Alfa Romeo Servisleri yer almaktadır. Bu servisler, Alfa Romeo rozetinin ve logosunun bulunmasından tanınabilirler.

Bu kitapta açıklanan modellerin hepsi, bütün ülkelerde mevcut değildir. Bu kitapta açıklanan donanımların bazıları, otomobilde standart olarak bulunmaktadır. Mevcut aksesuarların listesi, Alfa Romeo Bayilerinden istenmelidir.

BU KİTAPTA KULLANILAN SEMBOLLER

Bu sayfalarda yer alan semboller, dikkatle okunması gereken konuları belirtmektedir.



**ŞAHSİ
GÜVENLİK**

Dikkat. Bu talimatların kısmen veya tamamen yerine getirilmemesi, ciddi yaralanmalara sebep olabilir.



**ÇEVRENİN
KORUNMASI**

Bu sembol, otomobilin çevreye zarar vermemesini sağlamak için, izlemeniz gereken doğru prosedürleri belirtir.



**OTOMOBİLİN
KORUNMASI**

Dikkat. Bu talimatların kısmen veya tamamen yerine getirilmemesi, otomobilde ciddi hasarlara yol açabilir ve bazen garantinin de geçersiz kalmasına sebep olabilir.

Bu kitapta yer alan metinler, şekiller ve teknik özellikler, otomobilin baskı esnasında mevcut durumunu belirtir. Ürünlerimizi geliştirmek için yapmakta olduğumuz çalışmalar sonucunda, Alfa Romeo üzerinde imalat esnasında teknik değişiklikler yapılabilir; dolayısıyla da teknik özellikler ve donanımlar önceden bildirilmeden değiştirilebilir. Bu konu ile ilgili daha detaylı bilgi için, imalatçı firmanın bayilerine müracaat ediniz.

OTOMOBİLİN TANITIMI

SEMBOLLER

Alfa 156'nızı oluşturan bazı parçaların üzerine veya yanına, renkli özel etiketler konulmuştur. Bu etiketler üzerinde size, belirli bir parça ile ilgili olarak alınması gereken önlemleri hatırlatan semboller yer alır.

ALFA ROMEO ŞİFRE (CODE) SİSTEMİ

Otomobilinizde, kontak anahtarı çıkartıldığı anda otomatik olarak devreye giren ve hırsızlığa karşı ekstra koruma sağlayan elektronik bir motor bloke etme sistemi (Alfa Romeo ŞİFRE) mevcuttur. Kontak anahtarlarının her birinin tutamağında, motor çalıştırılırken, kontak ünitesi içinde yer alan özel bir anten tarafından gönderilen radyo frekansındaki sinyalleri module eden elektronik bir tertibat mevcuttur. Modülasyonlu bu sinyal, kontrol ünitesinin, anahtarı tanımasını sağlayan "şifre"dir ve motorun çalıştırılabilmesi, ancak anahtarın tanınması halinde mümkün olur.

ANAHTARLAR

Otomobil ile birlikte, bir tanesi metal uç ve uzaktan kumanda fonksiyonu mevcut olan ve diğeri uzaktan kumandasız sadece metal uç mevcut iki adet anahtar (**A-şekil 1**) verilir.

Uzaktan kumanda fonksiyonu mevcut anahtar aşağıdaki işlemler için kullanılır;

- merkezi kilidin açılıp/kapatılması,
- bagaj kilidi,
- elektronik alarmin (mevcut ise) devreye alınıp/çıkartılması

A0B0016b

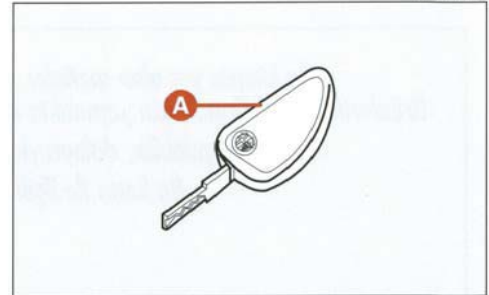

şekil 1

Anahtarın metal kısmı ise aşağıdaki işlemler için kullanılır;

- kontağın açılması,
- ön kapı kilidinin açılıp/kapatılması
- yolcu hava yastığının devre dışı bırakılması,

DİKKAT Anahtar tutamaklarında yer alan elektronik tertibatların mükemmel bir şekilde çalışmalarının sağlanması için, direkt olarak güneş ışınlarına maruz bırakılmaları gerekir.

Anahtarlar ile birlikte, ayrıca ŞİFRE kartı (şekil 2) da verilir. Bu kart, anahtarların şifrelerini (mekanik şifre ve acil çalıştırma prosedürü için elektronik şifre) içerir.

ŞİFRE kartı (veya kart üzerindeki rakamların kaydı), otomobilin içinde değil, güvenli bir yerde saklanması gerekir.

Otomobilin acil durum prosedürüne göre çalıştırılması gerektiği zaman ihtiyaç duyulacağından dolayı, ŞİFRE kartı üzerinde yer alan elektronik şifrenin, yazılı olarak daima sürücünün yanında bulunması gerekir.



Otomobil el değiştirdiğinde, yeni sahibine bütün anahtarların ve ŞİFRE kartının verilmesi gerekir.

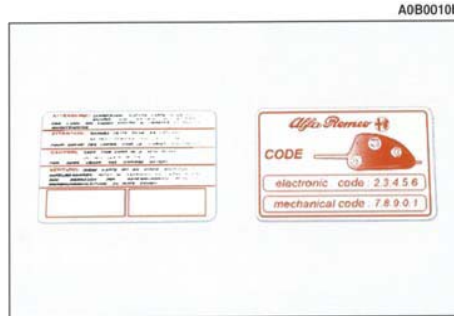

şekil 2

UZAKTAN KUMANDALI ANAHTAR

Anahtar (şekil 3) aşağıdaki kısımlardan meydana gelir;:

- anahtar tutamağı içine katlanabilen metal bir bölüm (A),
- kapı kilitlerinin uzaktan kumandalı olarak açılması ve aynı zamanda alarmin (mevcut ise) devreden çıkartılması için bir buton (B),
- bagajın uzaktan kumanda ile açılması için bir buton (C),
- anahtarın taşıma halkası (D),
- metal bölümün, otomatik olarak dışarı çıkartılmasını sağlayan bir buton (E).

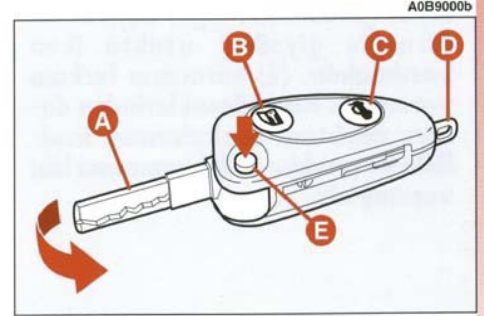

şekil 3

Anahtarın metal bölümü (A), aşağıdakiler için kullanılır;

- kontak anahtarı,
- ön kapı kilitleri,
- yolcu hava yastığı devreden çıkartma anahtarı,

Metal bölümü tutamağın dışına çıkartmak için, (E) butonuna basınız.



(E) butonuna basılarak, anahtarın metal bölümü dışarı çıkartılırken, kendinizin ve anahtarın zarar görmemesine dikkat ediniz. (E) butonuna, sadece anahtar vücudunuzdan (özellikle de gözlerinizden) ve zarar görebilecek diğer objelerden (örneğin giysiler) uzakta iken basılmalıdır. (E) butonuna farkına varmadan basabileceklerinden dolayı; anahtara başkalarının, özellikle de çocukların dokunmasına izin vermemelisiniz.

Anahtarın metal bölümünü, tutamağın içine yerleştirmek için, (E) butonunu (şekil 3) basılı konumda tutunuz ve metal bölümü, yerine oturma sesini duyana kadar, ok yönünde çeviriniz.

Kapı kilitlerini uzaktan kumanda ile açmak/kapatmak için, (B) butonuna basınız. Elektronik alarm sistemi bulunan otomobillerde (B) butonu ile alarm sistemi devreye alınır/devreden çıkartılır. .

DİKKAT Otomobil dışındaki bazı radyo vericileri (örneğin mobil telefonlar, radyo sistemleri) uzaktan kumanda frekansını etkileyebilirler. Bu durumda uzaktan kumanda arıza yapabilir.

BAGAJIN AÇILMASI

Bagaj, alarm devrede olsa bile (bazı tiplerde), (C) butonuna basılarak (şekil 3), uzaktan kumanda ile dışarıdan açılabilir.

Bu durumda, alarm sistemi volumerik (hacimsel) korumayı ve bagaj kontrol sensörünü devre dışı bırakır, sistemden iki kez "bip" sesi duyulur (bazı tiplerde). Sinyal lambaları; bagaj açılırken yaklaşık üç saniye yanıp söner.

Bagaj tekrar kapatıldığında, kontrol fonksiyonları yeniden devreye alınır ve sistemden iki kez "bip" sesi duyulur (bazı tiplerde). Sinyal lambaları; bagaj kapatılırken de yaklaşık üç saniye yanıp söner.

ÇALIŞMA ŞEKLİ (şekil 4)

Kontak anahtarı **STOP** pozisyonuna her çevrildiğinde, Alfa Romeo Şifre sistemi, motor elektronik kontrol ünitesinin fonksiyonlarını devre dışı bırakır.

Kontak anahtarı **MAR** pozisyonuna çevrilererek, otomobil her çalıştırıldığında, Alfa Romeo ŞİFRE kontrol ünitesi, blokajın kaldırılması için, motor kontrol ünitesine bir tanıtım şifresi gönderir. Bu şifre gizli olup, dört milyar farklı kombinasyonu mevcuttur ve ancak elektronik vericiyi içeren kontak anahtarından gönderilen şifrenin sistem tarafından tanınması halinde, kontak ünitesinin etrafını çevreleyen bir anten vasıtası ile gönderilir.

Bu durum, gösterge tablosu üzerindeki **(A)** uyarı lambasının kısa bir şekilde yanıp sönmesi ile bildirilir.

Eğer şifre tanınmaz ise, gösterge tablosu üzerinde yer alan **(A)** uyarı lambası, **(B)** uyarı lambası ile birlikte yanar.

Bu durumda, kontak anahtarının; önce **STOP**, sonra da **MAR** pozisyonuna çevrilmesi gerekir. Eğer blokaj devam eder ise, otomobil ile birlikte verilen diğer anahtar denenmelidir. Eğer motor hala çalıştırmıyor ise, "Acil durumda yapılacaklar" konusunda verilen talimatları uygulayınız ve daha sonra yetkili bir Alfa Romeo servisi ile temasa geçiniz.

DİKKAT Anahtarların her birinin kendine ait bir şifresi vardır. Bu şifrelerin, sistemin kontrol ünitesinin belleğine kaydedilmesi gerekir. Yeni anahtarların (en fazla sekiz adet) kaydedilmesi için; sahip olduğunuz bütün anahtarları, ŞİFRE kartını, kimliğinizi ve ruhsatınızı alarak, yetkili bir Alfa Romeo servisine gidiniz.



Kayıt işlemi esnasında mevcut olmayan anahtarlar, bellekten silinir. Bunun sebebi, kayıp veya çalınmış anahtarların, motoru çalıştırmak için kullanılmasını önlemektir.

A0B0599b

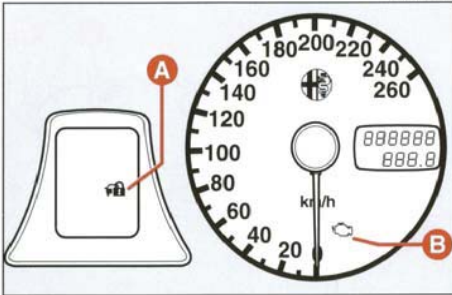

şekil 4

DİKKAT Otomobil hareket halinde ve kontak anahtarı **MAR** pozisyonunda iken Alfa Romeo ŞİFRE uyarı lambasının  yanması:

1) Eğer uyarı lambası otomobil hareket halindeyken yanarsa, bu sistemin kendi kendini test ettiğini gösterir (örneğin, voltaj düşüklüğü sebebi ile). İlk durduğunuzda, sistemi test etmeniz mümkündür. Kontak anahtarını **STOP** pozisyonuna çevirerek motoru durdurunuz; sonra anahtarı **MAR** pozisyonuna çeviriniz. Uyarı lambası yanar ve yaklaşık bir saniye sonra sönmesi gerekir. Eğer uyarı lambası yanmaya devam eder ise, anahtarı **STOP** pozisyonunda en az 30 saniye tutunuz ve yukarıda anlatılan işlemleri tekrarlayınız. Eğer problem sürerse, yetkili bir Alfa Romeo servisi ile temasa geçiniz.

2) Eğer uyarı lambası yanıp sönüyor ise; otomobilin, motor bloke etme sistemi tarafından korunmadığını gösterir. Bu durumda, derhal yetkili bir Alfa Romeo servisi ile temasa geçiniz ve tüm anahtarların şifrelerini hafızaya kaydedtiriniz.



Eğer kontak anahtarı **MAR** pozisyonuna çevrildikten 2 saniye sonra uyarı lambası tekrar yanıp sönmeye başlar ise, bu anahtar şifreleri belleğe kaydedilmemiş demektir, dolayısıyla da otomobil Alfa Romeo ŞİFRE sistemi tarafından koruma altına alınmamıştır. Bu durumda, anahtar şifrelerini kaydettirmek için derhal yetkili bir Alfa Romeo servisi ile temasa geçiniz.

DİKKAT Sistem ön panelin altındaki sigorta kutusunda bulunan 10A'lık bir sigorta ile korunmaktadır ("Bir sigortanın atması" paragrafına bakınız).

ANAHTAR PİLİNİN DEĞİŞTİRİLMESİ

Eğer uzaktan kumanda üzerindeki butona (**B** veya **C-şekil 5**) basıldığında, kumanda etmezse pilin, piyasada satılan aynı tipte yeni bir pil ile değiştirilmesi gerekir. Alarm sistemi bulunan tiplerde, eğer caydırıcı led sabit olarak yanıyor ise, bu durum da pilin değiştirilmesi gerektiğini belirtebilir.

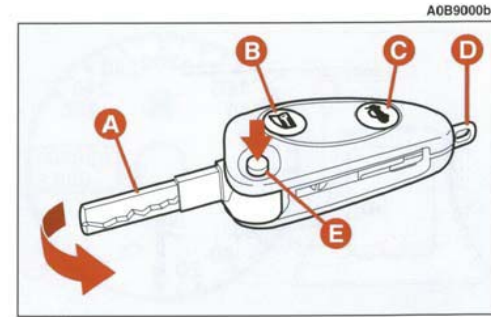

şekil 5



Kullanılmış piller çevre için zararlıdır. Bunların, mevcut kanunlarla belirlenen özel kaplar içinde imha edilmesi gerekir. Pilleri ateşe veya yüksek sıcaklıklara maruz bırakmayınız. Çocuklardan uzak tutunuz.

Pil değişimi için (şekil 7):

- metal bölümü (A) açık konuma getiriniz;
- açma aparatını (B), nokta işaretini referans alarak **UNLOCK** pozisyonuna (2) çeviriniz;
- çentik (C) üzerinde çalışarak, pil taşıyıcı (D) dışarı çekiniz,
- pili (E), tutamakta gösterildiği pozisyonda değiştiriniz;
- pil taşıyıcıyı, anahtarın içine tekrar yerleştiriniz ve kilitleyiniz. Açma aparatını (B) nokta işaretini referans alarak **LOCK** pozisyonuna (1) sabitleyiniz.

ELEKTRONİK ALARM (bazı tiplerde)

TANIMLAMA

Alarm sistemi; verici, alıcı, siren ile birlikte kontrol ünitesi ve volumetrik (hacimsel) sensörleri içerir. Elektronik alarm, gösterge tablosuna entegre alıcı tarafından kumanda edilir ve anahtar içinde yer alan uzaktan kumanda vasıtası ile devreye alınır ve devre dışı bırakılır. Uzaktan kumanda, gizli ve değişken şifre gönderir. Elektronik alarm; kapıların ve bagajın (çevresel koruma) illegal olarak açılmasını, kontak anahtarının kullanılmasını, akü kablolarının kesilmesini, yolcu kabini içinde hareket eden nesnelere mevcudiyetini (hacimsel koruma) ve otomobilin normal olmayan şekilde kaldırılmasını/eğiminin değiştirilmesini (bazı tiplerde) ve merkezi kilitleri kontrol eder. Sistem, volumetrik (hacimsel) koruma fonksiyonunu devre dışı bırakabilir.

DİKKAT Alfa Romeo ŞİFRE sistemi tarafından garanti altına alınan motor bloke etme fonksiyonu, kontak anahtarı yerinden çıkartıldığında otomatik olarak devreye girer.

A0B0563b

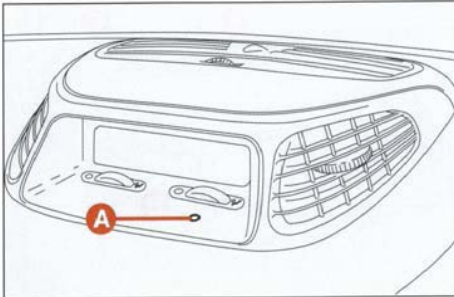

şekil 6

A0B0047b

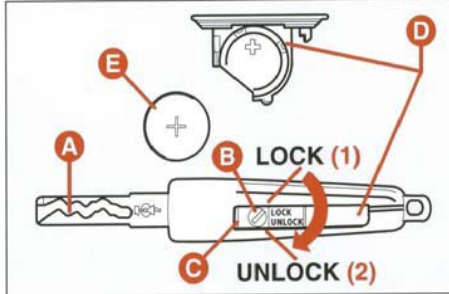

şekil 7

UZAKTAN KUMANDA (şekil 8)

Uzaktan kumanda butonu (**B-şekil 8**) anahtarın üzerinde yer alır.

UZAKTAN KUMANDAYI İÇEREN İLAVE ANAHTARLARIN İSTENMESİ

Alıcı, uzaktan kumandayı içeren en çok 5 adet anahtar tanıyabilir. Otomobilin kullanım ömrü boyunca, herhangi bir sebeple uzaktan kumandayı içeren yeni bir anahtara ihtiyaç duyduğunuzda; ŞİFRE kartını, kimliğinizi ve ruhsatınızı alarak, yetkili bir Alfa Romeo servisine müracaat ediniz.

ALARMIN DEVREYE ALINMASI (bazı tiplerde)

Kapılar, bagaj ve motor kaputu kapalı ve kontak anahtarı **STOP** veya **PARK** pozisyonunda iken (anahtar yerinden çıkartılmış), uzaktan kumandayı içeren anahtarı otomobile doğru tutarak, butona (**B-şekil 8**) basınız ve bırakınız.

Bazı tiplerde, sistem bir "bip" sesi verir ve kapılar kilitlenir.

Alarmin devreye girişinden hemen önce, ön panel üzerinde yer alan uyarıcı alarm ledi (**A-şekil 9**) sistemin kendi kendini test ettiğini belirtmek için farklı bir frekansta yanıp söner. Eğer herhangi bir arıza tespit edilir ise; sistem, uyarı için ikinci bir "bip" sesi verir.

Denetim durumu

Alarm devreye alındıktan sonra, ön panel üzerindeki alarm ledinin (**A-şekil 9**) yanıp sönmesi, sistemin denetim moduna girdiğini belirtir. Bu süreçte, led yanıp söner.

DİKKAT Elektronik alarmin çalışma şekli, farklı ülkelerdeki kanunlara uygun olarak ayarlanır.

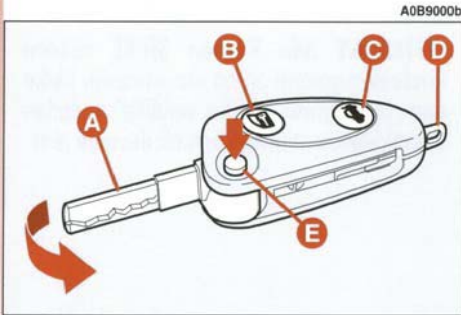

şekil 8

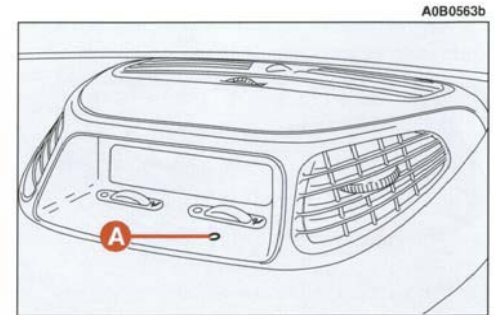

şekil 9

Kendi kendini test fonksiyonları ve kapı, motor kaputu, bagaj kontrolü

Eğer alarmı devreye aldıktan sonra, ikinci bir "bip" sesi duyulur ise; kapıların, motor kaputunun ve bagaj kaputunun uygun şekilde kapatıldığını kontrol ediniz.

Aksi takdirde, uygun şekilde kapatılmamış olan kapı, motor kaputu veya bagaj kaputu, alarm sisteminin kontrolü altından çıkar.

Eğer kapılar, motor kaputu ve bagaj doğru olarak kapatılmış ise ve kontrol sinyali tekrarlanır ise, sistemin kendi kendini testi sonucunda bir çalışma arızası tespit edilmiş demektir. Bu durumda, yetkili bir Alfa Romeo servisi ile temasa geçiniz.

ALARMIN DEVRE DIŞI BIRAKILMASI

Alarmı devre dışı bırakmak için, uzaktan kumandayı içeren anahtar üzerindeki butona basınız. Sistem aşağıda açıklanan şekilde tepki verir (bazı tiplerde);

- sinyal lambaları kısa bir şekilde iki kez yanıp söner,
- sirenden iki kez kısa "bip" sesi gelir,
- kapı kilitleri açılır.

DİKKAT Eğer sistem devreden çıkartıldığı zaman, ön panel üzerinde yer alan uyarıcı alarm ledi (**A-şekil 9**) yanmaya devam eder ise (maksimum 2 dakika süre ile veya kontak anahtar **MAR** pozisyonuna çevrilene kadar), aşağıda belirtilenlerin göz önünde bulundurulması gerekir;

— eğer uyarı ledi sürekli yanarsa, uzaktan kumandanın pillerinin değiştirilmesi gerekmektedir;

— eğer led, farklı bir frekanslarda yanıp sönmeye devam eder ise, otomobilin içine girmek için çeşitli teşebbüslerde bulunulmuş demektir. Ledin yanıp sönmeye adedine bakılarak, söz konusu teşebbüsün türünü anlamak mümkündür;

- 1 kez yanıp sönmeye:** sağ ön kapı
- 2 kez yanıp sönmeye:** sol ön kapı
- 3 kez yanıp sönmeye:** sağ arka kapı
- 4 kez yanıp sönmeye:** sol arka kapı
- 5 kez yanıp sönmeye:** hacimsel korumalar
- 6 kez yanıp sönmeye:** motor kaputu
- 7 kez yanıp sönmeye:** bagaj
- 8 kez yanıp sönmeye:** marş motoru kablolarının kurulanması
- 9 kez yanıp sönmeye:** akü kablolarının kurulanması veya acil durum kablolarının kesilmesi
- 10 kez yanıp sönmeye:** alarm durumuna girilmesine sebep olan en az üç farklı sebep

ALARMIN OTOMATİK OLARAK DEVREYE ALINMASI (bazı tiplerde)

Eğer alarm uzaktan kumanda ile devreye alınmamış ise, kontak anahtarının **STOP** veya **PARK** pozisyonuna çevrilmesinden ve bir kapının veya bagajın açılıp kapatılmasından 30 saniye sonra ile otomatik olarak devreye alınır. Bu durum, daha evvel açıklandığı şekilde ledin yanması ile ve sinyalizasyonun gerçekleşmesi ile de bildirilir.

Alarmı devre dışı bırakmak için, uzaktan kumanda üzerindeki butona basınız.

Alarm, anahtar kullanılarak kapıların açılması ve kapatılması ile de devreye alınır.

Alarm otomatik olarak devreye alındığında kapılar kilitlenmez.

ALARM DURUMUNA GİRİLMESİ

Otomobilin alarmı devrede iken, aşağıdaki durumlarda sesli uyarı duyulur;

- kapılardan biri, bagaj kaputu veya motor kaputu açılır ise,
- akü bağlantıları sökülür veya elektrik kabloları kesilir veya acil durum kabloları kesilir ise,
- yolcu kabini içine girilir ise, örneğin camlar kırılarak (hacimsel koruma),
- motorun çalıştırılması için teşebbüste bulunulursa (anahtar **MAR** pozisyonunda),
- otomobil normal olmayan bir şekilde kaldırılır/eğimi değiştirilir ise (bazı tiplerde).

Alarm durumu oluştuğunda, otomobilin tipine bağlı olarak, siren çalar ve dörtlü flaşör çalışır (yaklaşık 26 saniye süre ile). Çalışma şekli ve çevrimin sayısı, otomobilin tipine bağlı olarak değişir.

Bununla birlikte maksimum sayıda çevrimin gerçekleşmesi beklenmektedir.

Alarm durumu sona erdikten sonra, alarm sistemi normal koruma fonksiyonlarına döner.

ALARMIN DURDURULMASI

Alarmı durdurmak için uzaktan kumanda üzerindeki butona basınız veya eğer uzaktan kumandanın pili yeterli değilse kontak anahtarını **MAR** pozisyonuna çeviriniz.

DİKKAT Eğer otomobilin uzun süre kullanılmaması gerekiyor ise (3 haftadan daha uzun bir süre) alarmı devreden çıkartmak için anahtarı kullanınız.

HACİMSEL KORUMA

Koruma sistemin doğru şekilde çalışmasını sağlamak için, yan camların ve sunroof'un (bazı tiplerde) uygun şekilde kapatılması gerekir.

Hacimsel koruma fonksiyonu aşağıda belirtilen işlemlerin hızlı bir şekilde yapılması ile iptal edilebilir (örneğin otomobilde evcil hayvanların bırakılması halinde); kontak anahtarı **MAR** konumunda iken işleme başlayarak, anahtarı **STOP** pozisyonuna çeviriniz, sonra derhal **MAR** pozisyonuna ve tekrar **STOP** pozisyonuna çeviriniz. Daha sonra anahtarı yerinden çıkartınız.

Ön panel üzerindeki led, fonksiyonun devre dışı olduğunu belirtmek için, yaklaşık 2 saniye kadar yanar.

Hacimsel koruma fonksiyonunu tekrar çalıştırmak için, kontak anahtarını en az 30 sn **MAR** pozisyonunda tutunuz.

Bununla birlikte, bu fonksiyonu devre dışı bırakır ve kontak anahtarı **MAR** pozisyonunda iken çalışan elektrik kumandalı teribatlarla (elektrik kumandalı camlar gibi) kumanda etmek isterseniz; 30 saniye içinde, anahtarı **MAR** pozisyonuna çeviriniz, elektrikli kumandayı kullanınız ve anahtarı tekrar **STOP** pozisyonuna çeviriniz. Bu şekilde, hacimsel koruma fonksiyonu tekrar devreye girmez.

SİRENİ DEVREDEN ÇIKARTMAK (bazı tiplerde)

Otomobil alarm durumundayken akustik siren sesini devre dışı bırakmak için, uzaktan kumanda düğmesini (**B-şekil 10**) sistemi devreye alırken 4 saniye basılı tutunuz.

Bu durum sistemin devreye girdiğini gösteren akustik/görsel sinyallerden sonra 5 hızlı "bip" sesinin duyulmasıyla bildirilir.

Sistemin tekrar devreye alınması halinde, siren otomatik olarak devreye girer.

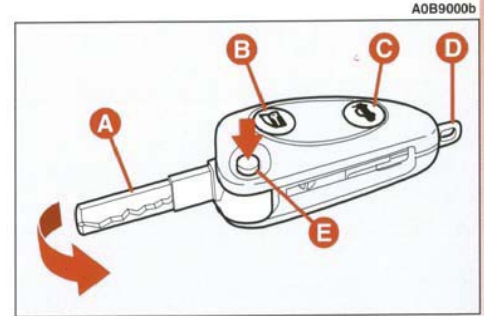

şekil 10

ONAY BELGESİ

Her ülkede radyo frekansları ile ilgili yürürlükte olan kanunlara göre;

– her pazar için onay numaraları, el kitabının sonunda yer alan fihrist bölümünden önce verilmiştir,

– vericinin kodlanması gereken pazarlar için, onay numarası verici üzerine yazılmıştır.

(Otomobilin tipine bağlı olarak, kod numarası verici ve/veya alıcı üzerinde yer alabilir).

UZAKTAN KUMANDALI KAPI KİLİTLEME SİSTEMİ

Sistemde otomobilin içine yerleştirilmiş olan, alıcı ve anahtar içine yerleştirilen verici (uzaktan kumanda) bulunmaktadır (**E-şekil 11**).

Kapıları kilitleme/açma işlemi için vericiyi otomobile doğru tutarak butona (**B-şekil 11**) basınız ve bırakınız.

DİKKAT İlave uzaktan kumandaların programlanması için yetkili bir Alfa Romeo servisi ile temasa geçiniz.

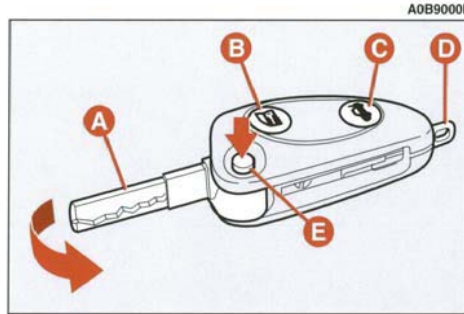

şekil 11

KONTAK ANAHTARI

KONTAK ANAHTARI (şekil 12)

Anahtar, dört farklı pozisyona çevrilebilir:

– **STOP**: Motor çalışmıyor, anahtar çıkartılabilir, motor bloke etme sistemi devrede, direksiyon mekanik olarak kilitli, direkt olarak elektrik alanlar (örneğin dörtlü flaşör) hariç bütün servisler devre dışı

– **MAR**: Sürüş pozisyonu. Motor bloke etme sistemi devre dışı ve bütün elektrikli sistemler kullanılabilir.

DİKKAT Motor durdurulduğunda, anahtarı bu pozisyonda bırakmayınız.

– **AVV**: Motorun çalıştırılması için geçici konum.

DİKKAT Eğer motor çalışmaz ise, anahtarı **STOP** pozisyonuna çevirerek, motoru çalıştırmayı yeniden deneyiniz.

Kontakt üzerinde, motor çalışırken **AVV** pozisyonuna geçmeyi önleyen bir emniyet tertibatı mevcuttur.

– **PARK**: Motor çalışmıyor, anahtar çıkartılabilir, motor bloke etme sistemi devrede, direksiyon kilitli, park lambaları otomatik olarak yanıyor.

DİKKAT Anahtarı **PARK** pozisyonuna çevirmek için, önce kontakt üzerinde yer alan **A** butonuna basınız.



Otomobilden indiğinizde, otomobilde bulunan yolcuların yanlışlıkla kumandaları çalıştırmasını önlemek için, kontakt anahtarını daima yanınıza alınız. Çocukları otomobilde kesinlikle yalnız bırakmayınız. El frenini çekmeyi unutmayınız. Eğer otomobil, eğimli bir yerde yukarı doğru duruyor ise; birinci vitese, aşağı doğru duruyor ise; geri vitese takınız.



Eğer kontakt herhangi bir şekilde kurcalanmış ise (örneğin birisi otomobilinizi çalmak için uğraşmış olabilir), otomobilinizi kullanmadan önce, yetkili bir Alfa Romeo servisinde kontrol ettiriniz.

A0B0610b

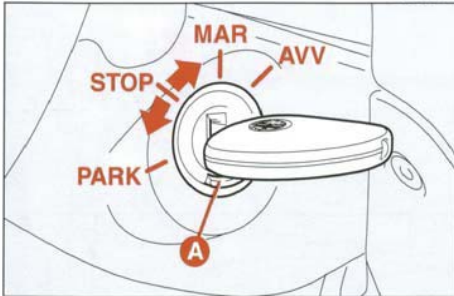

şekil 12

DİREKSİYON KİLİDİ

Kilitleme:

– kontak anahtarını **STOP** veya **PARK** pozisyonunda iken yerinden çıkartıp, kilitleme işlemini kolaylaştırmak için direksiyonu hafifçe çeviriniz.

Serbest bırakma:

– Kontak anahtarını **MAR** pozisyonuna doğru çevirirken, direksiyonu hafifçe sağa sola çeviriniz.



Otomobiliniz hareket halinde iken, kontak anahtarını kesinlikle çıkartmayınız. Aksi takdirde, direksiyonu ilk çevirişinizde direksiyon otomatik olarak kilitlenecektir. Otomobil çekilirken de bu durum geçerlidir.

KAPILAR



Herhangi bir kapıyı açmadan önce, daima kapının güvenli bir şekilde açılabilir durumda olduğunu kontrol ediniz.

DIŞARIDAN AÇMA/KAPATMA

Ön kapılar

– Kapıyı açmak için, anahtarı çeviriniz (sürücü tarafındaki kapı için saat ibrelerinin dönme yönünde; yolcu tarafındaki kapı için saat ibresi dönme yönünün tersi yönünde), daha sonra anahtarı çıkartınız ve butona basınız (**A-şekil 13**).

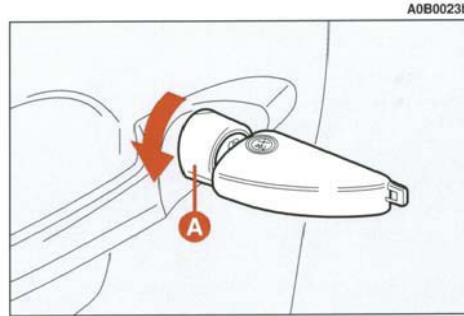

şekil 13

– Kapıyı kilitlemek için, anahtarı, açılırken çevrilen yöne ters yönde çeviriniz.

Arka kapılar

– Kapıyı açmak için, sadece iç taraftaki buton yukarı kalkık iken (**A-şekil 14**) kapı açma kolunu (**A-şekil 15**) çekiniz.

– Kapıyı kapatmak için, kapı açık iken dahi butona (**A-şekil 14**) basınız ve kapıyı kapatınız.

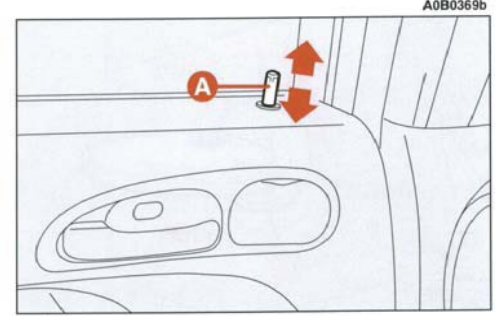

şekil 14

İÇERİDEN AÇMA/KAPATMA

Ön kapılar

– Açmak için, kapı açma kolunu (**A-şekil 16**), (**B**) butonunun pozisyonundan bağımsız olarak çekiniz.

– Kapıyı kapatmak için, çekiniz; daha sonra dışarıdan açılmasını önlemek için, kapı üzerinde yer alan butona (**B**) basınız.

Arka kapılar



Arka kapılar, sadece çocuk emniyet kilidinin açık olması halinde açılabilir.

– Kapıyı açmak için, kapı açma kolunu (**A-şekil 17**) çekiniz.

– Kapıyı kapatmak için, (**B**) butonuna kapı açık olsa dahi basınız ve kapıyı kapatınız.

Kapıların tam olarak kapatılmaması, gösterge panelindeki  uyarı sembolü ile veya mevcut ise Infocenter (bilgi merkezi) ekranındaki ilgili mesaj ile birlikte görünecektir.

MERKEZİ KİLİT SİSTEMİ

Bu sistem, kapıların merkezi olarak kilitlemesini sağlar.

Merkezi kilit sistemini devreye almak için, kapıların düzgün bir şekilde kapatılmış olmaları gerekir. Aksi takdirde, kilitleme işlemi gerçekleşmez.

Bazı tiplerde, merkezi kilitleme tüm kapıların ve bagajın kapatılması ile gerçekleşir.

– **Dışarıdan:** kapılar kapalıyken, anahtarı ön iki kapı kilidinin birisinin içerisinde çeviriniz.

– **İçeriden:** Kapılar kapalıyken ön kapılardaki açma/kapatma kilit butonlarından birisine (**B-şekil 16**) basarak merkezi kilit sistemini devreye alınız veya devre dışı bırakınız.

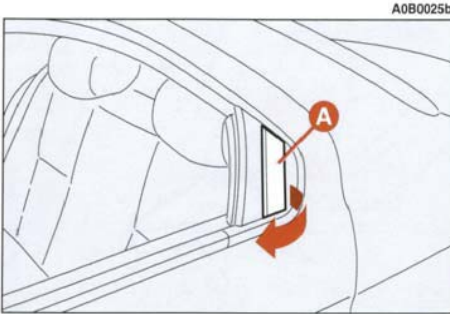

şekil 15

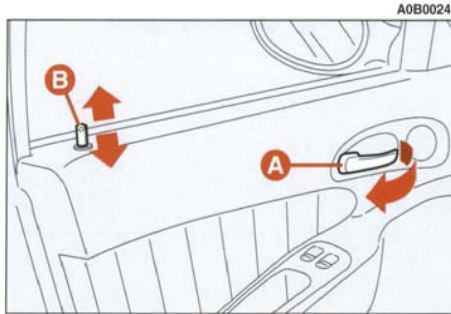

şekil 16

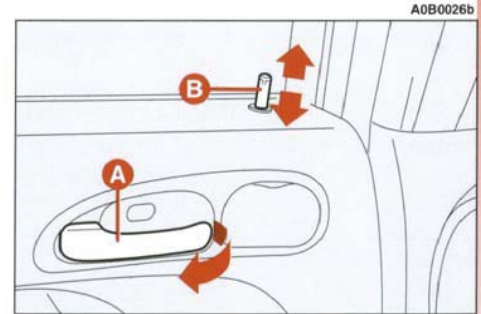

şekil 17

Arka kapıların birindeki kilit butonuna (**B-şekil 17**) basılınca sadece butonuna basılan kapı kilitlenecektir.

DİKKAT Kapıların iyi kapanmamış olması halinde ön kapıların kilit butonunu (**B-şekil 16**) aşağıya doğru bastırmak mümkün olmayacaktır.

DİKKAT Merkezi kilit sistemi ön kapılardan birisinin kilit butonunun kaldırılması ile devre dışı bırakılabilir böylece bütün kapılar açılmış olur.

Sistemde elektriğin kesilmesi durumunda (sigorta atması, akü bağlantılarının sökülmesi gibi durumlarda), kilitler manuel olarak kilitlenebilir.

DİKKAT Yakıt kesme düğmesinin araya girmesi, otomatik olarak kapı kilitlerinin açılmasına neden olur ve yaklaşık 30 saniye kapıların kilitlenmesini engeller. Daha sonra, kapı kilitleme ünitesi operasyonu tekrar kaydedilir.

ÇOCUK EMNİYET KİLİDİ

Arka kapılar, içerden açılmalarını önleyen bir çocuk emniyet kilidi (**şekil 18**) ile donatılmıştır.

DİKKAT Emniyet kilitleri, sadece buldukları kapının açılmasını önler.

Emniyet kilitleri, sadece kapılar açık iken kontak anahtarı ile kumandanın yukarıya ve aşağıya hareket ettirilmesi ile devreye alınabilir;

1 konumu (yukarda) — emniyet kilidi devrede (kapı kilitli)

2 konumu (aşağıda) — emniyet kilidi devre dışı (kapı içeriden açılabilir).



Otomobilde çocuk taşıyan, bu kilitleri daima kullanınız.



Her iki arka kapıdaki çocuk emniyet kilidini devreye aldıktan sonra, kapı iç açma kollarını çekerek, kapıların açılmadığını kontrol ediniz.

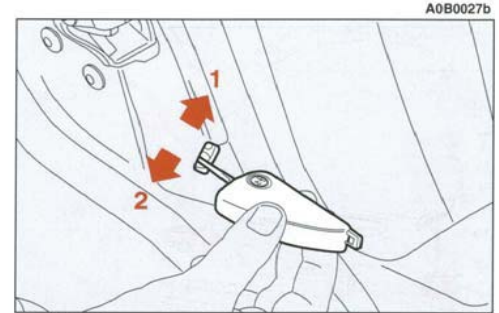

A0B0027b

şekil 18

ÖN KOLTUKLAR



Her türlü ayar işlemi, otomobil hareketsiz iken yapılmalıdır.

Şekil 19: standart koltuklar

Şekil 20: spor koltuklar (bazı tiplerde)

Şekil 21: spor koltuklar ve yan hava yastıkları (bazı tiplerde)

KOLTUĞUN İLERİ-GERİ AYARI

(A) kolunu kaldırıp, koltuğu ileri veya geri itiniz. Sürüş pozisyonunda iken, kollarınız hafifçe bükülmüş ve elleriniz direksiyon simidi üzerinde bulunmalıdır.



Ayar kolunu bıraktıktan sonra, koltuğu ileri-geri hareket ettirmeye çalışarak, kızıklar üzerindeki kilitlerine oturduğundan emin olunuz. Koltuğun yerine oturmaması, kızıklar üzerinde hareket etmesine ve otomobilin kontrolünü kaybetmenize sebep olabilir.

SÜRÜCÜ KOLTUĞUNUN YÜKSEKLİK AYARI

Koltuğu yükseltmek için; (B) kumanda kolunu yukarı doğru çekiniz, sonra istediğiniz yüksekliğe ulaşana kadar kolu aşağı-yukarı hareket ettiriniz, daha sonra da kolu serbest bırakınız. Koltuğu alçaltmak için; (B) kumanda kolunu aşağı doğru itiniz, sonra istediğiniz yüksekliğe ulaşana kadar kolu aşağı-yukarı hareket ettiriniz.

DİKKAT Ayar işlemi yapılırken koltukta birinin oturuyor olması gerekir.

KOLTUK ARKALIĞI EĞİMİNİN AYARI

(C) kumandasını, istediğiniz pozisyona ulaşana kadar çeviriniz.

Yan hava yastığı mevcut spor koltuklar elektrikli kumanda ile donatılmıştır. Koltuğun dış kenarındaki (D) butonunu (şekil 21) kullanarak koltuk arkalığının istenilen pozisyona ayarlanması sağlanır.

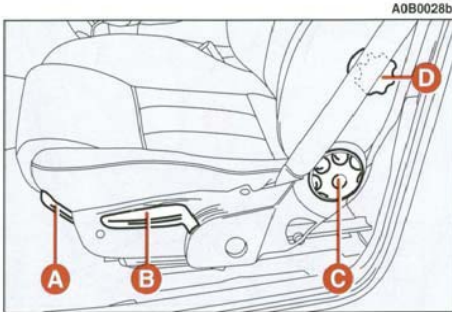

şekil 19

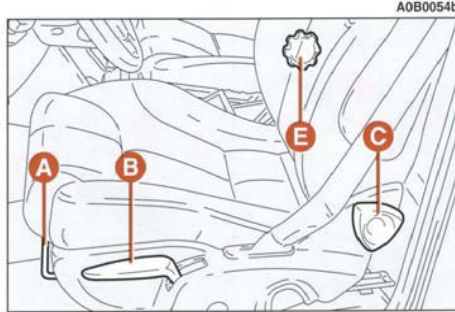

şekil 20

KOLTUK ARKALIĞI EĞİMİNİN ELEKTRİKLİ AYARI (bazı tiplerde)

Bu fonksiyon, koltuğun dış kenarındaki (D) butonunu kullanarak koltuk arkalığının istenilen pozisyona ayarlanması sağlanır.

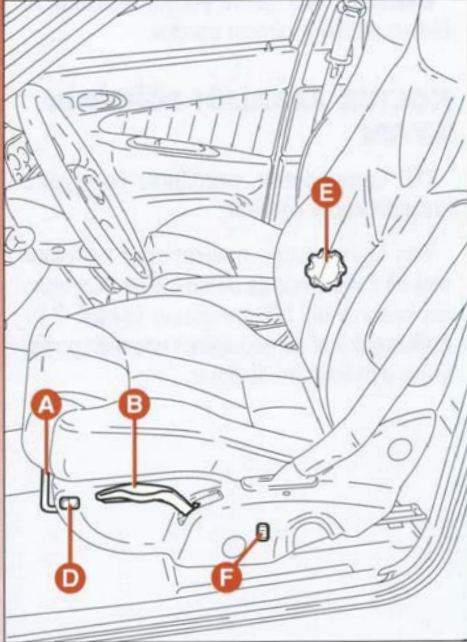

şekil 21

SÜRÜCÜ KOLTUĞU BEL DESTEĞİ AYARI (bazı tiplerde)

En rahat pozisyonu elde edene kadar, (D) kumandasını çeviriniz.

ORTA KOL DAYANAĞI (bazı tiplerde)

Kol dayanağı, şekilde gösterildiği gibi ayarlanabilir.

Kol dayanağının içinde bir bölme (B-şekil 22) mevcuttur; bu bölmeyi kullanmak için, (A) kapağı kaldırınız.

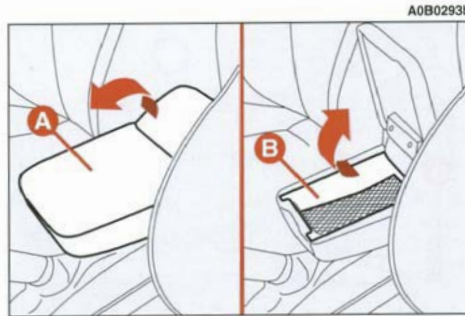

şekil 22

KOLTUK ISITMA TERTİBATI (şekil 23) (bazı tiplerde)

Bu tertibat bazı tiplere monte edilmiş olup, koltuğun iç kenarında yer alan (A) kumanda düğmesi vasıtasıyla devreye alınır veya devre dışı bırakılır. Spor koltuklarda, koltuğun dış kenarındaki butona (F-şekil 21) basınız.

Tertibatın devrede olduğu, koltuğun dış kenarında yer alan (B) ledinin yanmasından anlaşılır.

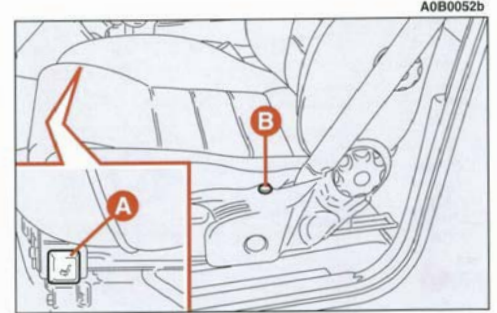

şekil 23

KOLTUK BAŞLIKLARININ AYARI (şekil 24)

Yolcuların güvenliğini artırmak için, başlıkların yüksekliği ayarlanabilir.

Ayarlamak için; yerine oturana kadar, başlığı yukarı veya aşağı hareket ettiriniz ve başlığın tırnaklara oturduğundan emin olarak serbest bırakınız.

Başlığın açısını ayarlamak için (bazı tiplerde) başlığı tutunuz ve uygun pozisyona çeviriniz.

DİKKAT Koltuk başlıklarının, şekli tiplere bağlı olarak değişebilir. Aşağıdaki şekiller, başlığın nasıl ayarlanacağını göstermek amacı ile verilmiştir.

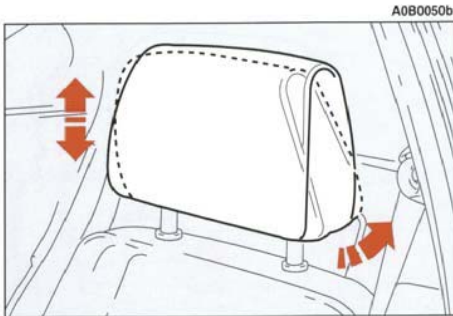

şekil 24



Unutmayınız; başlıklar boynunuzun değil başınızın arka kısmını destekleyecek şekilde ayarlanmalıdır. Başlıklar sadece bu konumda iseler, arkadan çarpılma halinde etkili bir koruma sağlayabilirler.

ARKA CEPLER (şekil 25)

Ön koltukların arka tarafında cepler mevcuttur.

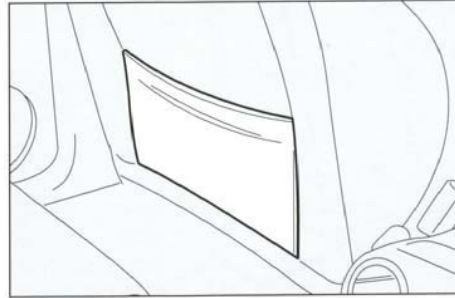

şekil 25

ARKA KOLTUK

ORTA KOL DAYANAĞI (şekil 26) (bazı tiplerde)

Kol dayanağını kullanmak için, şekilde gösterildiği (A) tutamağını kullanarak aşağı indiriniz.

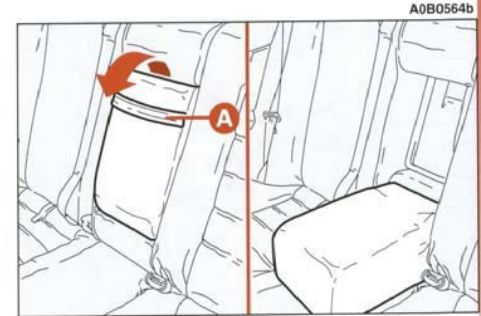

şekil 26

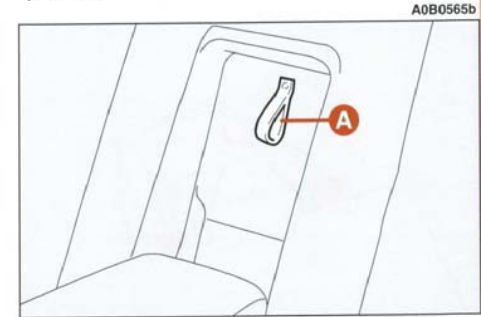

şekil 27

KAYAK TAŞIMA BÖLÜMÜ (bazı tiplerde)

Bu bölüm uzun yüklerin taşınması için kullanılır.

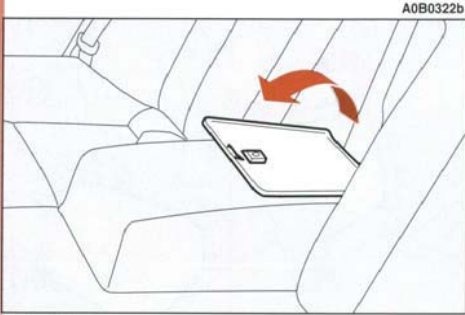

şekil 28

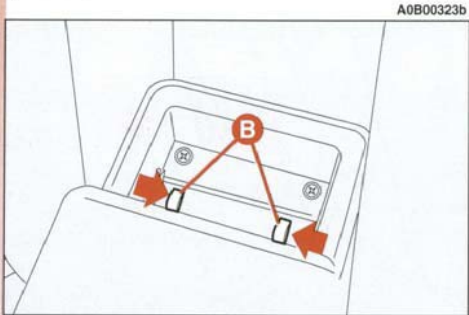

şekil 29

Kol dayanağını indiriniz, kapağın tutamağını (**A-şekil 27**) çekiniz ve kapağı kol dayanağının üzerine doğru açınız (**şekil 28**).

Bu bölüm kol dayanağının yerinden çıkartılması ile uzatılabilir: kol dayanağı indirilmiş konumdayken, iç tarafındaki iki küçük butona (**B-şekil 29**) basınız ve dayanağı yerinden çıkartınız. Daha sonra, kapağın tutamağını çekiniz ve kapağı arka koltuğa doğru indiriniz (**şekil 30**).

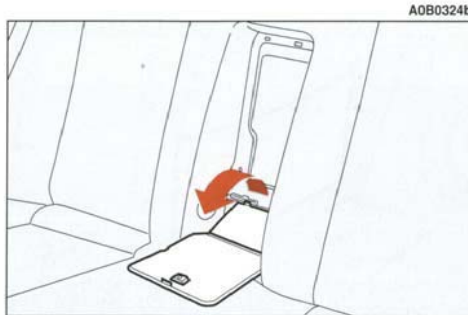

şekil 30

KOLTUK BAŞLIĞI

Otomobilde yanlardaki koltuklar için iki adet koltuk başlığı bulunur; Bazı tipler için, ortada üçüncü bir koltuk başlığı mevcut olabilir.

Eğer gerekirse, başlıklar aşağıdaki şekilde yerinden çıkartılabilir:

- başlığı maksimum yüksekliğe kaldırınız;
- butonlara (**A ve B-şekil 31**) basınız ve başlıkları çıkartınız.

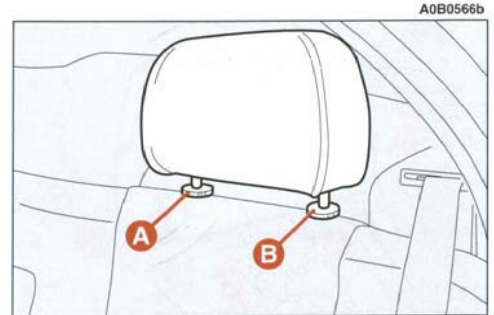

şekil 31

DİREKSİYON SİMİDİ AYARLARI

Sürücü, direksiyon simidinin eğimi ve yüksekliği ayarlanabilir.

Bu işlemi yapmak için, kumanda kolunu (A-şekil 32), direksiyon simidine doğru çekiniz.

Direksiyon simidini en uygun konuma getirdikten sonra, kumanda kolunu tamamen öne doğru iterek sabitleyiniz.



Direksiyon simidinin konumu ayarlanırken otomobil hareketsiz olmalıdır.

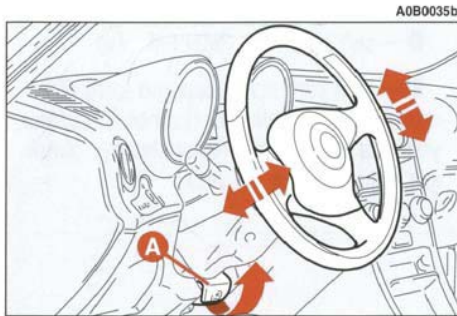

şekil 32

DİKİZ AYNALARININ AYARI

İÇ DİKİZ AYNASI

Ayna üzerinde, şiddetli bir çarpışma halinde aynayı serbest bırakan bir emniyet tertibatı mevcuttur. Ayna, şekilde gösterilen kol (A-şekil 33) kullanılarak, normal ve indirekt yansıma konumu olmak üzere iki farklı konuma hareket ettirilebilir.

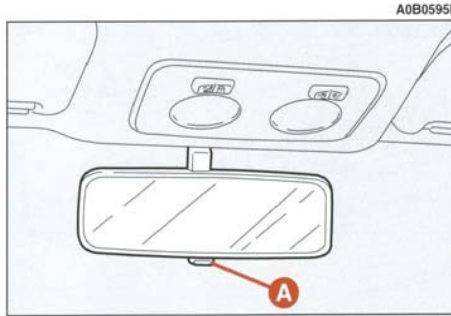

şekil 33

KAPI AYNALARI

Elektrik kumandalı ayar (şekil 34)

Ayarlamak istediğiniz aynayı (sağ veya sol) seçmek için, (A) düğmesini kullanınız:

– sol kapı aynası ayarı için düğmeyi (A)'dan (B)'ye hareket ettiriniz;

– sağ kapı aynası ayarı için düğmeyi (A)'dan (D)'ye hareket ettiriniz.

Daha sonra, (A) düğmesini, ortadaki (C) sabitleme konumuna getiriniz.

DİKKAT Ayna, sadece kontak anahtarı MAR pozisyonunda iken ayarlanabilir.

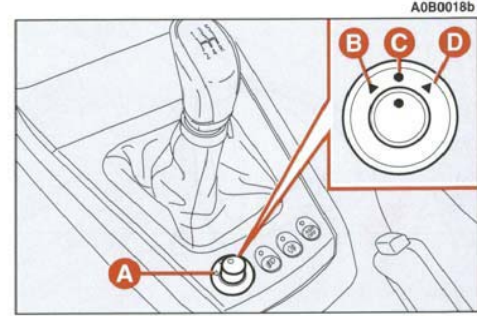

şekil 34

Aynanın katlanması (şekil 35)

— Eğer, gerekiyor ise (örneğin ayna dar yerlerden geçmeyi zorlaştırıyor ise), aynayı (A) konumundan (B) konumuna katlayınız.



Otomobil kullanılırken aynalar daima (A) pozisyonunda olmalıdır.



Sürücü tarafındaki ayna kavisli olduğundan dolayı, mesafelerin algılanmasını hafifçe değiştirebilir.

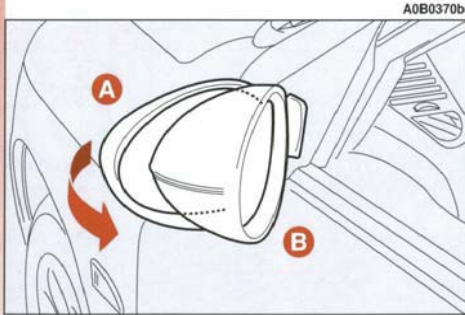

şekil 35

Defrost/buğu alma (şekil 36)

Elektrik kumandalı aynalarda ısıtıcı mevcut olup; bunlar, arka cam rezistansı butonuna (A) basıldığı zaman devreye girerek, aynaların defrostunu ve/veya buğularının alınmasını sağlarlar.

DİKKAT Fonksiyon zamanlamalıdır ve birkaç dakika sonra otomatik olarak devre dışı kalır.

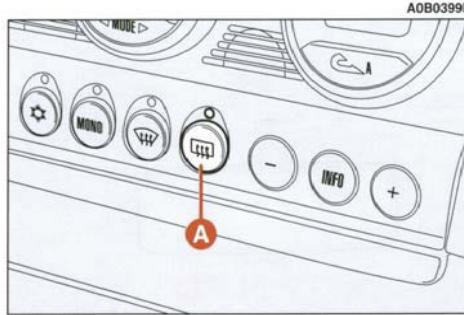

şekil 36

ELEKTRİK KUMANDALI CAMLAR

ÖN CAMLAR

DİKKAT Kontak anahtarı **STOP** pozisyonunda iken veya yerinden çıkartıldığında, elektrik kumandalı camlar, 2 dakika süre veya kapılardan biri açılıncaya kadar aktif durumda kalır.

Sürücü tarafı (şekil 37-39)

Sürücü tarafındaki kapı paneli, kontak anahtarı **MAR** pozisyonunda iken, aşağıda belirtilen camlara kumanda eden butonları içerir:

- A** — sol ön cam
- B** — sağ ön cam
- C** — sol arka cam (bazı tiplerde)
- D** — sağ arka cam (bazı tiplerde)

E — arka cam açma kapama kontrol kumandası (bazı tiplerde) (kumanda butonu yukarıda iken, arka butonları devreye almak için butona tekrar basınız).

DİKKAT Sürücü tarafındaki elektrik kumandalı cam, camın açılması ve kapatılması için "sürekli otomatik çalışma" tertibatı ile donatılmıştır. Butonun üst veya alt kısmına kısa bir şekilde basıldığında, cam hareket etmeye başlar ve otomatik olarak hareketini sürdürür; butonun üst veya alt kısmına tekrar basılarak, cam istenilen pozisyonda durdurulabilir.

Yolcu tarafı (şekil 38)

(A) butonu, sürücü tarafındaki cama kumanda eder.

DİKKAT Yolcu tarafındaki elektrik kumandalı cam, camın sadece açılması için "sürekli otomatik çalışma" tertibatı ile donatılmıştır. Bu tertibat da, sürücü tarafındaki cam için açıklanan şekilde çalışır.

ARKA CAMLAR

Arka camlara, kapı panellerinin üzerinde yer alan cam açma/kapatma kolları ile kumanda edilir.

Bazı tiplerde, sürücü tarafındaki kapı (C ve D-şekil 39) ve her iki arka kapı üzerindeki kumandalar (A-şekil 40) ile kontrol edilebilen, elektrikli arka kapı camları tertibatı bulunabilir.

Kontakt anahtar MAR pozisyonunda iken, camı açmak için, butona basınız; camı kapatmak için, butonu çekiniz.



Elektrik kumandalı camların uygun bir şekilde kullanılmaması tehlikeli olabilir. Elektrik kumandalı camları kullanmadan önce ve kullanırken, yolcuların direkt olarak veya şahsı eşyaları vasıtası ile hareket halindeki camdan zarar görmeyeceklerinden emin olunuz.

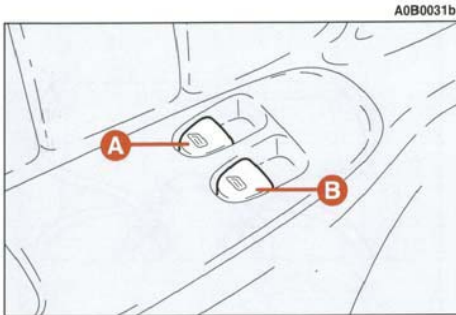

şekil 37

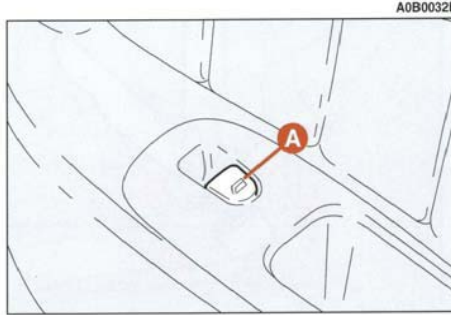

şekil 38

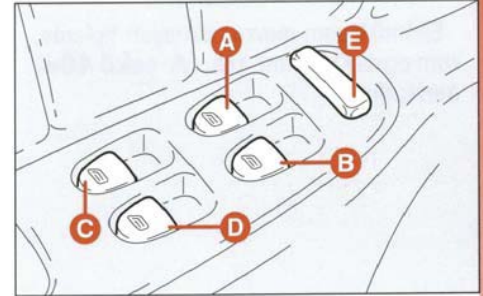

şekil 39

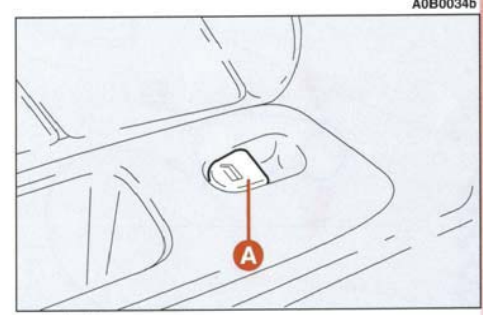

şekil 40



Otomobilinizden indiğinizde, elektrik kumandalı camların kazara çalıştırılmasını ve otomobilde kalanlar (özellikle çocuklar) için tehlike oluşturmasını önlemek için, anahtarlarınızı daima yanınıza alınız.



Cam tamamıyla kapalı veya açık iken, butonu basılı tutmayınız.

Elektrikli cam mevcut olmayan tiplerde, cam açma/kapatma kolu (A-şekil 40a) mevcuttur.

EMNİYET KEMERLERİ

KULLANILIŞI

Emniyet kemeri, göğsün dik olarak koltuk arkasına tamamıyla dayanarak takılmalıdır.

Emniyet kemerlerini bağlamak için, (A-şekil 41) dilini alarak "klik" sesini duyana kadar (B) kilidinin içine yerleştiriniz.

Kemeri takarken eğer kemer sıkışırsa, kısa bir bölümünün geriye sarılmasına izin verip, yavaşça yeniden dışarı doğru çekiniz.

Kemeri serbest bırakmak için (C) butonuna basınız. Kemeri geriye sarılırken döndürmesini önlemek için, kemeri elinizle yönlendiriniz.



DİKKAT Otomobil hareket halinde iken kesinlikle (C) butonuna basmayınız.

Kemer toplayıcıdan çözülüp, yolcunun vücudunu otomatik olarak, ona tam bir hareket özgürlüğü sağlayacak şekilde sarar.

Dik yokuşlarda kemer kilitlenebilir. Bu normaldir. Toplayıcı mekanizma; kemer hızla çekildiğinde, ani fren yapıldığında, çarpışma durumunda veya yüksek hızda viraj dönerken kilitlenir.

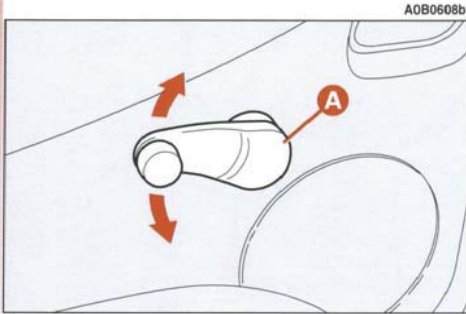

şekil 40a

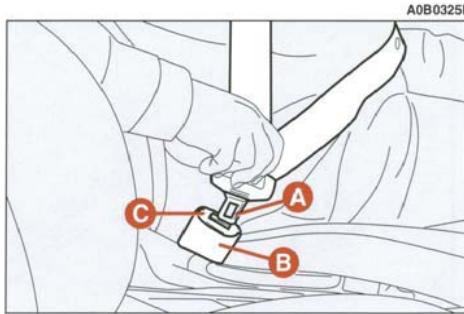

şekil 41

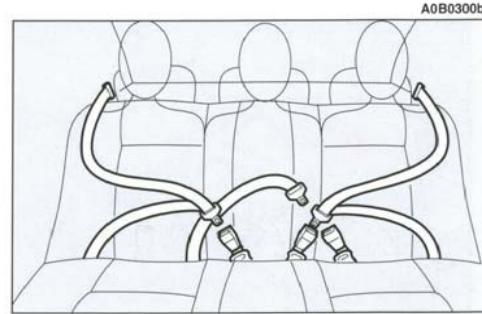

şekil 42

Arka yan koltuklardaki emniyet kemerleri, üç noktadan bağlantılı emniyet kemerleri ile donatılmış olup, toplayıcı makaralar mevcuttur; orta koltuktaki (A-şekil 42) emniyet kemerinin iki bağlantı noktası mevcuttur. Bazı tiplerde, orta koltuk da; koltuk başlığı, üç noktadan bağlantılı emniyet kemeri ve kemer toplayıcı makarası ile donatılabilir (şekil 44).

Kemerlerin yanlış bağlanmasını önlemek için; yan koltuklardaki emniyet kemerlerinin dilleri, ortadaki emniyet kemerinin kilidine uymaz (şekil 43).



En üst seviyede koruma sağlamak için, arka emniyet kemerleri şekil 42 ve 44'de gösterildiği gibi bağlanmalıdır.



Sportwagon tiplerinde, arka orta emniyet kemeri sadece koltuk arkalığının ilgili tutuculara uygun bir şekilde oturması ile takılabilir. Koltuk arkalığının yerine doğru oturması, (B) tutamağı yanındaki butonun (A-şekil 46) yerine yerleştirilmesi ile sağlanır.

A0B0301b

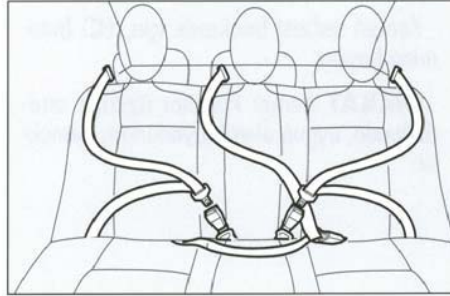

şekil 44

A0B0466b

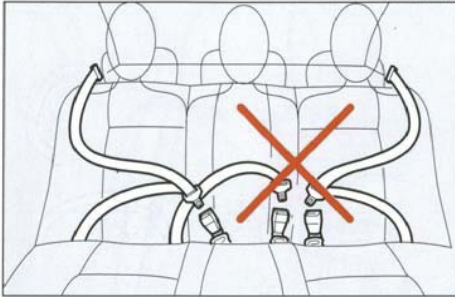

şekil 43

A0B0467b

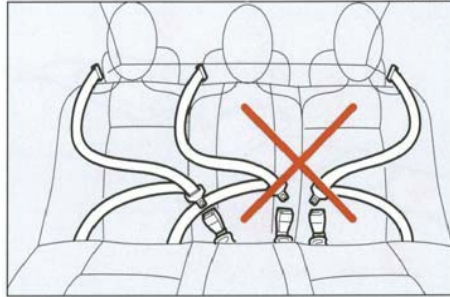

şekil 45

A0B0123b

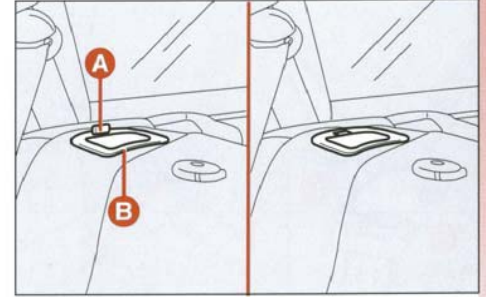

şekil 46



Şiddetli bir çarpışma halinde, kemer takmamış olan arka koltuktaki yolcuların, ciddi risklere maruz kalmanın yanı sıra, ön koltuktaki yolcular için de tehlike oluşturduğu unutulmamalıdır.

Arka koltuklarda yolcu olmadığı zaman, emniyet kemeri kilitlerinin koltuk arkalığı üzerindeki ceplere (**A-şekil 47**) yerleştiriniz, orta emniyet kemerinin (**B**) dilini (**C**) yuvasına takınız (ilerideki "Arka orta emniyet kemeri yuvası" paragrafına bakınız).

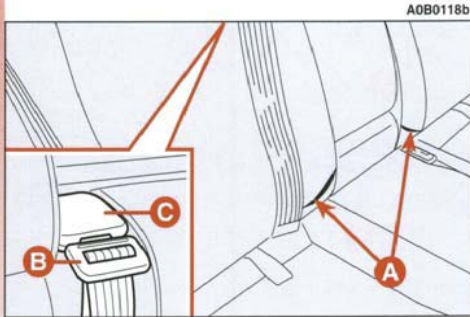

şekil 47

ARKA ORTA EMNİYET KEMERİ (şekil 48)

(**A**) dilini, yerine oturma sesini duyana kadar, (**B**) kilidinin içine iterek, kemeri bağlayınız.

Emniyet kemerini ayarlamak için, kemeri (**D**) tokasının içinden çekiniz; eğer kısaltmak istiyorsanız (**E**) ucunu, uzatmak istiyorsanız (**F**) kısmını çekiniz.

Kemeri serbest bırakmak için, (**C**) butonuna basınız.

DİKKAT Kemer kalçalar üzerine oturduğunda, uygun olarak ayarlanmış demektir.

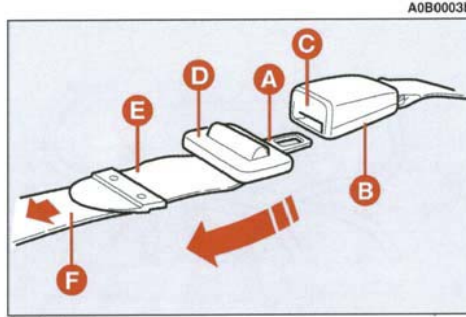

şekil 48

ARKA ORTA EMNİYET KEMERİ YUVASI (şekil 49)

Karın üzerinden bağlanan arka orta emniyet kemeri kullanılmadığı zaman, emniyet kemeri dilini (**A**), koltuk arkalığı üzerinde yer alan özel yuva (**B**) içine yerleştiriniz.



Herhangi bir kaza durumunda otomobilde bulunan yolculara çarpmasını önlemek için kemerin dilini daima yuvasına yerleştiriniz.

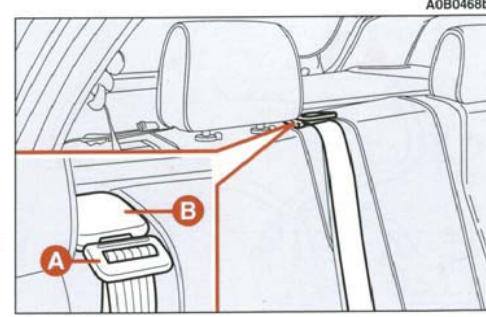

şekil 49

ÖN VE ARKA YAN EMNİYET KEMERLERİ YÜKSEKLİK AYARI

Arka yan emniyet kemerlerinin içinden kaydığı halkanın, emniyet kemeri yüksekliğinin ayarlanmasını sağlayan üç farklı konumu mevcuttur.

Emniyet kemerlerinin yüksekliğini, daima kullanıcıya uygun olarak ayarlayınız. Bu şekilde, çarpışma durumunda oluşabilecek yaralanma riski en aza indirilebilir.

Kemer; omuz kenarı ve boyun arasındaki mesafenin yaklaşık olarak ortasından geçtiğinde, uygun olarak ayarlanmış demektir.

Kemer yüksekliğini ayarlamak için, ön veya arka yan (sadece Sportwagon tiplerinde) emniyet kemerinin (A) tutamağını (şekil 51) aşağı indiriniz veya yukarı çıkartınız; aynı anda (B) kemer halkasını mevcut pozisyonlardan en uygun olanına hareket ettiriniz.



Ayarlamayı yaptıktan sonra, daima halkanın (B) mevcut yükseklik kademelerinden birine oturduğunu ve hareket etmediğini kontrol ediniz. Bunun için, eğer kemer mevcut pozisyonlardan birinde sabitlenmemiş ise; tutamağı (A-şekil 50) veya (A-şekil 51) serbest bıraktıktan sonra, sabitleme tertibatının yerine oturmasını sağlamak için, ilave bir basınç uygulayınız.

A0B0029b

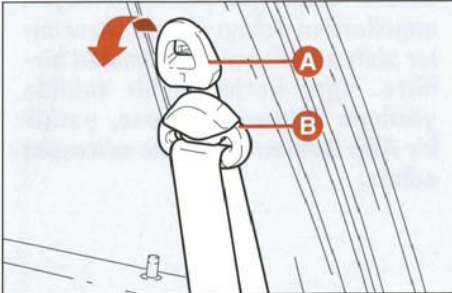

şekil 50

A0B0099b

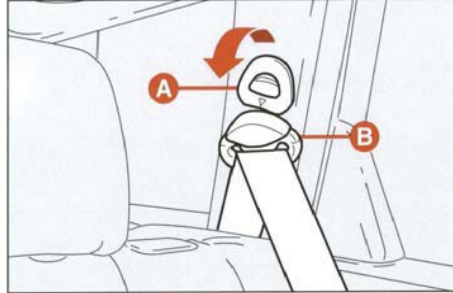

şekil 51

ÖN GERDİRİCİLER

Alfa 156, ön koltuklardaki emniyet kemeri için daha etkili koruma sağlaması için ön gerdirici tertibatları ile donatılmıştır.

Bu tertibatlar, bir sensör yardımı ile şiddetli bir çarpışma olduğunu "algılar" ve kemeri bir kaç santimetre geri sarılmasını sağlar. Bu şekilde; kemer kullanıcısı arkada tutmaya başlamadan önce, ön gerdirici kemeri vücudu boşluksuz bir şekilde sarmasını sağlar.

Ön gerdiricinin devreye girdiğini göstermek için, emniyet kemeri kilitlenir. Emniyet kemeri manuel olarak dahi gevşetilemez.

DİKKAT Ön gerdirici devreye girdiğinde maksimum düzeyde koruma sağlamak için; emniyet kemerinin, kullanıcının göğüs ve kalçalarını uygun şekilde sarması gerekir.

Ön gerdiriciler, emniyet kemeri yerine tam oturduğu zaman uygun koruma sağlar.

Ön gerdirici devreye girdiği zaman bir duman görülür. Bu duman zararlı değildir ve herhangi bir yangın tehlikesi yaratmaz.

Ön gerdiriciler, herhangi bir bakım veya yağlama gerektirmez. Ön gerdiricilerin orijinal durumunda yapılacak her türlü değişiklik, tertibatın etkinliğini geçersiz kılar. İstisnai doğal afetler (sel, deniz fırtınaları gibi) sonucu sistem ıslanır veya çamurlanır ise, değiştirilmesi zorunludur.



Ön gerdirici tertibatları sadece bir kez kullanılabilir. Ön gerdiricinin, devreye girdiği çarpışmalardan sonra, tertibatın değiştirilmesi için, yetkili bir Alfa Romeo servisi ile temasa geçiniz. Ön gerdirici, imal tarihinden itibaren 10 yıl süre ile işlevini korur. Bu sürenin sonunda, ön gerdiricinin değiştirilmesi gerekir.



Ön gerdirici etrafındaki bölgede oluşan darbeler, titreşimler veya ısıtma (6 saate kadar 100°C üzerinde) gibi işlemler, sistemin hasar görmesine veya devreye girmesine sebep olabilir. Kötü yol yüzeylerinden veya bordür taşları gibi yüksek olmayan engellerden dolayı oluşan titreşimler sistemi etkilemez. Bununla birlikte, eğer herhangi bir şekilde yardıma ihtiyacınız olursa, yetkili bir Alfa Romeo servisine müracaat ediniz.



Ön gerdirici elemanlarının sökülmesi veya kurcalanması kesinlikle yasaktır. Her türlü işlemin, tecrübeli ve yetkili personel tarafından yapılması gerekir. Herhangi bir müdahale gerektiğinde, yetkili bir Alfa Romeo servisi ile temasa geçiniz.

EMNİYET KEMERİNİN KULLANIMI İLE İLGİLİ GENEL BİLGİLER

Otomobilde bulunan tüm yolcular, emniyet kemerlerinin kullanımı ile ilgili yerel yönetmeliklere uymalıdır.

Motoru çalıştırmadan önce emniyet kemerlerini daima bağlayınız.



En üst seviyede güvenliğin sağlanması için, koltuk arkalığının mümkün olduğu kadar dik pozisyonda ayarlanmış olması ve kemerin, göğüs ve kalçaların üzerinden geçerek bağlanması tavsiye edilir.

Ön ve arka emniyet kemerleri daima bağlanmalıdır. Emniyet kemerlerini bağlamadan yolculuk etmeniz, herhangi bir kaza durumunda, ciddi olarak yaralanma ve ölüm riskini artırır.



Kemer dönük olmamalıdır; kemer gergin olmalı ve yolcunun vücudunu sarmalıdır. Kemerin üst bölümü, omuz ve göğüs üzerinden çapraz olarak geçmelidir. Alt kısım; kullanıcının öne doğru kaymasını önlemek için, karın üzerinden değil, kalça üzerinden geçmelidir (şekil 52). Kemerin yolcunun vücudunu sarmasını önlemek için; klipsler, durdurucu parçalar vs. kullanmayınız.



Emniyet kemeri ve ön gerdirici elemanlarının sökülmesi veya kurcalanması kesinlikle yasaktır. Her türlü işlemin, tecrübeli ve yetkili personel tarafından yapılması gerekir. Herhangi bir müdahale gerektiğinde, yetkili bir Alfa Romeo servisi ile temasa geçiniz.

A0B0004b



şekil 52



Eğer emniyet kemeri ciddi kuvvetlere maruz kalır ise, örneğin herhangi bir kazadan sonra, kemerin; bağlantı parçaları, bağlantı parçalarının vidaları; ve ön gerdirici ile birlikte değiştirilmesi gerekir. Kemerde gözle görülebilen herhangi bir hasar olmasa bile, eski özelliklerini kaybetmiş olabilir.



Kesinlikle, emniyet kemeri çocuğun üzerinden geçecek şekilde, kucağımıza çocuk olarak yolculuk etmeyiniz (şekil 53).

Hamile bayanlar da emniyet kemeri kullanmalıdır. Bir kaza durumunda emniyet kemeri kendileri ve doğacak bebeklerinin de yaralanma riskini azaltır.

Hamile bayanlar, emniyet kemerinin alt kısmını karın bölgesinin altından geçecek şekilde ayarlamalıdır (şekil 54).

EMNİYET KEMERLERİNİN DAİMA İYİ DURUMDA TUTULMASI İÇİN YAPILMASI GEREKENLER

— Emniyet kemerlerinin gergin olmasına ve dönük olmamasına dikkat ederek kullanınız; kemerin serbestçe kayabildiğinden emin olunuz.

— Ciddi bir kaza sonrasında, üzerinde herhangi bir hasar görünmese dahi emniyet kemeri değiştiriniz. Eğer ön gerdirici devreye girmiş ise, daima emniyet kemerini değiştiriniz.

— Emniyet kemerlerini sabunlu su ile elde yıkayıp, durulayarak, gölgede kurutunuz. Örgüye zarar verebilecek türden; kuvvetli deterjanlar, çamaşır suyu, renklendirici veya diğer kimyasal maddeleri kullanmayınız.

— Toplayıcı makaralarını kesinlikle ıslatmayınız; sadece kuru kalmaları halinde düzgün olarak çalışmaları garanti edilir.

— Üzerinde aşınma ve kesik işaretleri varsa, emniyet kemerini değiştiriniz.



şekil 53

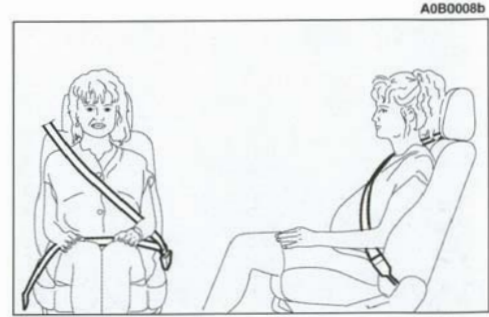

şekil 54

ÇOCUKLARIN GÜVENLİ BİR ŞEKİLDE TAŞINMASI



CİDDİ TEHLİKE Çarpışmanın şiddeti ne olursa olsun, şişen hava yastığı ölümlerle sonuçlanabilecek yaralanmalara sebep olabileceği için yolcu hava yastığı bulunan otomobillerde, çocuk koruyucu sistemlerini kesinlikle ön yolcu koltuğuna monte etmeyiniz. Bir kaza olması durumunda; en güvenli yer arka koltuk olduğundan dolayı, çocukları arka koltukta taşımanızı tavsiye ediyoruz. Çarpışmanın şiddeti ne olursa olsun, şişen hava yastığı ölümlerle sonuçlanabilecek yaralanmalara se-

bep olabilir. Yolcu hava yastığı devre dışı bırakıldıktan sonra, çocukların ön koltuğa oturtulmaları mümkün olabilir. Bu durumda, hava yastığının devre dışı bırakıldığından emin olmak için, uyarı lambasının kontrol edilmesi gereklidir ("Yolcu hava yastığı kısmındaki" "Ön ve yan hava yastığı" paragrafına bakınız). Çocuk emniyet koltuğunun ön panel ile temasını önlemek için ön yolcu koltuğu geriye doğru tamamen çekilmelidir.

Bir çarpışma durumunda en üst seviyede koruma sağlanması için, bütün yolcuların oturmaları ve uygun özellikte koruyucu sistemler kullanmaları gerekir.

Bu durum özellikle çocuklar için daha da önemlidir.

Çocukların kas ve kemik yapıları tam olarak gelişmemiş olduğundan dolayı, çocukların başları; vücut ağırlıkları ile kıyaslandığında, yetişkinlerinkinden daha büyük ve ağırdır. Bu sebeple, çocuklar için, yetişkinlerin kullanmaları gereken sistemlerden farklı özelliklere sahip koruyucu sistemler gerekmektedir.

A0B0001b

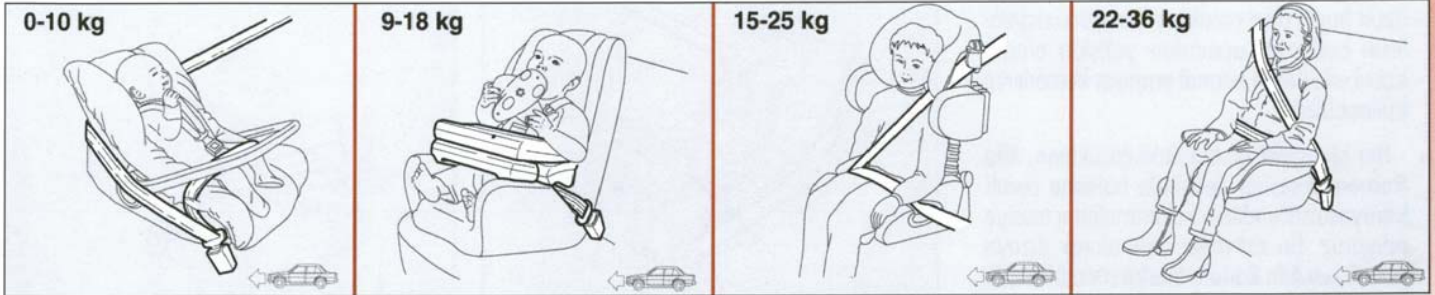

En iyi çocuk koruyucu sistemleri üzerinde yapılan araştırmaların sonuçları, ECE-R44 Avrupa Standartlarında yer almaktadır. Bu standart, aşağıda belirtilen beş farklı grupta toplanan çocuk koruyucu sistemlerinin kullanılmasını zorunlu kılar:

Grup 0	ağırlık 0-10 kg
Grup 0+	ağırlık 0-13 kg
Grup 1	ağırlık 9-18 kg
Grup 2	ağırlık 15-25 kg
Grup 3	ağırlık 22-36 kg

Görüldüğü gibi, gruplar kısmen ortak ağırlıkları kapsarlar; bu sebeple, piyasada birden fazla ağırlık grubunu kapsayan sistemlerin bulunması mümkündür.

Tüm koruyucu sistemlerde onay bilgileri bulunmalı ve sisteme rijit olarak bağlanmış, sökülemeyen bir etiket üzerinde kontrol edildiğini gösteren işaret bulunmalıdır.

36 kg'dan daha ağır ve 1,5 m'den daha uzun boylu olan çocuklar; koruyucu sistemlerin kullanımı açısından yetişkin olarak kabul edilirler ve normal emniyet kemerlerini kullanabilirler.

Her bir ağırlık grubundaki çocukların, Alfa Romeo Aksesuar Serisinde bulunan çocuk koruyucu sistemlerini kullanmalarını tavsiye ediyoruz. Bu sistemler özel olarak dizayn edilmiş ve Alfa Romeo marka otomobillerde kullanılmak üzere test edilmiştir.

GRUP 0 ve 0+

13 kg ağırlığa kadar olan bebekler; bebeğin başını destekleyen ve arka tarafa bakar şekilde monte edilen özel tipte koruyucu koltuklara oturtulmalıdır (**şekil 56**). Bu şekilde, ani hız azalması durumunda bebeğin boynuna hiçbir kuvvet etki etmez.

Koruyucu koltuk, otomobilin koltuğuna emniyet kemeri ile bağlanır. Çocuğun da koruyucu koltuğun kemerleri ile bağlanmış olması gerekir.



Şekiller sadece örnek olarak verilmiştir. Kullandığınız koltuğu, verilen talimatlara uygun olarak monte ediniz.



şekil 56

GRUP 1

9 kg'dan 18 kg'a kadar olan çocuklar, ön tarafında yastıklar bulunan çocuk koruyucu koltuklarına, öne bakar şekilde oturtulmalıdır (**şekil 57**). Otomobilin emniyet kemeri; hem çocuk koltuğunu, hem de çocuğu bağlar.



Şekiller sadece örnek olarak verilmiştir. Kullandığınız koltuğu, verilen talimatlara uygun olarak monte ediniz.



şekil 57



Grup 0 ve 1 için, arka tarafta yer alan bir bağlantı vasıtası ile otomobilin emniyet kemerleri kullanılarak bağlanan çocuk koruyucu koltukları vardır. Çocuk da, koltuğa özel kemerler vasıtası ile bağlanır. Çocuk koltukları; bir yastık kullanılarak yanlış şekilde monte edilmeleri halinde, boyutlarından dolayı tehlikeli olabilirler. Daima, kullanmakta olduğunuz çocuk emniyet koltuklarının özel montaj talimatlarına uyunuz.

GRUP 2

15 kg'dan 25 kg'a kadar olan çocuklar, direkt olarak otomobilin emniyet kemeri ile bağlanabilirler. Çocuk koltuğunun kullanım amacı; otomobilin emniyet kemerinin çapraz kısmının çocuğun göğsü üzerinden (kesinlikle boğazı üzerinden değil) geçmesi ve yatay kısmının da çocuğun kalçalarını (karnını değil) sarması için, çocuğun doğru konumda bulunmasını sağlamaktır (şekil 58).



Şekiller sadece örnek olarak verilmiştir. Kullandığınız koltuğu, verilen talimatlara uygun olarak monte ediniz.

GRUP 3

22 kg'dan 36 kg'a kadar olan çocuklar için, sadece yukarı kaldırılmalarını sağlayan bir yastık yeterlidir.

Şekil 59, arka koltukta çocuğun uygun pozisyonda oturma şeklini göstermektedir.

1,50 m'den daha uzun boylu çocuklar, yetişkinler gibi emniyet kemeri takabilirler.



Şekiller sadece örnek olarak verilmiştir. Kullandığınız koltuğu, verilen talimatlara uygun olarak monte ediniz.

A0B0002b

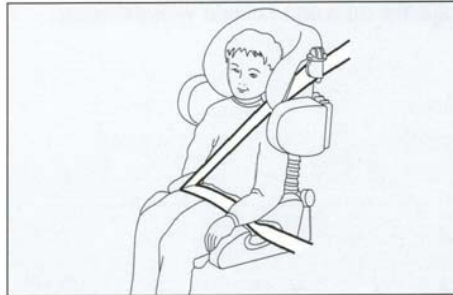

şekil 58

A0B0009b

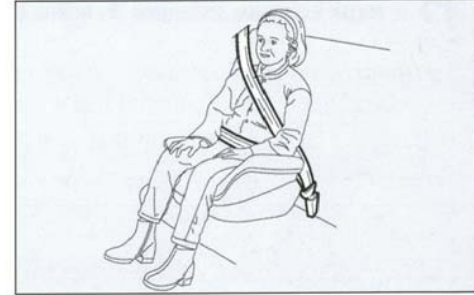

şekil 59

YOLCU TARAFI KOLTUKLARI İLE ÇOCUK KOLTUĞU KULLANIMININ UYGUNLUK TABLOSU

Alfa 156, çocuk koltuklarının aracın değişik yerlerine montajı ile ilgili 2000/3/EC Avrupa direktiflerine aşağıdaki tabloda gösterildiği şekilde uymaktadır:

Saloon ve Sportwagon tip için arka koltuklar

Grup	Ağırlık ölçüsü	KOLTUKLAR			
		Ön yolcu	Yan arka yolcu	Arka orta yolcu (üç bağlantı noktalı emniyet kemeri)	Arka orta yolcu (üç bağlantı noktalı emniyet kemeri)
Grup 0, 0+	0 - 13 kg'a kadar	L	U	U	(*)
Grup 1	9 -18 kg arası	L	U	U	(*)
Grup 2	15 - 25 kg arası	L	U	U	(*)
Grup 3	22 - 36 kg arası	L	U	U	(*)

İçindekiler:

U = gösterilen "grup" lar için Avrupa ECE-R44 düzenlemelerine göre "Üniversal" kategoriye giren koruyucu sistemlerin uygunluğu.

L = Alfa Romeo Aksesuar serisinde mevcut belirlenen gruplar için çocuk koruyucu sistemleri

(*) = çocuk koruyucu sistemleri iki noktadan bağlantılı arka orta koltuğa yerleştirilemez.

Otomobilde çocuk taşınırken uyulması gereken kurallar aşağıda özetlenmiştir:

1) Bir kaza olması durumunda; otomobil içindeki en güvenli yer arka koltuk olduğundan dolayı, çocuk koruyucu sistemleri arka koltuğa monte edilmelidir.



Yolcu hava yastığı bulunan otomobillerde, çocuklar kesinlikle ön yolcu koltuğuna oturtulmamalıdır.

2) Eğer yolcu hava yastığı devre dışı bırakılır ise, hava yastığının devre dışı bırakıldığından emin olmak için, gösterge tablosu üzerinde yer alan  uyarı lambasını kontrol ediniz.

3) Çocuk koruyucu koltuğunun montajı ile ilgili, imalatçı firma tarafından verilmesi gereken talimatlara uyunuz. Bu talimatları, aracın belgeleri ve bu el kitabı ile birlikte saklayınız. Montaj talimatı olmayan çocuk koruyucu sistemlerini kullanmayınız.

4) Emniyet kemerini çekerek, iyi bir şekilde bağlandığını daima kontrol ediniz.

5) Bütün çocuk koruyucu sistemleri sadece tek bir çocuk içindir. Aynı çocuk koruyucu sistemine, kesinlikle iki çocuk oturtmayınız.

6) Emniyet kemerinin çocuğun boğazı üzerinden geçmediğini daima kontrol ediniz.

7) Seyahat esnasında, çocukların yanlış bir şekilde oturmalarına ve kemerleri çıkartmalarına izin vermeyiniz.

8) Kucağınızda kesinlikle çocuk veya bebek taşımayınız. Ne kadar güçlü olursa olsun, bir kaza esnasında hiç kimse bir çocuğu tutamaz.

9) Herhangi bir kazadan sonra çocuk koltuğunu değiştiriniz.

“ISOFIX” ÇOCUK GÜVENLİK SİSTEMİNİ TAKMAK İÇİN ÖN AYAR (bazı tiplerde)

Alfa 156, Isofix çocuk güvenlik sistemini takmak için uygun bir ön ayar oluşturmuştur. “Isofix”, çocuk güvenlik sistemi için yeni bir Avrupa Standardı sistemidir. Isofix sistemi, geleneksel çocuk güvenlik sistemlerinin kullanılmasını engellemeyen ek bir seçenektir. Farklı tespit sisteminden dolayı, Isofix çocuk koltuğu, sadece otomobilde bu amaç için bulunan uygun braketler kullanılarak tespit edilmelidir.

Gerçekten hem önemsiz güvenlik sistemini hem de Isofix'i, örneğin geleneksel olanı sola ve Isofix koltuğunu sağa monte etmek mümkündür. Ölçüleri farklı olduğundan, Isofix bağlantısı sadece ikiyken, arka koltuklara maksimum üç adet geleneksel çocuk koltuğu takmak mümkündür. Ön yolcu koltuğuna sadece geleneksel çocuk koltukları monte etmek mümkündür.

18 kg ağırlığa kadar çocuklar için Kiddy Isofix koltuk (bazı pazarlarda mevcuttur.) takılı otomobilde, hareket yönüne bakacak şekilde yerleştirilmeli ve 13 kg ağırlığa kadar olan çocuk koltuğu geriye doğru yerleştirilmelidir (**0,0+** ve **1** grup-ları). Açık ve net bir şekilde **Alfa 156** için tasarlanmış ve denenmiş olduklarından, bu çocuk koltuklarının seçilmesini önermekteyiz.

Kiddy Isofix koltuk, Avrupa Standardı ECER44/03'e göre onaylanmıştır.

Isofix çocuk koltukları, arka koltuk arkalıği ile minder arasına tespit edilen ve koltuk döşemesi vasıtasıyla tanınabilen iki metal braketle tespit edilir (**A-şekil 60**).



Çocuk güvenlik sistemini daima otomobil hareket-sizken takınız. Isofix çocuk güvenlik sistemi, "klik" geçme sesi duyulduğunda uygun şekilde tespit edilmiştir. Her durumda, çocuk güvenliğin sisteminin Üreticisi tarafından sağlanması gereken montaj talimatlarına uyunuz.

A0B0298b

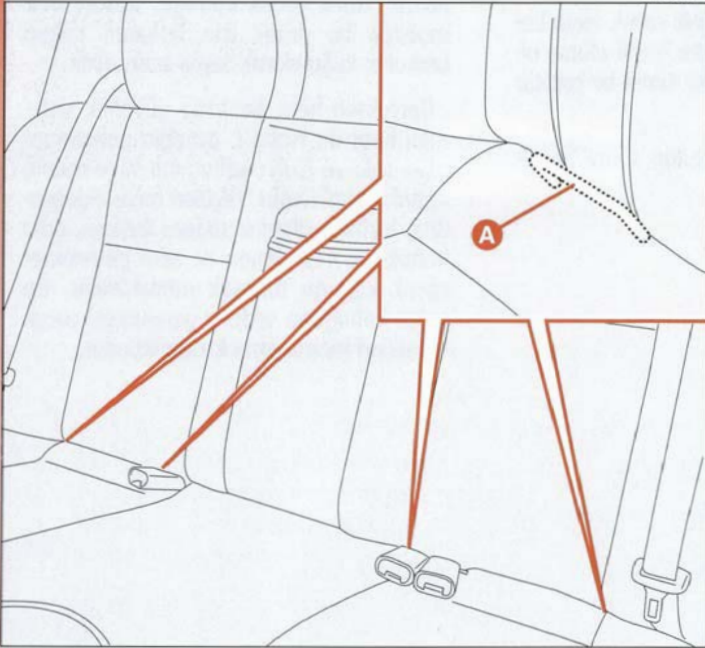

Isofix çocuk koltuğu, üç ağırlık grubunu kapsar: **0,0+** ve **1**.

0 ve 0+ grupları için koltuğun takılması

0, 0+ ağırlık grubu çocuklar için, çocuk koltuğu geriye doğru bakmaktadır (13 kg'a kadar çocuklar) ve çocuk, çocuk koltuğu emniyet kemerleri tarafından tutulmaktadır (**D-şekil 61**).

Uygun takma işlemi için aşağıdaki gibi hareket ediniz:

– Ayırma kolunun (**B-şekil 61**), hareketsiz konumda (içe doğru) olup olmadığını kontrol ediniz.

– (**A**) ön ayar braketini bulunuz, sonra çocuk koltuğunu bağlama aygıtlarını (**C**), braketlerle ayarlanmış olarak yerleştiriniz.

A0B0400b

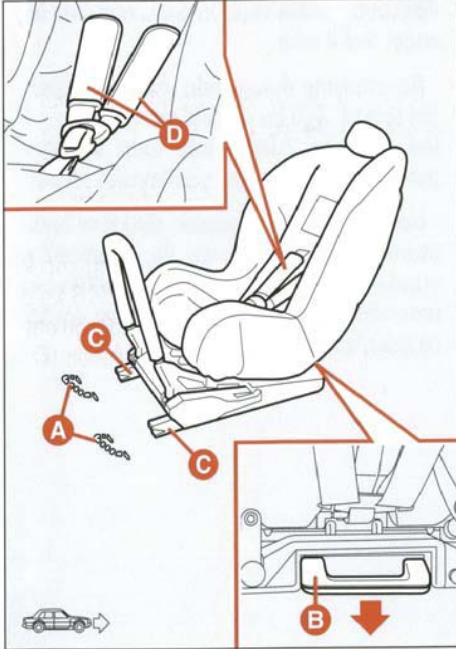

şekil 61

– Kilitlenme sesi duyuluncaya kadar çocuk güvenlik sistemini itiniz.

Çocuk büyüyüp **1** ağırlık grubunu geçtiğinde, çocuk koltuğu öne bakar durumda (hareket yönünde) monte edilmelidir.

A0B0401b



şekil 62

1 ağırlık grubu için koltuğun takılması

Uygun takma işlemi için aşağıdaki gibi hareket ediniz:

– Ayırma kolunun (**B-şekil 62**), hareketsiz konumda (içe doğru) olup olmadığını kontrol ediniz;

– (**A**) ön ayar braketini bulunuz, sonra çocuk koltuğunu bağlantı elemanlarını (**C**), braketlerle ayarlanmış olarak yerleştiriniz;

– Kilitlenme sesi duyuluncaya kadar çocuk güvenlik sistemini itiniz.

Isfix koltuk, geriye bakar durumda yerleştirilmiş ise, yolcu koltuğu çocuk koltuğunun arkasına değinceye kadar tamamen arkaya yerleştirilmelidir.

ÖN VE YAN HAVA YASTIKLARI (bazı tiplerde)

Otomobil, sürücü hava yastığı (**şekil 63**), yolcu hava yastığı (**şekil 64**), yan hava yastığı (**şekil 65**) ve cam hava yastığı (**şekil 66**) (bazı tiplerde) ile donatılmıştır.

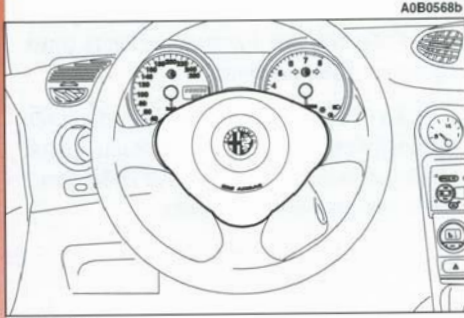

şekil 63



şekil 64

ÖN HAVA YASTIKLARI

Tanımlama ve çalışma şekli

Ön hava yastığı (sürücü ve yolcu tarafındaki), önden çarpışma halinde devreye giren bir güvenlik sistemidir.

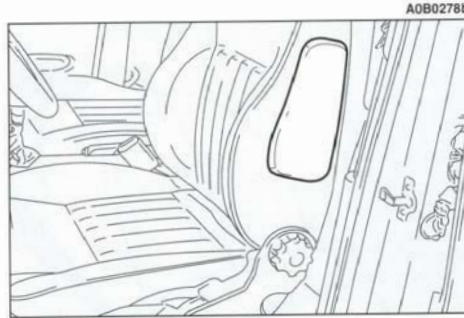

şekil 65

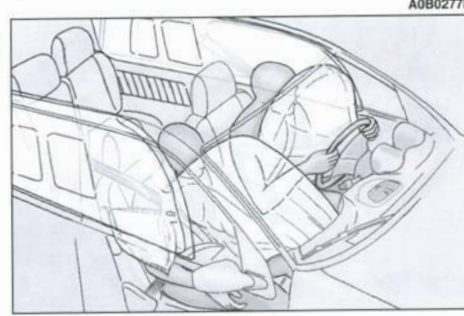

şekil 66

Hava yastığı, özel bölmelere yerleştirilmiş olan derhal şişebilen bir yastıktan oluşur;

- sürücü için direksiyon simidinin merkezinde,

- yolcu için ön panelin içinde (yolcu tarafındaki hava yastığı daha büyüktür) yer alır.

Ön hava yastığı (sürücü ve yolcu hava yastıkları), orta ve yüksek şiddetteki önden çarpışma durumlarında, yolcuları korumak için dizayn edilmiş olup; yolcunun vücudu ile direksiyon simidi veya ön panel arasında bir engel teşkil eder.

Bir çarpışma durumunda, elektronik kontrol ünitesi, ilgili hız azalma sensöründen gelen sinyalleri işleme tabii tutar ve eğer gerekiyor ise, yastığın şişirilmesini sağlar.

Hava yastığı derhal şişerek; sürücü ve önde oturan yolcunun vücudu ile, otomobilin yaralanmaya sebep olabilecek bölümleri arasında bir engel teşkil eder. Hava yastığı olaydan sonra hemen iner.

Ön hava yastıkları (sürücü ve yolcu hava yastığı) emniyet kemerlerinin yerine geçmez, fakat kemerler ile birlikte daha etkin bir koruma sağlar. Avrupa'da ve dünyanın pek çok ülkesinde kanunlarla da belirlendiği gibi, emniyet kemerlerinin daima takılması gerekir.

Kaza halinde, emniyet kemeri takmayan yolcu, öne doğru hareket eder ve şişmekte olan hava yastığı ile temas edebilir. Bu durumda, hava yastığının sağladığı koruma azalır.

Ön hava yastıkları yolcuları önden çarpışma durumunda koruma sağlar. Diğer tip bir çarpışma durumunda (yandan çarpmalarda, arkadan çarpmalarda ve yuvarlanmalarda, vs.) hava yastığı devreye girmez. Bu sistemin arızası anlamına gelmemelidir.

Deformasyona uğrama derecesi yüksek olan veya hareketli nesnelere (trafik levhaları, kum veya kar yığınları, park halindeki araçlar gibi) çarpıldığında, arkadan çarpılma halinde (örneğin başka bir araç tarafından arka tampona çarpıldığında) ve başka bir aracın veya koruyucu bariyerlerin altına girildiğinde (örneğin bir kamyonun veya yol kenarlarındaki bariyerlerin altına girilmesi durumunda); hava yastığı şişmez. Bunun sebebi, hava yastığının, emniyet kemerlerinin koruyucu etkisine ilave bir koruma oluşturmaması ve dolayısıyla da şişmesinin anlamsız olmasıdır.

Dolayısıyla, yukarıda belirtilen durumlarda hava yastığının devreye girmemesi, sistemin doğru olarak çalışmadığı anlamına gelmez.

YOLCU TARAFINDAKİ ÖN HAVA YASTIĞI

Yolcu tarafındaki hava yastığı, emniyet kemerini takan kişileri daha iyi düzeyde korumak üzere dizayn edilmiş ve ayarlanmıştır.

Hava yastığı tamamen şiştiğinde, yolcu ile ön panel arasındaki boşluğun büyük bir bölümünü doldurur.



CİDDİ TEHLİKE Yolcu tarafına hava yastığı monte edilmiş ise; ön yolcu koltuğuna, çocuk koltuğu yerleştirmeyiniz. Eğer çocuğun ön koltukta taşınması gerekiyorsa, ön koltuğa çocuk koltuğunu yerleştirmeden önce, yolcu hava yastığını devre dışı bırakınız. Ön yolcu koltuğu, çocuk koltuğunun ön panele temas etmemesi için en geri pozisyona ayarlanmalıdır. Kanuni bir gereklilik olmasa bile, çocuğun ön koltukta taşınmasına gerek kalmadığında, yolcu hava yastığını derhal devreye almanız tavsiye edilir.

YOLCU TARAFINDAKİ ÖN HAVA YASTIĞININ MANUEL OLARAK DEVRE DIŞI BIRAKILMASI

Ön koltukta bir çocuk taşınması zorunlu olduğunda, otomobilde bulunan yolcu hava yastığının devre dışı bırakılması kesinlikle gereklidir.

Hava yastığının devre dışı bırakılması/devreye alınması, kontak anahtarı **STOP** pozisyonunda iken, ön panelin sağ tarafında yer alan anahtar kumandalı özel bir buton ile gerçekleştirilir (**şekil 67**). Butona ulaşabilmek için, kapının açık olması gerekmektedir.

 **Anahtar kumandalı buton sadece motor duruyor ve kontak anahtarı çıkarılmış iken kullanılmalıdır.**

Anahtar kumandalı butonun (**şekil 67**), iki farklı konumu mevcuttur:

1) Yolcu tarafındaki ön hava yastığı devrede; gösterge tablosu üzerindeki (**ON** ) uyarı lambası söner; ön koltukta çocuk taşınması kesinlikle yasaktır.

2) Yolcu tarafındaki ön hava yastığı devre dışı (**OFF** ) uyarı lambası yanar; uygun taşıyıcı sistem ile korunan bir çocuk, ön koltukta taşınabilir.

Gösterge tablosu üzerindeki  uyarı lambası, yolcu hava yastığı tekrar devreye alınana kadar sürekli olarak yanar.

Yolcu tarafındaki ön hava yastığının devre dışı bırakılması, yan hava yastıklarının çalışmasını engellemez.

Kapı açık iken, anahtar buton üzerindeki yuvasına yerleştirilebilir ve her iki konuma da çevrilebilir.

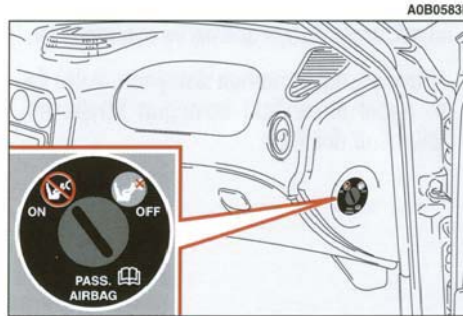

şekil 67

YAN HAVA YASTIKLARI (YAN HAVA YASTIĞI - CAM HAVA YASTIĞI) (bazı tiplerde)

Yan hava yastıklarının kullanım amacı; yan taraftan orta ve yüksek şiddette çarpışma durumunda, ön koltuklarda bulunan yolcuların daha iyi korunmasını sağlamaktır.

Yan hava yastıkları, derhal şişen bir yastıktan oluşur:

— yan hava yastığı ön koltuk arkalıkları içine yerleştirilmiş olup; bu çözüm, koltuğun pozisyonundan bağımsız olarak, hava yastığının yolcuya göre en iyi konumda bulunmasını sağlar.

— cam hava yastığı, yan tavan kaplaması içinde yer alan bir "perde" sistemi olup, özel bir trim ile kapatılmıştır. Bu trim, yastığın aşağı doğru açılmasını sağlar. Yolcuların başlarını korumak için düşünülen bu çözüm, yandan çarpışma durumunda en üst seviyede koruma sağlar. Perde şeklindeki çözüm, geniş yüzeyi ve destekleme özelliği sebebi ile, herhangi bir destek bulunmaması halinde de daha iyi performans sağlar. Bu hava yastıkları, aynı zamanda arkada oturan yolcular için de koruma sağlar.

Yandan darbe alınması durumunda, elektronik kontrol ünitesi, ilgili hız azalma sensöründen gelen sinyalleri işleme tabi tutar ve eğer gerekiyor ise, yastığın şişirilmesini sağlar.

Hava yastığı derhal şişer ve ön koltukta oturanların göğsü ile otomobilin kapısı arasında koruyucu bir engel oluşturur. Hava yastığı, daha sonra derhal iner.

Düşük hızda yandan çarpışma durumunda (emniyet kemeri ile korunmanın yeterli olduğu), hava yastıkları şişmez. Ayrıca, emniyet kemerleri herhangi bir büyük çarpışmalarda, yolcunun otomobilden dışarı çıkmasını engellediği için takılması zorunludur.

Dolayısıyla, hava yastığı, emniyet kemerlerinin yerine geçmez, fakat kemerler ile birlikte daha etkin bir koruma sağlar. Avrupa'da ve dünyanın pek çok ülkesinde kanunlarla da belirlendiği gibi, emniyet kemerlerinin daima takılması gerekir.

Yan hava yastıkları ve cam hava yastıkları, yolcu tarafındaki ön hava yastığını devre dışı bırakmak için kullanılan kumanda butonu vasıtası ile devre dışı bırakılamaz. Bu şekilde, yandan çarpışma halinde; ön koltukta oturan çocukların da korunması sağlanır.

DİKKAT Yandan çarpışma durumunda, sistem tarafından en iyi şekilde korunma ve cam hava yastıklarının katlanmamasını sağlamak için, koltukta doğru pozisyonda oturulması gerekmektedir.





Hava yastığının şişmesi esnasında yaralanmalardan korunmak için başınızı, kolunuzu ve dirseğinizi asla cam ve cam hava yastığının bulunduğu bölüm üzerine dayamayınız.

DİKKAT Basamaklar, bordür taşları gibi çıkıntılı nesnelere şiddetli bir şekilde çarpılması, büyük çukurlara veya yol üzerindeki çökmüş bölgelere düşülmesi gibi, otomobilin, alt kısmını etkileyecek şiddetli darbeler veya kazalara maruz kalması halinde, ön ve/veya yan hava yastıkları şişebilir.

DİKKAT Hava yastıkları şişerken, dışarı az miktarda toz şeklinde bir madde yayılır. Bu zararlı olmayıp, bir yangının başlangıcına işaret etmez. Ayrıca, şişen hava yastığının yüzeyi ve otomobilin içi de toz halindeki bu madde ile kaplanabilir. Bu madde, cildi ve gözleri tahriş edebilir. Vücudunuzun bu maddeye maruz kalan bölgelerini, sabun ve su ile yıkayınız.



Başınızı, kolunuzu ve dirseğinizi camdan dışarı asla çıkarmayınız.

DİKKAT otomobil hareket halinde iken Eğer  uyarı lambası yanar veya  uyarı lambası yanıp sönerse (bir arızayı belirtmek üzere), arızanın giderilmesi için otomobilinizi mümkün olan en kısa sürede yetkili bir Alfa Romeo servisine götürünüz.

Hava yastığı sisteminin çalışması 10 yıl süre ile garanti edilir. Son kullanma tarihi yaklaştığında, yetkili bir Alfa Romeo servisi ile temasa geçiniz.

DİKKAT Hava yastığının devreye girdiği bir kazadan sonra; komple güvenlik sisteminin, elektronik kontrol ünitesinin, emniyet kemerlerinin ve ön gerdiricilerin değiştirilmesi için, otomobilinizi bir Alfa Romeo servisine götürünüz. Serviste, ayrıca elektrik sisteminizi de kontrol ettiriniz.

Hava yastığı ile ilgili tüm kontrol, tamir ve değiştirme işlemleri yetkili bir Alfa Romeo servisinde yapılmalıdır.

Otomobiliniz hurdaya çıktığında, hava yastığının devre dışı bırakılması için, yetkili bir Alfa Romeo servisi ile temasa geçiniz.

Otomobiliniz el değiştirdiğinde; yeni sahibinin, hava yastığının kullanılışı ile ilgili talimatlar konusunda bilgilendirilmesi, yukarıda yer alan uyarıları bilmesi ve Kullanıcı El Kitabı'nı temin etmesi gereklidir.

DİKKAT Ön gerdiriciler, ön hava yastıkları ve yan hava yastıkları; elektronik kontrol ünitesi tarafından çarpışmanın tipine bağlı olarak devreye alınırlar. Dolayısıyla, bu tertibatların birinin veya birkaçının devreye girmemesi, sistemin arızalı olduğu anlamına gelmez.

GENEL UYARILAR



Gösterge tablosu üzerinde yer alan uyarı lambasının, kontak anahtarı MAR konumuna çevrildiğinde yanması ve yaklaşık 4 saniye sonra sönmesi gerekir. Eğer uyarı lambası yanmaz veya sürekli olarak yanar ise, ya da otomobil hareket halinde iken yanar ise, derhal yetkili bir Alfa Romeo servisi ile temasa geçiniz.



Ön ve arka koltukların arkasını kapatmayınız.



Kucağınızda veya önünüzde göğüs hizasında bir şey taşıyarak, ya da ağızınızda pipo, kalem gibi nesnelere varken yolculuk yapmayınız. Bir kaza halinde, hava yastığının şişmesi sonucu yaralanabilirsiniz.



Hava yastığının serbestçe şişebilmesini sağlamak ve kendinizi ciddi şekilde yaralanmaktan korumak için, otomobilinizi daima her iki eliniz ile direksiyon simidinden tutarak kullanınız. Otomobilinizi direksiyon simidine doğru eğilerek değil, dik bir şekilde sırtınızı koltuğa yaslayarak oturup, kullanınız.



Otomobil çalınır veya herhangi biri otomobili çalmaya teşebbüs ederse, ya da otomobil sel basmasına veya tahrip edici hareketlere maruz kalırsa, hava yastığı sisteminin yetkili bir Alfa Romeo servisinde kontrol ettiriniz.



Kontak anahtarı yerine takılmış ve MAR pozisyonunda iken, motor çalışmıyor olsa bile, uygun hızda giden başka bir aracın çarpması sonucunda, hava yastığının devreye girebileceği unutulmamalıdır. Dolayısıyla, otomobil hareketsiz olsa bile, çocukları kesinlikle ön koltuklarda oturtmayınız. Diğer taraftan, eğer kontak anahtarı yerine takılmamış ve çevrilmemiş ise, herhangi bir çarpma halinde hava yastıkları şişmez. Bu durumda hava yastıklarının devreye girmemesi herhangi bir arızaya işaret etmez.



Kontak anahtarı MAR konumuna çevrildiğinde (ön yolcu hava yastığı devre dışı bırakma düğmesi ON konumunda iken),  uyarı lambası yaklaşık 4 saniye boyunca sürekli olarak yanar ve sürücüye, bir kaza olması durumunda, yolcu hava yastığının ve yan yastıklarının şişeceklerini hatırlatmak için, ikinci bir 4 saniye boyunca yanıp söner. Bundan sonra, uyarı lambasının derhal sönmesi gerekir.



Yan hava yastığı bulunan otomobillerin koltuk arka-lıklarını, basınçlı buhar veya su ile otomatik koltuk yıkama yapılan yerlerde yıkamayınız.



Hava yastıkları, ön gerdiricilerin devreye girdiği darbelerde daha şiddetli darbelerden daha şiddetli darbelerde şişer. Dolayısıyla da, bu iki darbe şiddeti arasında, sadece ön gerdiricilerin devreye girmesi normaldir.



Direksiyon simidi üzerine, yolcu tarafında hava yastığının yerleştirildiği bölüm üzerine veya yan tavan kaplaması üzerine, etiket veya başka maddeler yapıştırmayınız.



Hava yastığı emniyet kemerlerinin yerine geçmez, fakat kemerler ile birlikte daha etkin bir koruma sağlar. Ayrıca, düşük hızda önden çarpışma, yandan çarpışma, arkadan çarpılma ve otomobilin takla atması durumunda, ön hava yastığı şişmez. Bu durumlarda, yolcular sadece emniyet kemerleri ile korunurlar; dolayısıyla da emniyet kemerlerinin daima bağlanması gerekir.

KUMANDA KOLLARI

Direksiyon simidi üzerinde yer alan kumanda kolları tarafından kumanda edilen tertibatlar ve servisler, sadece kontak anahtarı **MAR** pozisyonunda iken devreye alınabilir.

SOL KUMANDA KOLU

Bu kumanda kolu, ön ve arka sis lambaları hariç olmak üzere, dış lambalara kumanda eder.

Dış lambalar yakıldığında, ön panel üzerinde bulunan çeşitli kumandaların ışıkları yanar.

Kontak anahtarı **PARK** pozisyonunda iken; park lambaları ve plaka lambaları, çentikli düğmesinin pozisyonundan bağımsız olarak yanar.

Lambaların söndürülmesi (şekil 68)

Çentikli düğme, **O** sembolünü gösterirken, dış lambalar söner.

Park lambaları (şekil 69)

Çentikli düğmeyi, **O** konumundan ☼ konumuna çevirdiğinizde, park lambaları yanar.

Gösterge tablosu üzerinde yer alan ☼ uyarı lambası da aynı anda yanar..

Kısa farlar (şekil 70)

Çentikli düğmeyi, ☼ konumundan ☹ konumuna çevirdiğinizde, kısa farlar yanar.

Uzun farlar (şekil 71)

Çentikli düğmeyi ☹ konumuna çevirip, ön panele doğru ittiğinizde (sabit konum), kısa farlardan uzun farlara geçilir. Gösterge tablosu üzerindeki ☹ uyarı lambası yanar.

Kumanda kolu tekrar direksiyon simidine doğru çekildiğinde, uzun farlar söner ve kısa farlar yanar.

A0B0371b

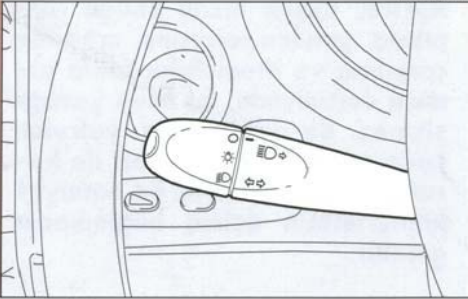

şekil 68

A0B0372b

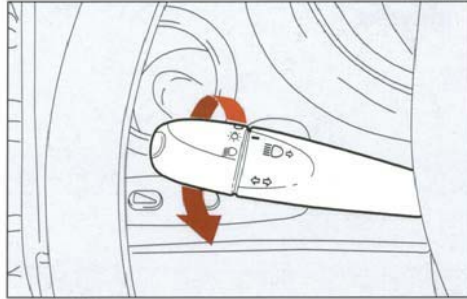

şekil 69

A0B0373b

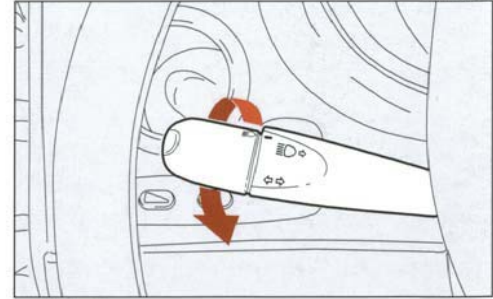

şekil 70

Selektör (şekil 72)

Kumanda kolu direksiyon simidine doğru çekildiğinde (geçici konum), çentikli düğmenin konumundan bağımsız olarak, selektör yapılır. Aynı anda, gösterge tablosu üzerinde yer alan  uyarı lambası da yanar.

DİKKAT Sadece uzun farlar ile selektör yapılabilir. Ceza almamak için, yerel kurallara uyunuz.

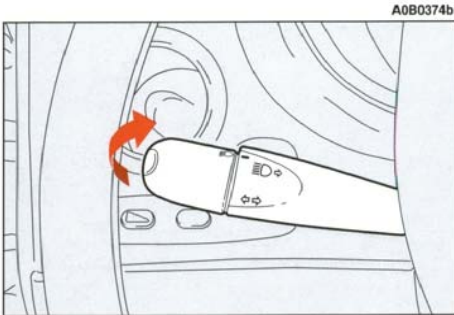



şekil 71

Sinyaller (şekil 73)

Sinyal vermek için; kumanda kolunu, aşağıdaki sabit konumlara hareket ettiriniz:

Yukarı - sağa sinyal verilir.

Aşağı - sola sinyal verilir.

Gösterge tablosu üzerindeki uyarı lambalarından biri ( veya ) aynı anda yanar.

Direksiyon simidi düz konumuna döndükten sonra, kumanda kolu otomatik olarak ilk konumuna döner ve sinyal lambalarının çalışması sona erer.

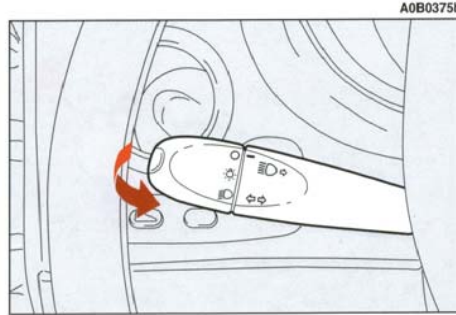

şekil 72

DİKKAT Şerit değiştirmek üzere olduğunuzu göstermek için, kısa süreyle sinyal vermek istediğinizde, sinyal kolunu hafifçe aşağı veya yukarı (geçici konum) hareket ettiriniz. Kumanda kolunu bıraktığınızda, kol otomatik olarak ilk konumuna döner.

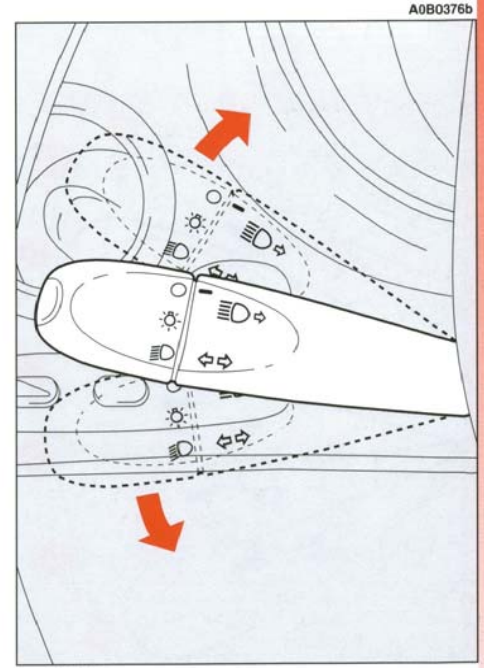

şekil 73

SAĞ KUMANDA KOLU

Bu kumanda kolu, ön cam yıkama/silme işlemlerine kumanda etmek için kullanılır. Ön cam yıkama çalıştırıldığında, eğer mevcut ise far yıkama da devreye girer.

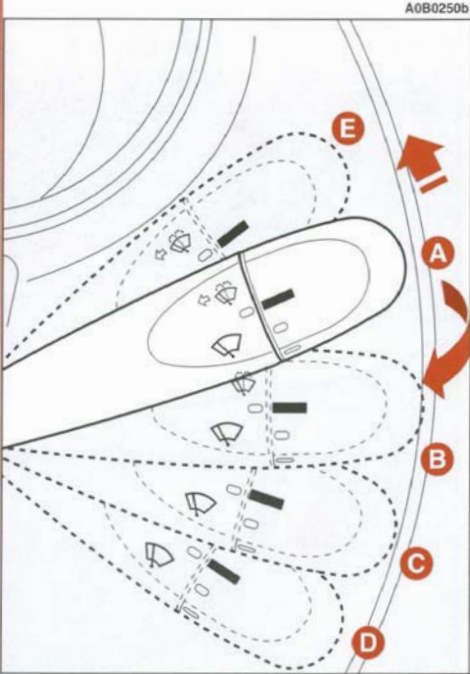

50 şekil 74

Ön cam yıkama/silme (şekil 74 - 75)

Kumanda kolunun, beş farklı konumu mevcuttur:

A - Ön cam sileceği çalışmıyor.

B - Fasilalı çalışma.

Kumanda kolu, (**B**) konumunda iken, (**F**) kumanda düğmesinin çevrilmesi ile, aşağıda belirtilen dört farklı fasıllı çalışma hızı elde edilebilir:

- = yavaş fasıllı çalışma
- = orta hızda fasıllı çalışma
- = orta-hızlı fasıllı çalışma
- = hızlı fasıllı çalışma.

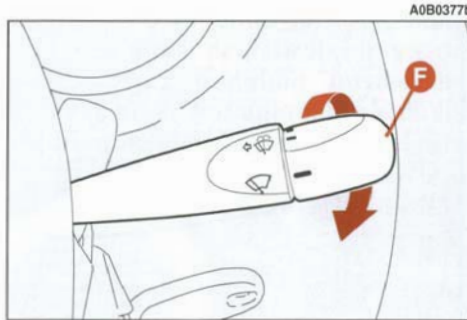

şekil 75

C - Sürekli yavaş çalışma.

D - Sürekli hızlı çalışma.

E - Geçici hızlı çalışma fonksiyonu (geçici konum).

(**E**) konumundaki çalışma, kol bu konumda tutulduğu süre boyunca devam eder. Kumanda kolunu serbest bıraktığımızda, kol (**A**) konumuna döner ve ön cam sileceği otomatik olarak durur.

"AKILLI YIKAMA" FONKSİYONU

Kumanda kolunun direksiyon simidine doğru çekilmesi (geçici konum) (**şekil 76**), ön cam yıkayıcıyı çalıştırır.

Kumanda kolu bu konumda tutulurken, sadece tek bir hareket ile ön cam yıkama ve silmeyi aynı anda çalıştırmak mümkün olur. Eğer kumanda kolu yarım saniyeden daha uzun bir süre için direksiyon simidine doğru çekilir ise, silme işlemi otomatik olarak gerçekleşir.

Kumanda kolu serbest bırakıldıktan sonra, ön cam sileceği birkaç silme hareketi yaptıktan sonra durur; birkaç saniye sonra gerçekleşen ilave bir "silme hareketi" ile silme işlemi tamamlanır.

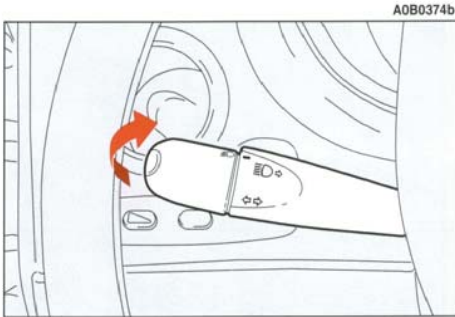

şekil 76

Yağmur sensörü (bazı tiplerde) (şekil 77)

Yağmur sensörü (**A**), sadece belirli bazı tiplere monte edilen, ön cam sileceği ile kombine, elektronik bir tertibat olup; fasıllı çalışma esnasında, yağmurun şiddetine bağlı olarak, silme sayısını otomatik olarak ayarlar.

Sağ kumanda kolu vasıtası ile kumanda edilen diğer fonksiyonlarda herhangi bir değişiklik söz konusu değildir.

Yağmur sensörü, sağ kumanda kolu (**B**) konumuna (**şekil 74**) getirildiğinde otomatik olarak devreye alınır ve cam kuru iken sileceği hareketsiz olduğu konumdan (silme hareketi yok), şiddetli yağmurda sürekli yavaş çalışma konumuna kadar tedrici olarak değişen bir ayar aralığı mevcuttur.

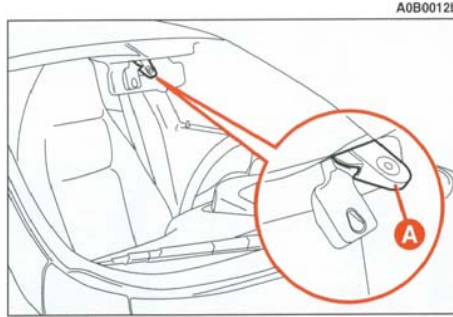

şekil 77

Çentikli kumanda kolunun (**F-şekil 75**) çevrilmesi ile, yağmur sensörünün hassasiyetinin artırılması mümkündür:

- = düşük hassasiyet
- = orta hassasiyet
- = yüksek hassasiyet

Ön cam yıkamanın, yağmur sensörü devrede iken çalıştırılması (kumanda kolu **B** konumunda) halinde; normal yıkama fonksiyonu, yağmur sensörü normal otomatik çalışma fonksiyonuna döndükten sonra gerçekleşir.

Kontakt anahtarı **STOP** pozisyonuna çevrildiği zaman; yağmur sensörü devre dışı kalır ve daha sonra, eğer kumanda kolu (**B**) konumunda kalırsa, motor çalıştırıldığında (**MAR** pozisyonu) tekrar devreye girer.

Yağmur sensörü bu şekilde tekrar devreye alındıktan sonra; ön cam kuru bile olsa, silcek en az bir silme hareketi yaparak, sensörün devreye girdiğini bildirir.

DİKKAT Yağmur sensörünün arızalanması durumunda, ön cam silceği fasıllı (**B**) işlem yapacaktır.

Yağmur sensörü, iç dikiz aynasının arka kısmında yer alır ve ön cam ile temas halinde olup, ön cam silceği tarafından süpürülen alan içinde bulunur. Bu sensör, cam silceği motoruna kumanda eden bir elektronik kumanda ünitesine kumanda eder.

Motor her çalışıldığında, yağmur sensörü, kumanda yüzeyi üzerinde herhangi bir yoğunlaşmayı ve buz oluşumunu önlemek için, yaklaşık olarak 40°C'lik bir sıcaklığa otomatik olarak ayarlanır.

Yağmur sensörü, aşağıda belirtilen ve değişik hassasiyet gerektiren durumların mevcudiyetini tetkik eder ve bu durumlara otomatik olarak adapte olur;

- kontrol yüzeyi üzerinde yer alan pislikler (tuz, kirler, vb);
- aşınmış silcek süpürgelerinin sebep olduğu su izleri;
- gece ve gündüz arasındaki fark (insan gözü, ıslak cam yüzeyinden geceleri daha fazla rahatsızlık duyar).

Far yıkama (şekil 78) (bazı tiplerde)

Far yıkayıcılar, farlar yanarken, ön cam yıkama devreye alındığında çalışır.

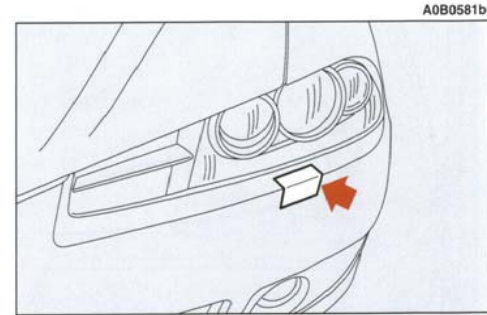

şekil 78

CRUISE CONTROL (HIZ SABİTLEYİCİ) (bazı tiplerde)

GENEL BİLGİLER

Elektronik kumandalı Cruise Control (**HIZ SABİTLEYİCİ**); otomobilin, gaz pedalına basılmadan, gereken hızda kullanılmasını sağlar. Kaydedilen hız otomatik olarak sabit tutulduğundan dolayı; bu tertibat, uzun seyahatlerde sürüş yorgunluğunu azaltır.

DİKKAT Cruise Control, 30-190 km/saatin arasındaki hızlarda devreye alınabilir.

Otomobilin hızına göre, cruise control sadece 4. veya 5. veya 6. viteste devreye alınabilir. Sistem devrede iken yokuş aşağı kullanıldığında, otomobilin hızı kaydedilen hızdan daha fazla olabilir.

Bu tertibat, aşağıda belirtilen durumlarda, otomatik olarak devre dışı bırakılır;

- fren pedalına basıldığında,
- kavrama pedalına basıldığında,
- VDC, ASR sistemi devreye girdiğinde,
- Selespeed veya Q-sistem otomatik vites kutusu bulunan tiplerde vites değiştirildiğinde,
- Otomobilin hızı ayarlanan hız seviyesinin altına düştüğünde.

KUMANDALAR (şekil 79)

Cruise Control'e; **ON/OFF** kumandası (**A**), **+/-** kumandası (**B**) ve **RCL** butonu (**C**) tarafından kumanda edilir.

(**A**) kumandasının iki farklı konumu mevcuttur:

- **OFF**: bu konumda, tertibat devre dışıdır.
- **ON**: bu konum, tertibatın normal çalışma konumudur. Tertibat çalışmaya başladığında, ikaz paneli üzerinde yer alan  uyarı lambası yanar.

(**B**) kumandası, otomobil hızının kaydedilmesini veya kaydedilen hız değerinin artırılmasını ya da azaltılmasını sağlar.

Ulaşılan hız değerini kaydetmek veya kaydedilen hız değerini artırmak için (**B**) kumandasını (**+**) konumuna getiriniz.

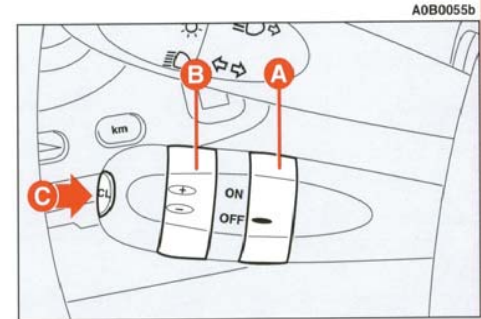

şekil 79

Kaydedilen hız değerini azaltmak için, (B) kumandasını (←) konumuna getiriniz.

Halka şeklindeki (B) kumandası her hareket ettirildiğinde, hız yaklaşık olarak 1,5 km/sa artar veya azalır.

Halka şeklindeki kumanda çevrildiğinde, hız değeri sürekli olarak değişir. Ulaşılan yeni hız değeri, otomatik olarak sabit tutulur.

RCL butonu (C), kaydedilen değere ayar yapar.

DİKKAT Kontak anahtarı **STOP** pozisyonuna çevrildiğinde veya halka şeklindeki (A) kumandası **OFF** pozisyonuna getirildiğinde, kaydedilen hız değeri silinir ve sistem devre dışı kalır.

(A) kumandasının **ON** konumunda bırakılması zarar vermez. Bununla birlikte, tekitabı kullanmayacağınız süre içinde kumandayı **OFF** konumuna getirerek devreden çıkarmanız önerilir.

HIZIN KAYDEDİLMESİ

(A) kumandasını **ON** pozisyonuna getiriniz ve otomobilin normal olarak gereken hıza ulaşmasını sağlayınız. Halka şeklindeki (B) kumandasını, en az üç saniye süre için (+) pozisyonuna getiriniz, daha sonra da serbest bırakınız. Otomobilin hızı kaydedilir ve dolayısıyla da gaz pedalı serbest bırakılabilir.

Otomobil, aşağıda belirtilen durumlardan herhangi biri oluşana kadar, kaydedilen sabit hızda yoluna devam eder;

- fren pedalına basılması,
- kavrama pedalına basılması,
- VDC, ASR sisteminin devreye girmesi,
- Selespeed veya Q-sistem otomatik vites kutusu bulunan tiplerde vites değiştirilmesi.

DİKKAT Gereken durumlarda (örneğin sollama yapılırken), sadece gaz pedalına basılarak hızlanılabilir. Daha sonra, gaz pedalı serbest bırakıldığında, otomobil daha önce kaydedilmiş olan hız değerinde yoluna devam eder.

KAYDEDİLEN HIZ DEĞERİNİN AYARLANMASI

Eğer tekitab; fren veya kavrama pedalına basılarak devre dışı bırakılır ise, kaydedilen hız değeri, aşağıda açıklanan şekilde ayarlanabilir;

- kaydedilen hız değerine yaklaşıpna kadar yavaşça hızlanınız,
- hız değerinin kaydedildiği anda seçilmiş olan vitesa takınız (4., 5. veya 6. vites),
- **RCL** butonuna (C) basınız.

KAYDEDİLEN HIZ DEĞERİNİN ARTIRILMASI

Kaydedilen hız değeri aşağıda açıklanan şekillerde artırılabilir:

1) Gaz pedalına basılarak ve daha sonra ulaşılan yeni hız değerini kaydederek (**B** kumandasını üç saniyeden daha uzun bir süre çevirerek),

veya

2) (**B**) kumandasını kısa bir süre ile (+) pozisyonuna çevirerek; kumandanın her kademesinde hız değeri yaklaşık 1,5 km/saat artar, kumanda sürekli olarak çevrildiğinde ise, hız değeri sürekli olarak artar. **B** kumandası serbest bırakıldığında, ulaşılan yeni hız değeri otomatik olarak belleğe kaydedilir.

KAYDEDİLEN HIZ DEĞERİNİN AZALTILMASI

Kaydedilen hız değeri, iki şekilde azaltılabilir;

1) Tertibat devre dışı bırakılarak (örneğin fren pedalına basılarak) ve daha sonra yeni hız değerini kaydederek (**B** kumandasını (+) pozisyonuna en az üç saniye süre ile çevirerek).

2) (**B**) kumandasını, otomatik olarak kaydedilecek olan yeni hız değerine ulaşana kadar (-) pozisyonunda tutarak.

KAYDEDİLEN HIZ DEĞERİNE AYAR YAPILMASI

Kaydedilen hız değeri, motor durdurulduğunda veya (**A**) kumandası **OFF** konumuna çevrildiğinde otomatik olarak ayarlanır.



Cruise Control devrede iken, vites kolunu boşa almazınız.



Cruise Control, 30 km/saat ve 190 km/saat arasındaki hızlarda devreye alınabilir.



Cruise Control'ü, sadece trafik ve yol koşulları tamamen güvenli ise (örneğin düz ve kuru yollarda, gidiş ve geliş şeritlerinin birbirinden ayrıldığı otobanlarda, trafik akışının iyi olduğu yollarda ve yol yüzeylerinin düzgün olduğu durumlarda) devreye almanız tavsiye edilir.



Eğer tertibat arızalı veya çalışmaz durumda ise, (A) kumandasını OFF pozisyonuna getiriniz ve koruyucu sigortanın sağlam olduğunu kontrol ettikten sonra, yetkili bir Alfa Romeo servisi ile temasa geçiniz.

ÖN PANEL

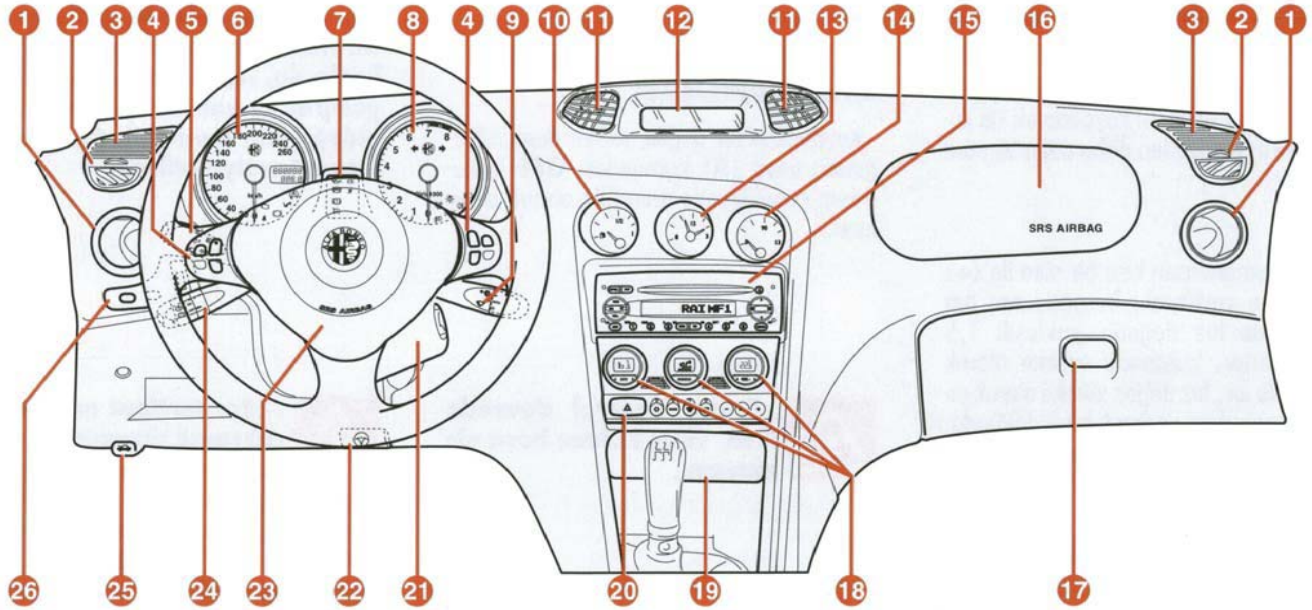

şekil 80

1. Yan hava yönleticileri - **2.** Yan cam defrostu/buğusunun alınması için hava yönleticileri - **3.** Üst hava yönleticileri - **4.** Direksiyon simidi üzerindeki radyo kontrol butonları (bazı tiplerde) - **5.** Dış aydınlatma lambaları kumanda kolu - **6.** Kilometre saati - **7.** İlkaz paneli - **8.** Motor devir saati - **9.** Ön cam silecek kumanda kolu - **10.** Yakıt rezerv uyarı lambası - **11.** Orta hava yönleticisi - **12.** Infocenter ekranı - **13.** Saat - **14.** Motor soğutma suyu sıcaklık göstergesi - **15.** Ses sistemi (bazı tiplerde) - **16.** Ön yolcu hava yastığı - **17.** Torpido gözü - **18.** Isıtma, havalandırma ve klima kumandaları - **19.** Kül tablası ve çakmak - **20.** Dörtlü flaşör butonu - **21.** Kontak anahtarı - **22.** Direksiyon yükseklik ayar kolu - **23.** Sürücü hava yastığı ve korna - **24.** Cruise Control kumanda kolu (bazı tiplerde) - **25.** Bagaj açma kolu - **26.** Kumanda ünitesi: gösterge tablosu aydınlatma ayarı, günlük kilometre sayacının sıfırlanması ve far yükseklik ayarı.

A0B0570b

GÖSTERGE TABLOSU

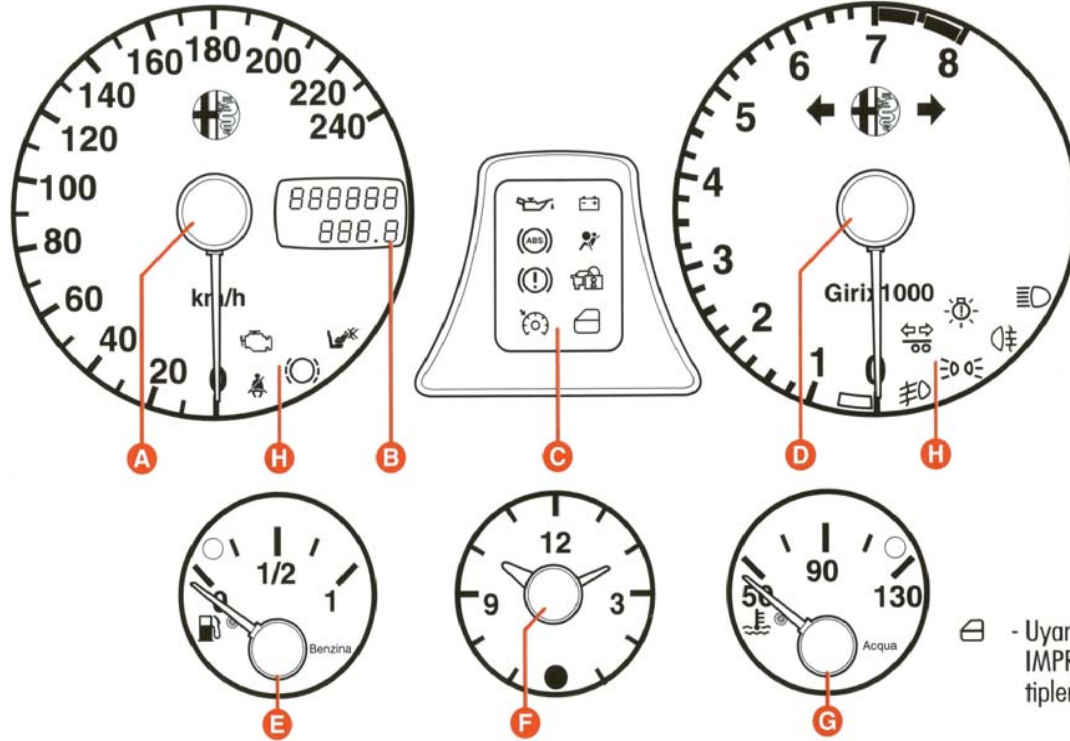

şekil 81 - T.SPARK tipleri

A. Kilometre saati - **B.** Kilometre sayacı göstergesi (toplam ve günlük kilometre sayacı) - **C.** İkaz paneli - **D.** Motor devir saati - **E.** Rezerv uyarı lambası ile yakıt göstergesi - **F.** Saat - **G.** Maksimum sıcaklık uyarı lambası ile motor su sıcaklık göstergesi - **H.** Uyarı lambaları.

☒ - Uyarı lambası sadece IMPRESSION tiplerinde mevcuttur.

A0B0584b

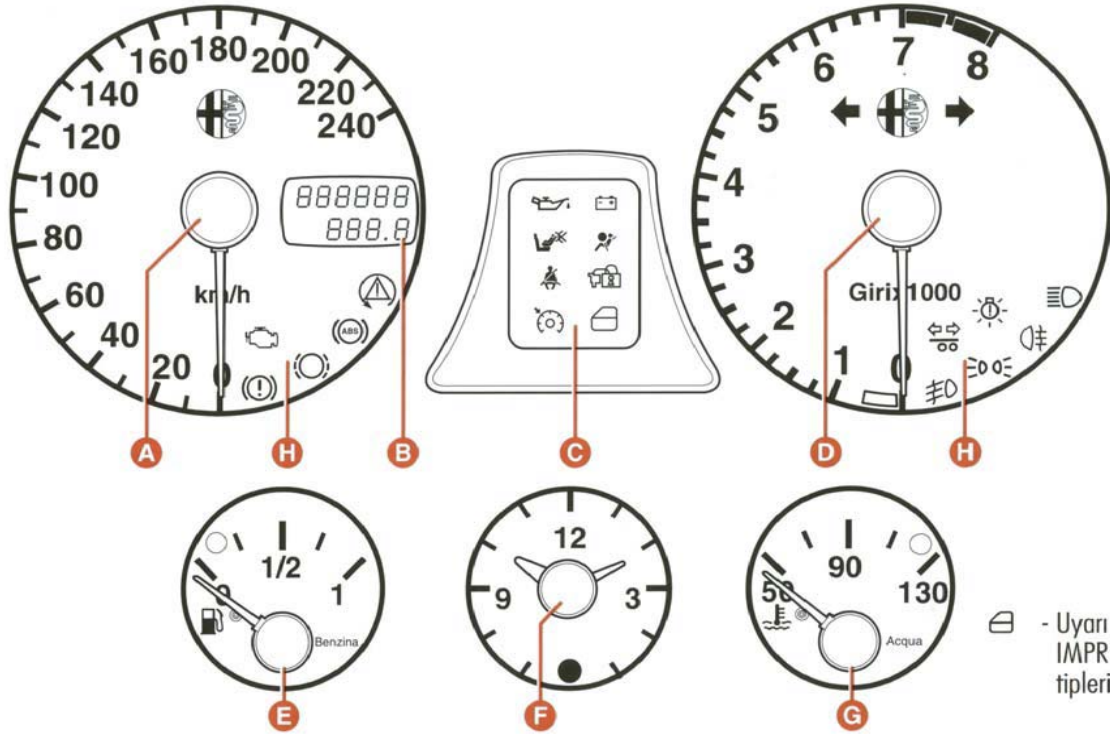

A0B0596b

şekil 81a - VDC sistemi mevcut JTS ve T.SPARK tipleri

A. Kilometre saati - **B.** Kilometre sayacı göstergesi (toplam ve günlük kilometre sayacı) - **C.** İkaz paneli - **D.** Motor devir saati - **E.** Rezerv uyarı lambası ile yakıt göstergesi - **F.** Saat - **G.** Maksimum sıcaklık uyarı lambası ile motor su sıcaklık göstergesi - **H.** Uyarı lambaları

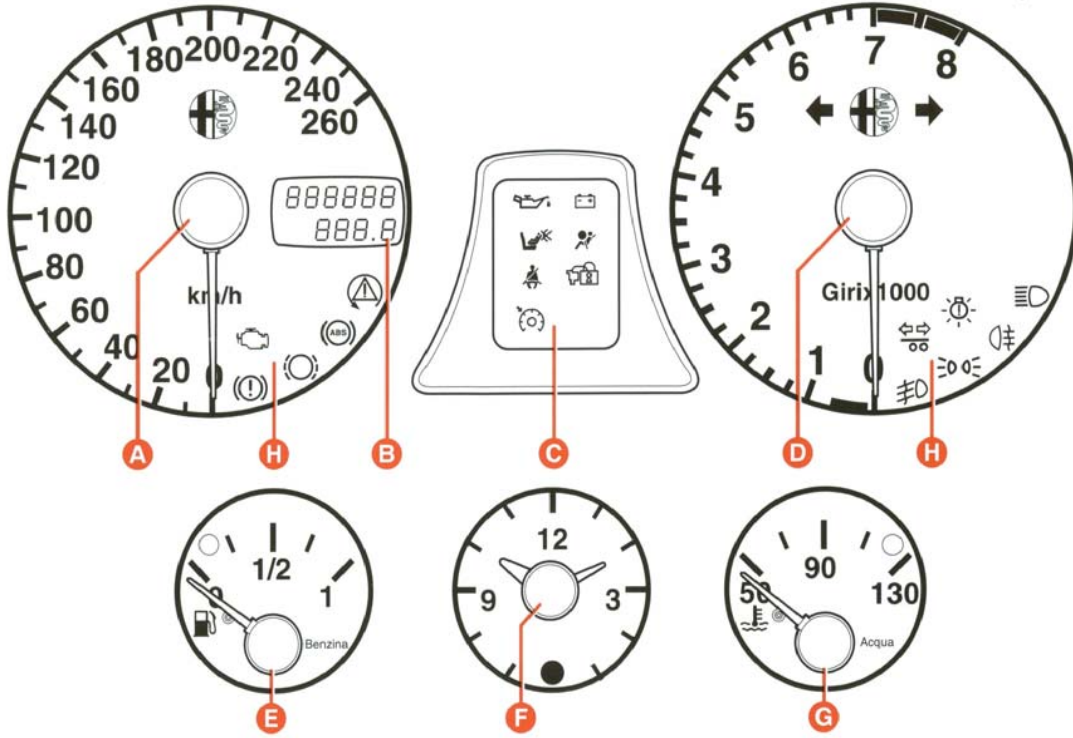

şekil 82 – 2.5 V6 24V tipleri

A. Kilometre saati - **B.** Kilometre sayacı göstergesi (toplam ve günlük kilometre sayacı) - **C.** İkaz paneli - **D.** Motor devir saati - **E.** Rezerv uyarı lambası ile yakıt göstergesi - **F.** Saat - **G.** Maksimum sıcaklık uyarı lambası ile motor su sıcaklık göstergesi - **H.** Uyarı lambaları.

A0B0585b

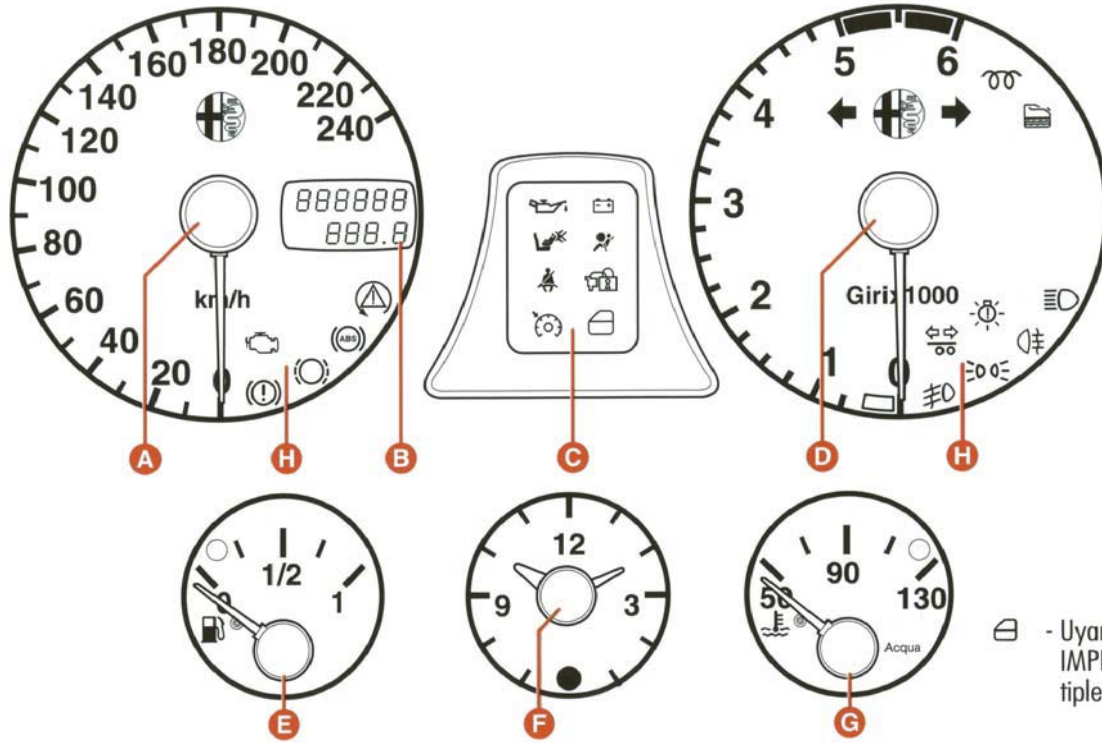

⚠ - Uyarı lambası sadece IMPRESSION tiplerinde mevcuttur.

A0B0586b

şekil 83 – JTD tipleri (VDC sistemi mevcut)

A. Kilometre saati - **B.** Kilometre sayacı göstergesi (toplam ve günlük kilometre sayacı) - **C.** İkaz paneli - **D.** Motor devir saati - **E.** Rezerv uyarı lambası ile yakıt göstergesi - **F.** Saat - **G.** Maksimum sıcaklık uyarı lambası ile motor su sıcaklık göstergesi - **H.** Uyarı lambaları.

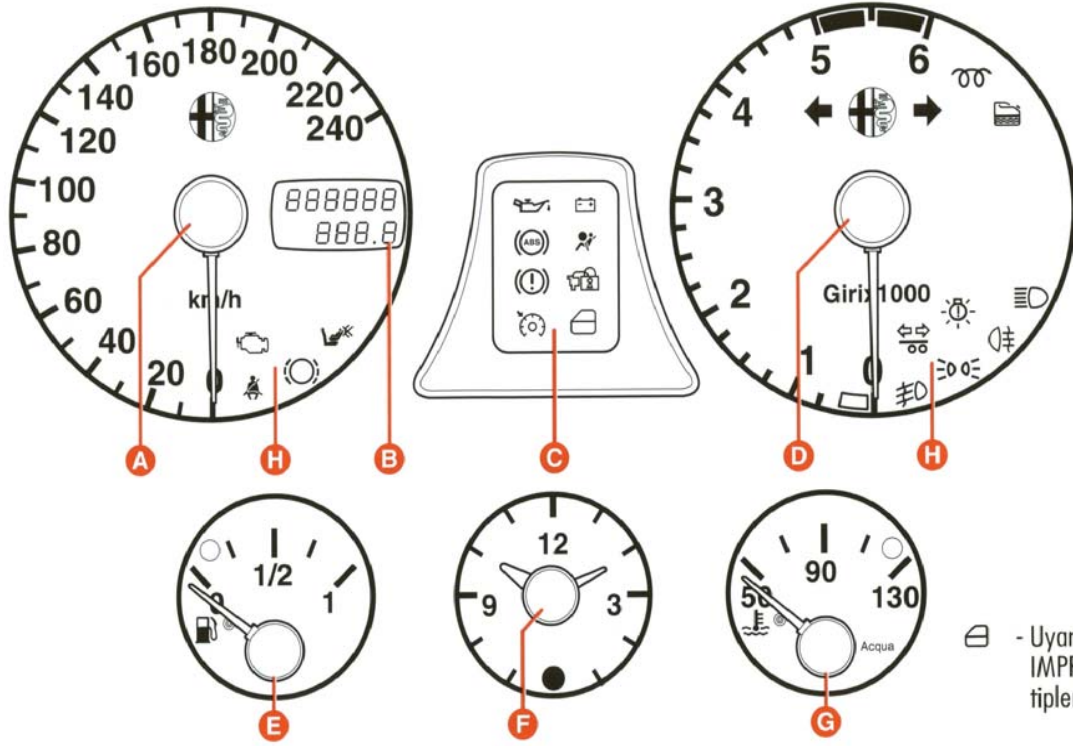

⊖ - Uyarı lambası sadece IMPRESSION tiplerinde mevcuttur.

A0B0597b

şekil 83a – JTD 8/16V tipleri

A. Kilometre saati - **B.** Kilometre sayacı göstergesi (toplam ve günlük kilometre sayacı) - **C.** İkaz paneli - **D.** Motor devir saati - **E.** Rezerv uyarı lambası ile yakıt göstergesi - **F.** Saat - **G.** Maksimum sıcaklık uyarı lambası ile motor su sıcaklık göstergesi - **H.** Uyarı lambaları.

MOTOR DEVİR SAATİ

Eğer ibre tehlikeli (kırmızı) bölgede ise, motor yüksek devirde çalışıyor demektir. Bu durumda otomobili uzun süre kullanmayınız.

DİKKAT Motor yüksek devirde çalışıyor iken, elektronik enjeksiyon kumanda sistemi yakıt akışını yavaşça kesecek ve sonuç olarak, motor gücü düşecektir.

Motor rölantide iken, motor devir saati duruma göre yavaş veya ani bir hız artışı gösterebilir. Bu normal bir işlemdir, örneğin, klima kompresörü veya fan devrede iken. Özellikle yavaş bir hız değişimi aküyü korur.

YAKIT GÖSTERGESİ VE REZERV UYARI LAMBASI

Depoda bulunan yakıt miktarını gösterir.

Rezerv uyarı lambası ● yandığında, depoda yaklaşık 7 litre yakıt kalmış demektir.

DİKKAT Bazı durumlarda, örneğin yokuşlarda, göstergedeki yakıt miktarı gerçek yakıt miktarından farklı olabilir ve değişikliği daha sonra gösterebilir.

Bu durum seyahat esnasında yakıtın depo içerisinde sallanmasından kaynaklanan değişken yakıt miktarının gösterilmesini önlemek amacıyla elektronik kontrol ünitesi tarafından gerçekleştirilen işlemlerin bir parçasıdır.

DİKKAT Depo dolumu, motor duruyor ve kontak anahtarı **STOP** pozisyonunda iken yapılmalıdır. Motor duruyor fakat kontak anahtarı **MAR** pozisyonunda iken yapılan doldurma işleminde göstergede geçici olarak yanlış yakıt seviyesi görülür. Bu sistemin çalışma mantığından meydana gelir ve sistem arızası değildir.

MOTOR SU SICAKLIK GÖSTERGESİ VE MAKSİMUM SICAKLIK UYARI LAMBASI

Bu sistem motor soğutma suyunun sıcaklığını gösterir ve sıcaklık yaklaşık 50°C'nin üzerine çıktıktan sonra göstermeye başlar.

Normal şartlarda gösterge ibresi normal olarak skalanın orta değerlerini göstermelidir. Eğer ibre yüksek değerlere (kırmızı bölge) yaklaşırsa otomobilin performansı düşecektir.

● uyarı lambasının yanması (Infocenter ekranında bir mesaj ile birlikte) sıcaklığın çok yükseldiğini gösterir. Bu gibi bir durumda otomobili durdurunuz ve yetkili bir Alfa Romeo servisi ile temasa geçiniz.

DİKKAT Hava sıcaklığı çok yüksek olduğunda; düşük hızda dahi motor soğutma suyu sıcaklığı yükselebilir. Bu durumda, motoru durdurunuz ve hararet normale döndükten sonra motoru çalıştırıp tercihen daha düşük hızda seyahatinize devam ediniz.

KİLOMETRE SAYACI (toplam ve günlük)

Bu gösterge:

- ilk sırada toplam kilometre (6 rakam)
- ikinci sırada günlük kilometreyi (4 rakam) gösterir.

Günlük kilometreyi sıfırlamak için butona (**A-şekil 84**) bir kaç saniye basınız.

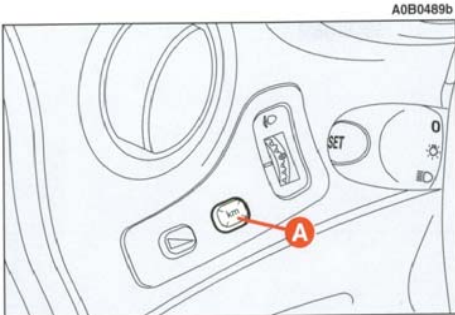

şekil 84

BİLGİ MERKEZİ (INFOCENTER) AYDINLATMA AYARI (REOSTAT) (bazı tiplerde)

Bu fonksiyon ekranın gece ve gündüz parlaklık ayarının (aydınlatmanın azaltılması /artırılması) yapılmasını sağlar.

İstenilen parlaklık ayarı için (gece veya gündüz) **+** ve **-** kullanılmalıdır.

– eğer dış aydınlatma lambaları açık ise, ekranda BRIGHTN. ADJUST. NIGHT mesajı (**şekil 85**) görünecektir.

– Eğer dış aydınlatma lambaları kapalı ise, ekranda BRIGHTN. ADJUST. DAY mesajı (**şekil 86**) görüntüye gelecektir.



şekil 85

INFO butonuna basılarak veya son işlem- den yaklaşık 5 saniye sonra, bir evvelki ekrana geri döner.

DİKKAT Ekranda görüntülenme hatası durumunda, parlaklık ayarlanamaz ve bu durumda ekran otomatik olarak maksimum parlaklığa ayarlanır.



şekil 86

INFOCENTER (BİLGİ MERKEZİ) EKRANI (bazı tiplerde)

Bilgi merkezi ekranı, sürüş esnasında yararlı ve gerekli olan bütün bilgileri görüntüleyebilir ve bir menü vasıtası ile aşağıda belirtilen ayar işlemlerinin yapılmasını sağlar:

STANDART EKRANDAKİ GÖRÜNTÜLER

- Tarih (**A-şekil 87**)
- Dış hava sıcaklığı (**B**)
- İlgili sembollerle birlikte uyarı mesajı (**C**)

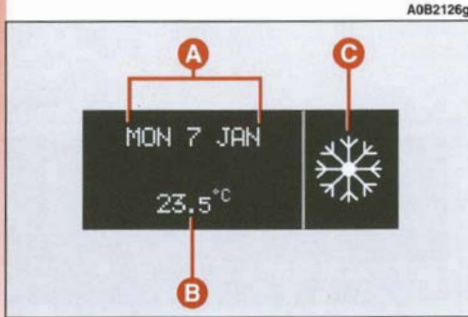

64 şekil 87

Ekranda gösterilmesi istenen fonksiyon devreye alınincaya kadar (örneğin, "Infocenter" ekranı parlaklık ayarı") standart görüntü ekranda kalır.

OTOMOBİLİN DURUMU İLE İLGİLİ BİLGİLER (Information about vehicle condition)

- Periyodik bakım programı süresinin bitişi
- Yol bilgisayarı bilgisi
- Aydınlatma ayarı (reostat)
- Motor yağ seviyesi (sadece JTD tipleri için)

Bunlara ilave olarak, sürücünün kontrol butonları ("Kontrol butonları" bölümüne bakınız) ile aşağıdaki kontrolleri ve ayarları yapmasını sağlar:

Ayar menüsü

SPEED LIMIT (SÜRAT LİMİTİ)

- İlgili fonksiyonun devreye alınması/devreye dışı bırakılması (ON/OFF)
- Sürat limitinin ayarlanması

TRIP B ON/OFF (yol bilgisayarcının gidilecek yolun bir bölümü ile ilgili fonksiyonu)

- İlgili fonksiyonun devreye alınması/devreye dışı bırakılması (ON/OFF)

DATE (tarih)/TIME (saat)

- Günün ayarlanması
- Ayın ayarlanması
- Yılın ayarlanması
- Saatlerin ayarlanması
- Dakikaların ayarlanması

LANGUAGE (lisan)

- Ekranda gösterilen mesajlar için lisan seçilmesi

UNITS SELECTION (birimler)

- km veya mi, °C veya °F, km/l veya l/100 km birimlerinin seçilmesi

WARNING/FAILURE BUZZER VOLUME SETTING (sesli uyarı)

- Sesli uyarı için ses seviyesinin ayarlanması

“WINTER” TYRES SPEED LIMIT (Kış lastikleri sürat limiti)

- İlgili fonksiyonun devreye alınması/devre dışı bırakılması (ON/OFF)
- Mevcut olanlar arasından sürat limiti ayarı (160 km/h, 190 km/h veya 210 km/h)

PROGRAMMED MAINTENANCE (Periyodik bakım programı)

- Otomobilin Periyodik Bakım Programı'na göre bir sonraki bakım aralığının süresinin sona erme tarihinin görüntülenmesi

DISPLAY CONTRAST ADJUSTMENT (ekranın kontrast ayarı)

- Bilgi merkezi ekranı grafik parlaklık ayarı (aydınlatmanın azaltılması/artırılması)

DEFAULT VALUE RESET (Ayarlanan değerlerin sıfırlanması)

- İlgili fonksiyonun devreye alınması/devre dışı bırakılması (ON/OFF)

EXIT MENU (menü kapatıldı)

- Menüden çıkılır.

DİKKAT Ekranda görüntülenme hatası durumunda, parlaklık ayarlanamaz ve bu durumda ekran otomatik olarak maksimum parlaklığa ayarlanır.

KUMANDA BUTONLARI (şekil. 88-89)

Infocenter ekranında verilen bilgileri (kontakt anahtarı **MAR** pozisyonunda iken) kullanmak için, öncelikle kumanda butonlarını (orta konsolda, klima/havalandırma kumandalarının yanında ve yol bilgisayarı kumanda kolunun üstünde yer alan) tanımanız ve bu kumanda butonlarını, aşağıdaki paragraflarda açıklanan şekilde kullanabilmeniz gerekir. Herhangi bir işlem yapmadan önce, bu konunun tamamını okumanız tavsiye edilir.

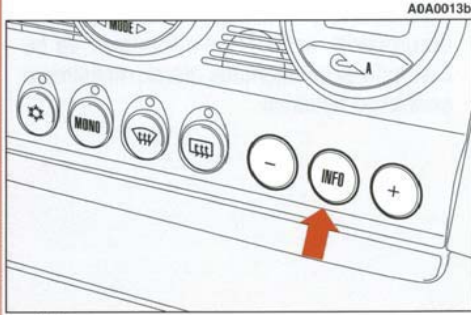

şekil 88

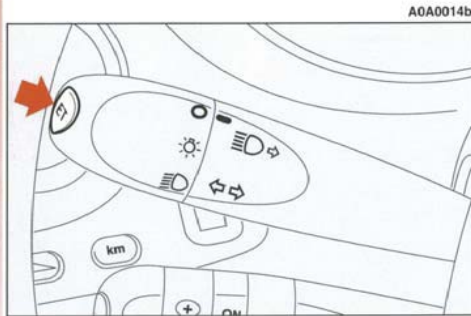

şekil 89

BİLGİ (Info), +, - butonları

Duruma bağlı olarak, ekranda ve ilgili seçenekler üzerinde yukarı doğru hareket edilmesini veya görüntülenen değerin artırılmasını sağlar.

2 saniyeden daha kısa bir süre ile basıldığında (takip eden sayfalardaki şemalarda **INFO 1** ile belirtilir) istenilen seçimin onaylanmasını ve/veya bir sonraki ekrana ya da Menüye ulaşılmasını sağlar.

2 saniyeden daha uzun bir süre ile basıldığında (takip eden sayfalardaki şemalarda **INFO 2** ile belirtilir) istenilen seçimin onaylanmasını ve bir evvelki ekrana dönülmesini sağlar.

Duruma bağlı olarak, ekranda ve ilgili seçenekler üzerinde aşağı doğru hareket edilmesini veya görüntülenen değerin azaltılmasını sağlar.

AYAR (Set) butonu

2 saniyeden daha kısa bir süre ile basıldığında (takip eden sayfalardaki şemalarda **SET 1** ile belirtilir), farklı Yol bilgisayarı bilgi ekranına hareket edilmesini sağlar

2 saniyeden daha uzun bir süre ile basıldığında (takip eden sayfalardaki şemalarda **SET 2** ile belirtilir), Yol bilgisayarı bilgisinin sıfırlanmasını ve yeniden başlatılmasını sağlar.

MENU TANIMI

Menü, çevrimler halinde ard arda sıralanmış bir dizi fonksiyonu içerir. Bu fonksiyonlar, farklı seçimlerin veya ayarların (aşağıdaki "LANGUAGE (lisan)" ve "DATE (tarih)" örneklerine bakınız) yapılması için kullanılan + ve - butonları ile seçilebilir. Daha detaylı bilgi için, bir önceki bölümde yer alan "Menü ekranına giriş" konusuna bakınız.

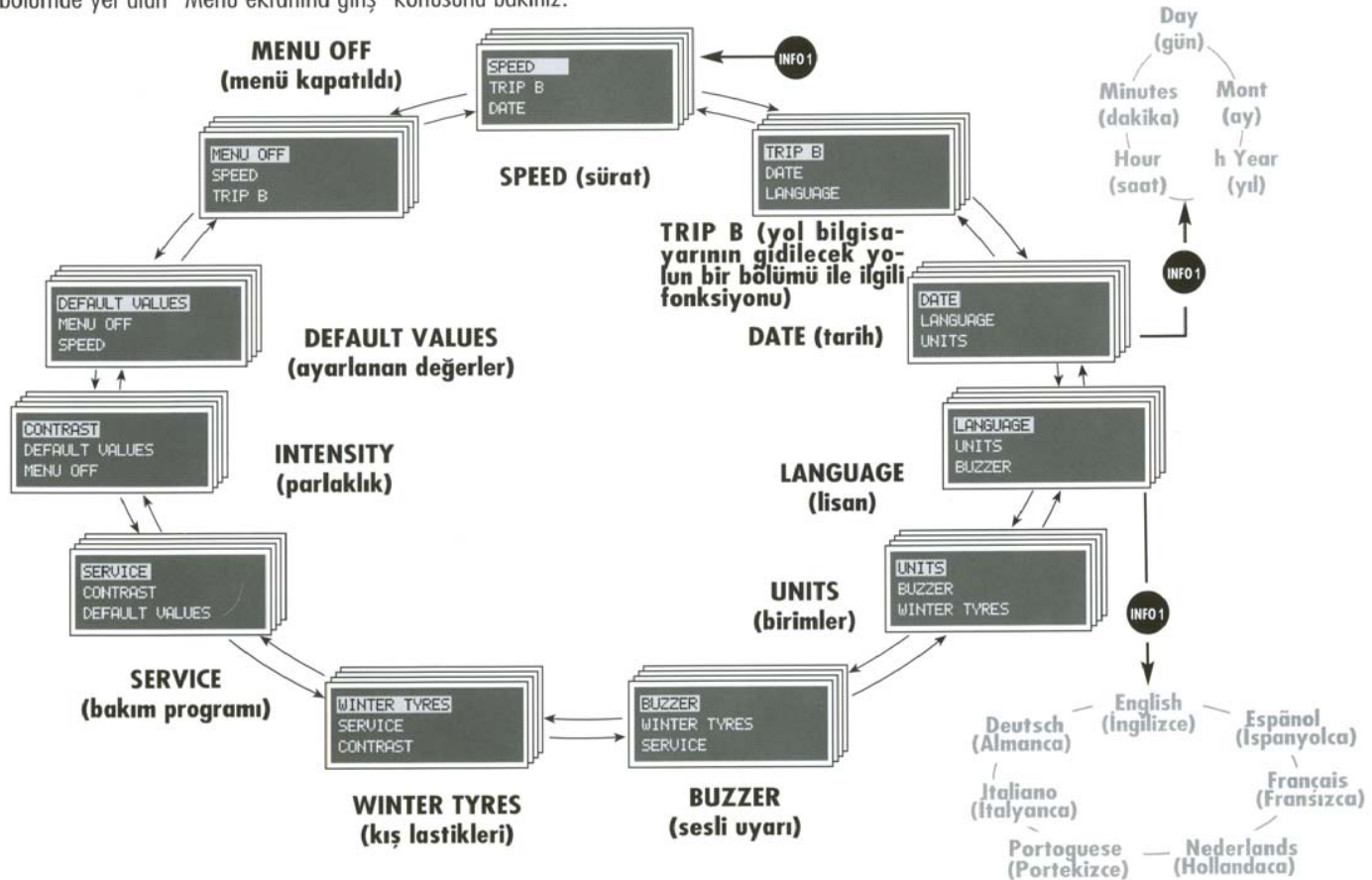

İLK KONTROL

Kontak anahtarı **MAR** pozisyonuna çevrildiğinde, bilgi merkezi ekranında CHECK ACTIVE (KONTROL YAPILIYOR) mesajı görüntüye gelir: Otomobilde bulunan bütün elektronik sistemler için arıza testleri başlar ve bu testler bir kaç saniye sürer (sadece JTD tiplerinde, bilgi merkezi ekranında motor yağ seviyesi de gösterilir, takip eden sayfada yer alan "Motor yağ seviyesinin kontrolü" paragrafına bakınız). Eğer herhangi bir arıza tespit edilemez ise, motor çalıştığı zaman ekranda CHECK OK mesajı görüntüye gelir.

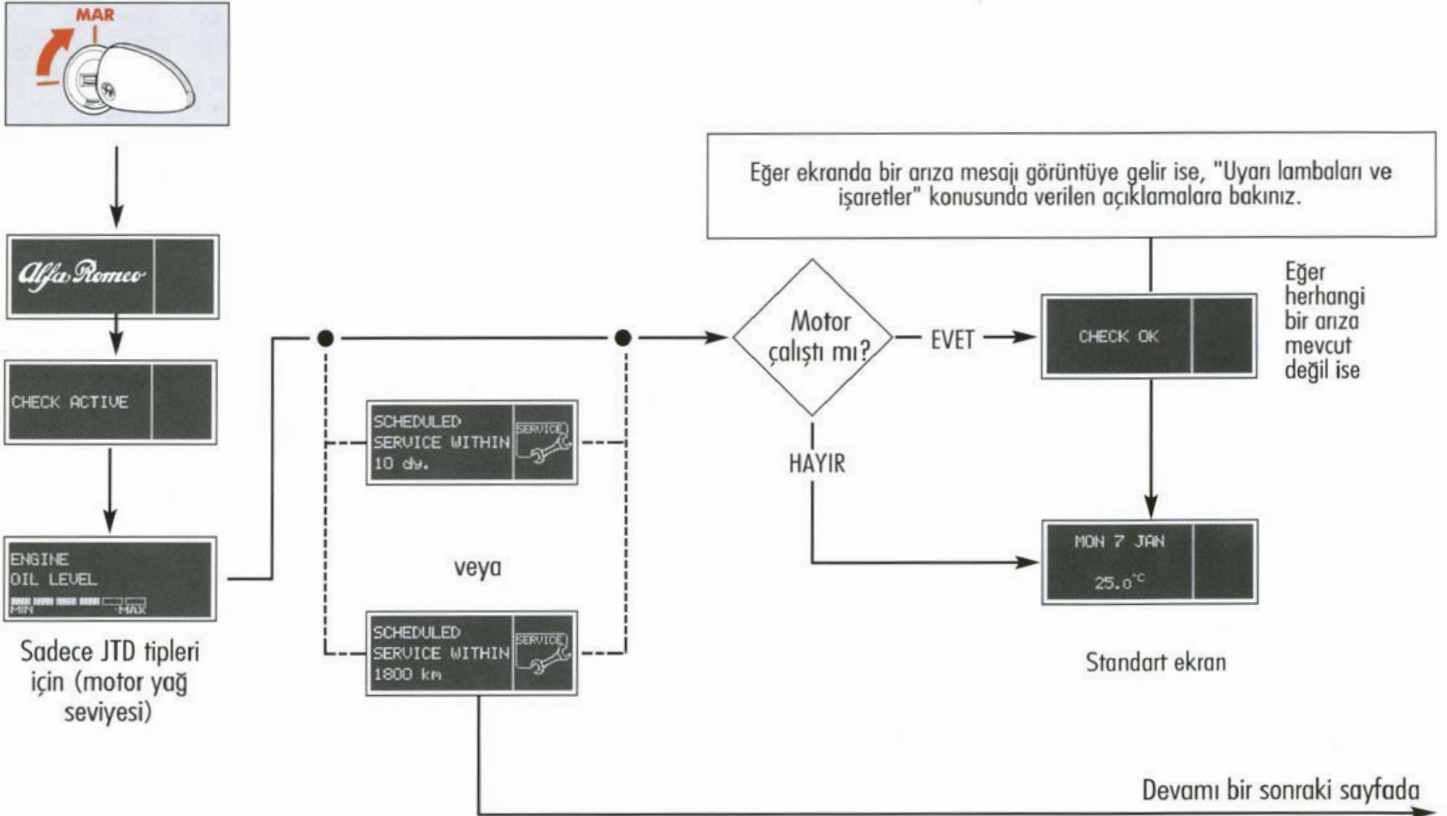

Periyodik Bakım Programı'na göre otomobilin 20.000 km'de bir bakımının yapılması gerekir. Bakım yapılması gereken kilometreden itibaren 2.000 km (veya mil) daha yapıldıktan sonra, kontak anahtarı **MAR** pozisyonuna çevrildiğinde, bakım yapılması gerektiğini belirtmek için şekildeki uyarı otomatik olarak görüntüye gelir ve bu uyarı 200 km'de bir tekrarlanır. Periyodik bakım zamanı yaklaştığında, anahtar MAR pozisyonuna çevrildiğinde bakıma gitmeden önce yaklaşılacak bakım aralığına göre kilometreler, günler veya mil olarak ekranda SCHEDULED SERVICE WITHIN (periyodik bakım zamanı) mesajı görüntülenir. 0 km, 0 mil ve 0 gün'e gelindiğinde, anahtarın MAR pozisyonuna her çevrildiğinde, SCHEDULED SERVICE EXPIRED (periyodik bakım süresi geçildi) mesajı, kilometreler, günler veya mil olarak görünür. Bu durumda, görsel bilgileri sıfırlamak için yetkili bir Alfa Romeo servisi ile temasa geçiniz.

Motor yağ seviyesinin kontrolü (sadece JTD tipleri)

Kontak anahtarı **MAR** pozisyonuna çevrildiğinde, bilgi merkezi ekranında 3 saniye süre ile motor yağ seviyesi görüntüye gelir. Bu sayfada ekrandaki görüntüyü silmek ve bir sonraki ekrana geçmek için **INFO1** butonuna basınız.

DİKKAT Gösterilen yağ seviyesinin doğruluğundan emin olmak için; yağ seviyesini, otomobil düz bir yerde iken kontrol ediniz.

Şekil 90'da, doğru motor yağ seviyesi gösterilmektedir. Yağ seviyesi yavaşça azalırken, içi dolu çubukların yerini içi boş çubuklar almaya başlar.

Şekil 91 ve **92**'de yağ seviyesinin öngörülen minimum seviyenin altında olduğu gösterilmektedir. Bu durumda, ilgili semboller ve uyarı lambaları ile birlikte bütün çubukların içi boştur.



şekil 90

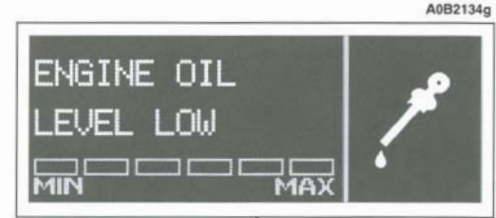

şekil 91

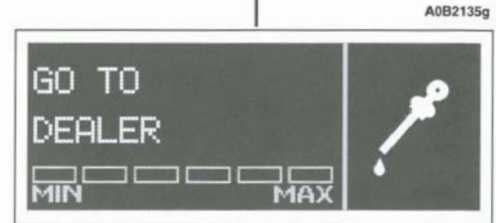

şekil 92

A0B2134g

A0B2129g

A0B2135g



Yağ seviyesinin mümkün olan en kısa süre içinde tamamlanması gerekir. "Otomobilin bakımı" bölümünde yer alan "Seviye kontrolleri" konusuna bakınız.



Motorda bulunan yağdan farklı özelliklerde yağ ile seviye tamamlamayınız. "Otomobilin bakımı" bölümünde yer alan "Seviye kontrolleri" konusuna bakınız.

Şekil 93'de, yağ seviyesinin öngörülen maksimum seviyenin üzerinde olduğu gösterilmektedir. Bu durumda, bütün çubukların içi doludur.



Yağ seviyesinin normal düzeye getirilmesi için, yetkili bir Alfa Romeo servisi ile temasa geçiniz.

A0B2136g



şekil 93

MENU EKCRANINA GİRİŞ

İLK KONTROL işleminden sonra, menü ekranına girmek için **INFO 1** butonuna basınız.

Ekranı hareket etmek için **+** ve **-** butonlarını kullanınız.

DİKKAT Eğer menüye girip ve yaklaşık 60 saniye içinde hiçbir işlem yapmadınız ise, sistem otomatik olarak menüyü ve ekranı önceki ayarlanan şekliyle bırakır. Bu durumda, seçilen fakat onaylanmayan işlem (**INFO 1**) butonuna basılarak) kaydedilmez; bu nedenle işlem tekrar yapılmalıdır.

- Otomobil hareket halinde iken, sadece kısa menü ekranına girilebilir (SÜRAT LİMİTİ ayarları).
- Otomobil duruyor iken uzun menü ekranına girilebilir.

Aşağıdaki tablo sağlanan durumları açıklamaktadır:

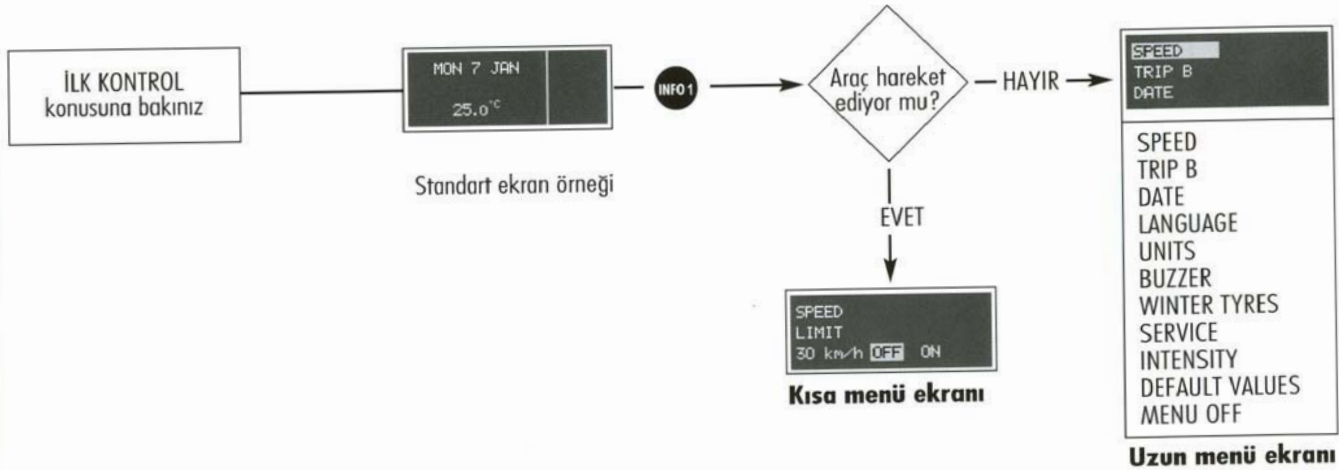

Sürah limiti aşılması

Otomobil sürah limitini geçür geçmez, otomatik olarak sesli bir uyarı ile birlikte aşğıdaki ekran görüntüye gelir.



Ekrandaki örnek, 120 km/sa ayarlanmıştır.



DATE/TIME (tarih/saat)

Tarihi (gün-ay-yıl), saati (saatler - dakikalar) ayarlamak için, aşağıdaki işlemleri yapınız:

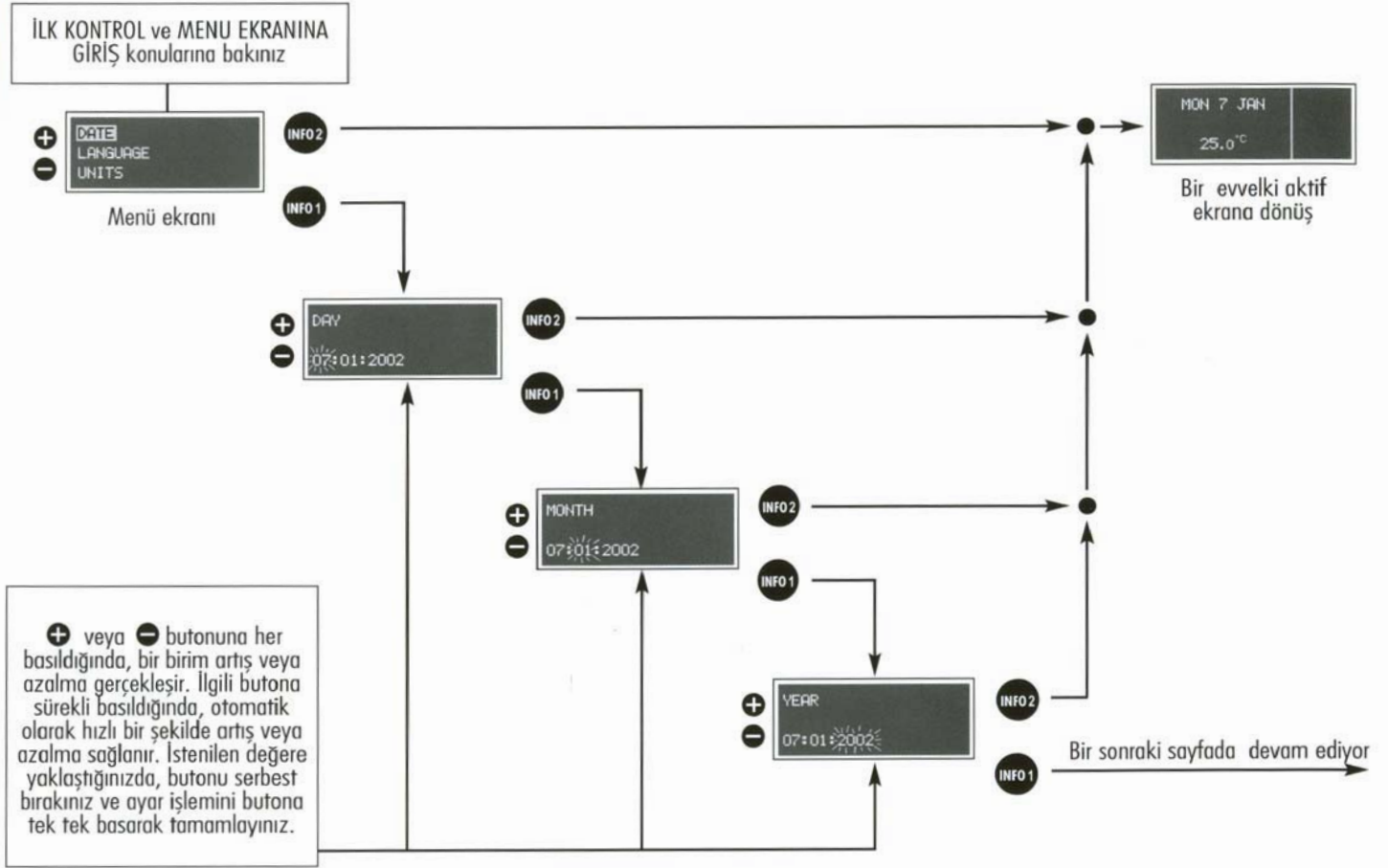

Bir evvelki sayfanın devamı



INFO2

INFO1

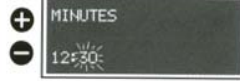

INFO2

INFO1



Bir evvelki aktif
ekrana dönüş



Menü ekranına dönüş

⊕ veya ⊖ butonuna her basıldığında, bir birim artış veya azalma gerçekleşir. İlgili butona sürekli basıldığında, otomatik olarak hızlı bir şekilde artış veya azalma sağlanır. İstenilen değere yaklaştığınızda, butonu serbest bırakınız ve ayar işlemini butona tek tek basarak tamamlayınız.

LANGUAGE (lisan)

Ekrandaki mesajlar çeşitli dillerde alınabilir (İtalyanca, Almanca, İngilizce, İspanyolca, Fransızca, Hollandaca, Portekizce)

Ekranda gösterilen metinler ve mesajların lisanını seçmek için, aşağıdaki işlemleri yapınız:

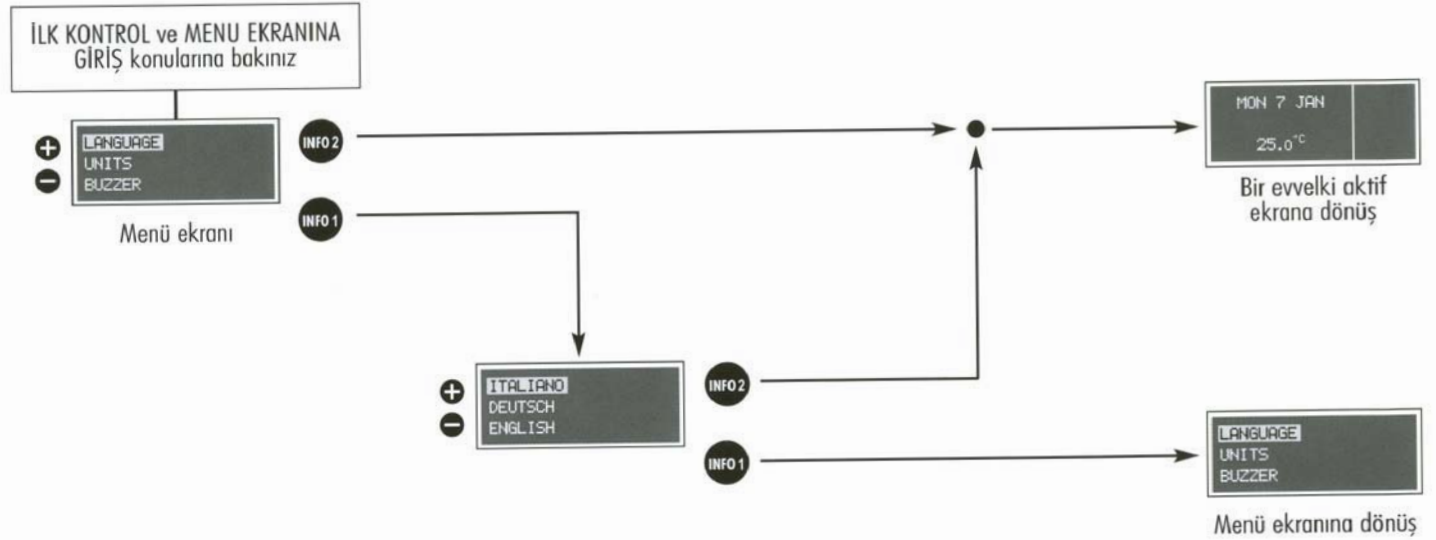

UNITS (birimler)

Ekranda, ayar yapılan ölçü birimi ile ilgili bilgiler verilir. İstediğiniz ölçü birimlerini seçmek için, aşağıdaki işlemleri yapınız:

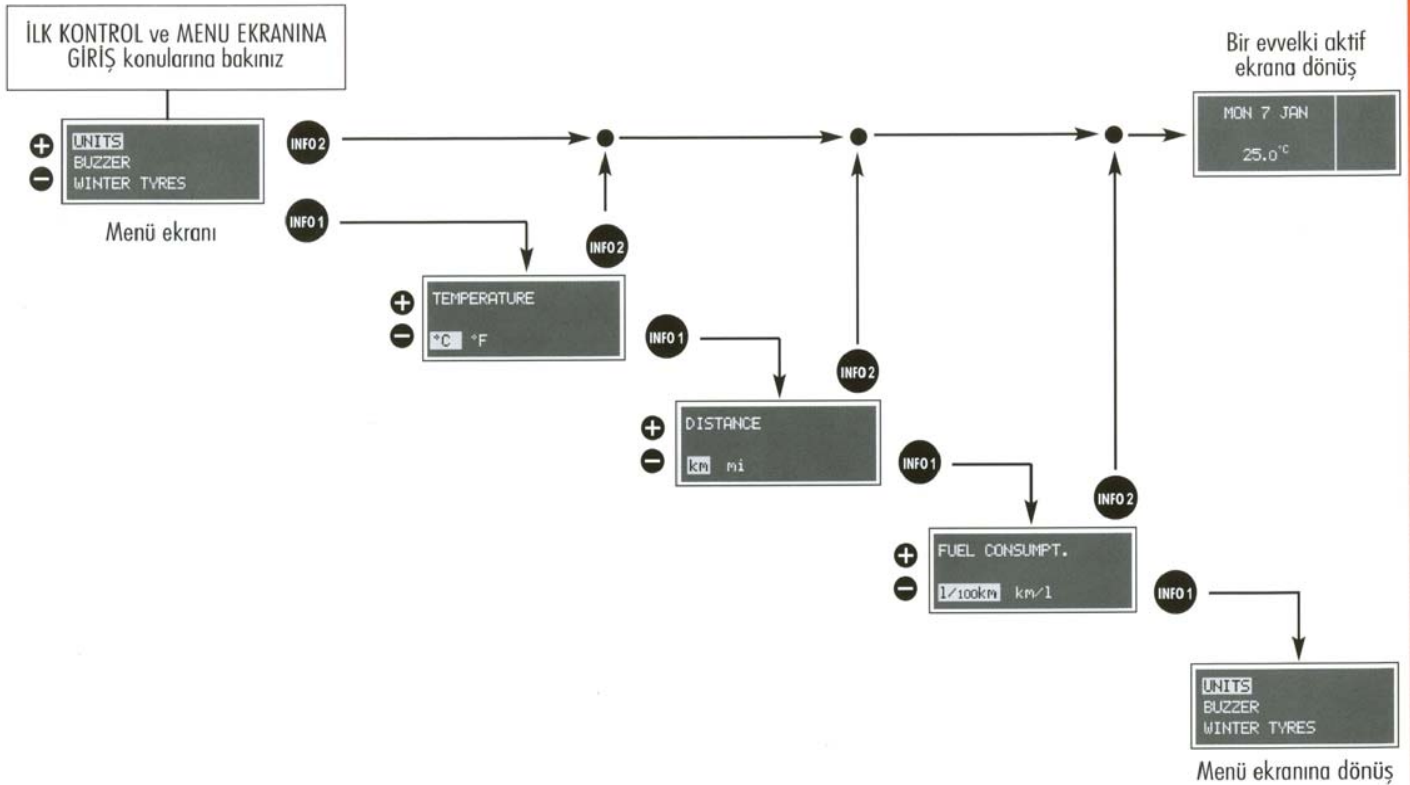

WARNING/FAILURE BUZZER (uyarı/arıza sesli uyarısı)

Otomobilde bulunan kumandalara ve arıza sinyallerine eşlik eden sesli uyarı, **+** ve/veya **-** butonları kullanılarak, önceden belirlenmiş olan bir skalaya göre ayarlanabilir. Devre dışı bırakmak (OFF) veya ayarlamak için, aşağıdaki işlemleri yapınız:

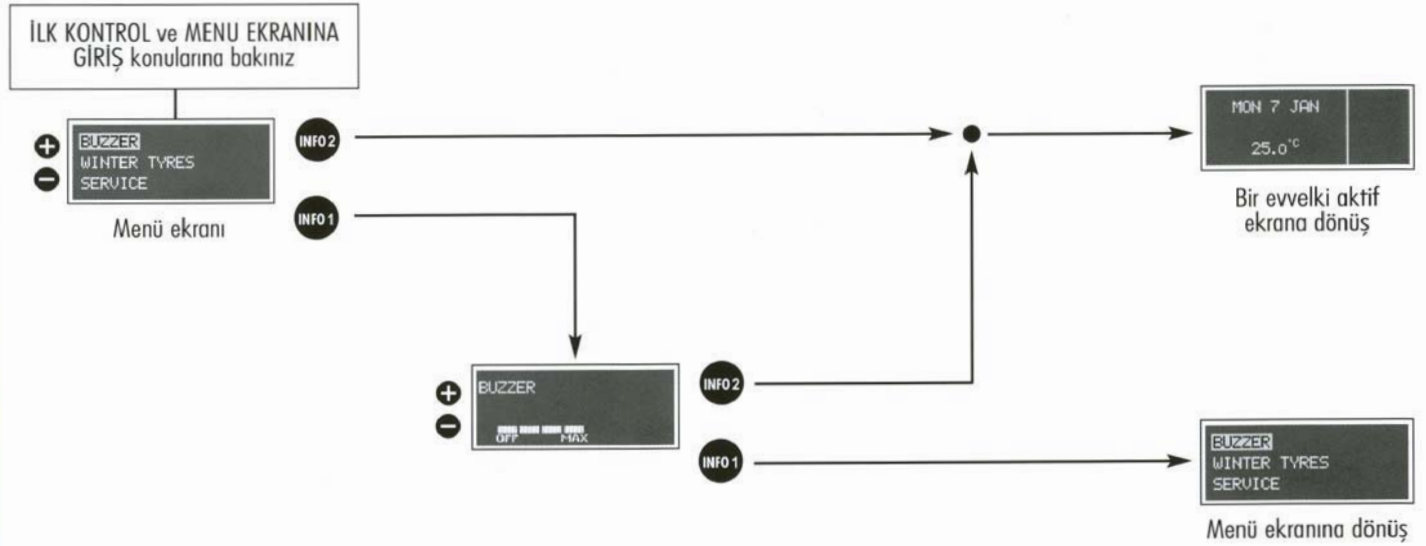

"WINTER" TYRES SPEED LIMIT (kış lastikleri sürat limiti)

Bu fonksiyon, kış lastikleri ile seyahat edilirken sürat limiti ayarlanmasını mümkün kılar. Sürat limiti: 160 km/sa, 190 km/sa, veya 210 km/sa olarak ayarlanabilir ("Kış lastikleri" bölümüne bakınız).

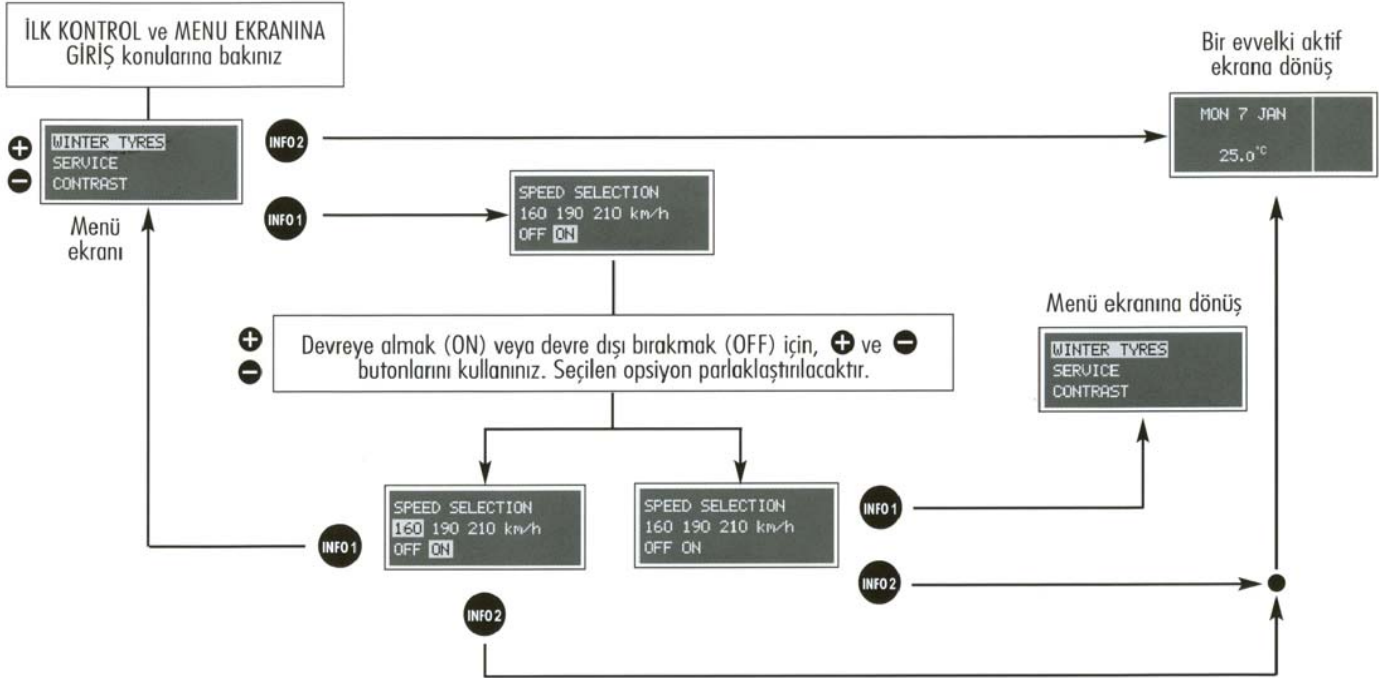

SERVICE (periyodik bakım)

SERVICE (periyodik bakım) fonksiyonu ile, otomobilin doğru olarak bakımının yapılması ile ilgili uyarıların alınması mümkün olur. Bu fonksiyonu kullanmak için, aşağıdaki işlemleri yapınız:

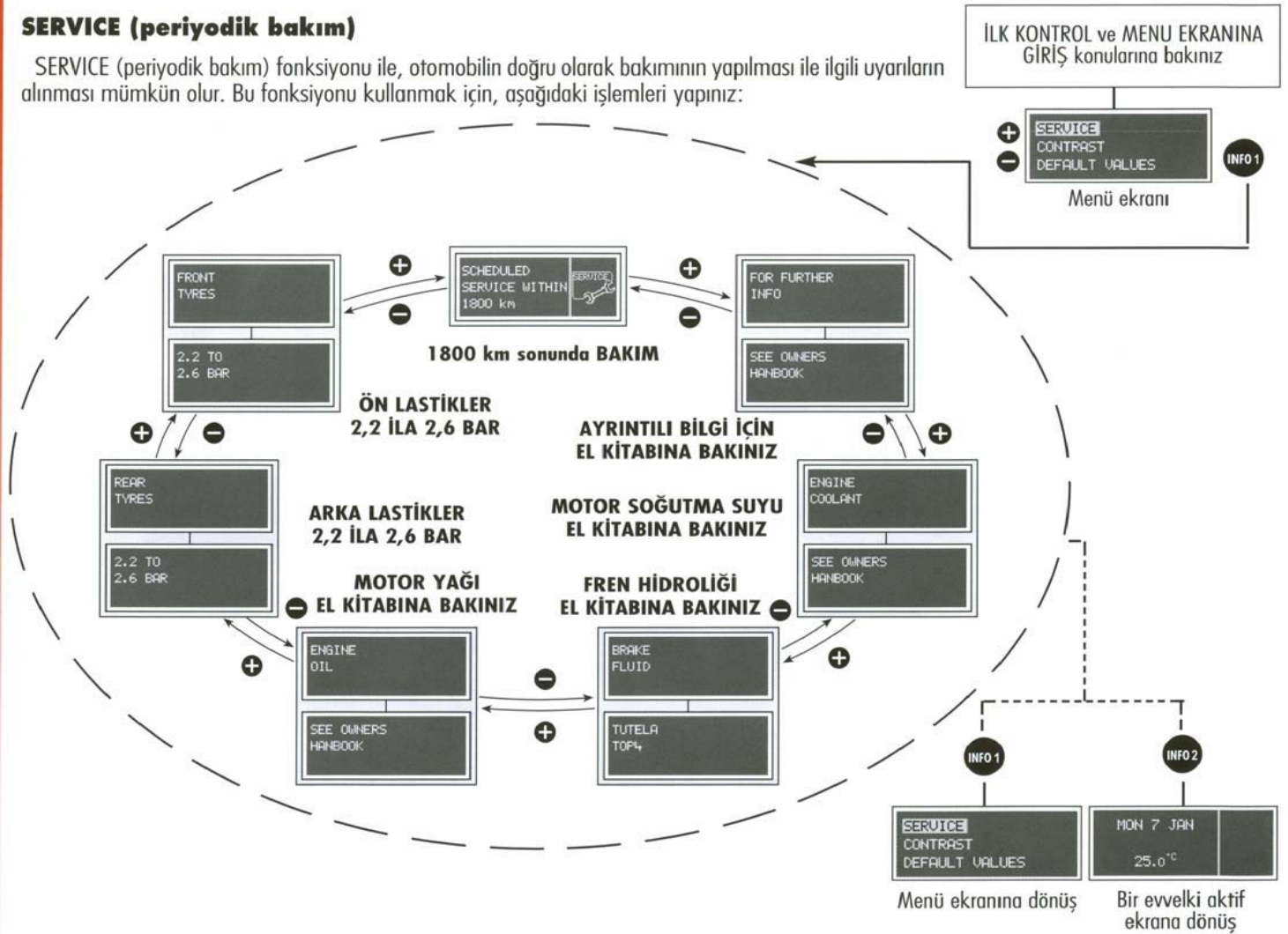

DİKKAT Sıvı deęişimlerinde ve seviye tamamlanmasında SERVICE ekranında görülen ve periyodik bakım programında kullanılması gereken ürünler kullanılmalıdır. "Teknik özellikler" bölümündeki " Yaę ve sıvıların teknik özellikleri" kısmına bakınız.

SCHEDULED
SERVICE
EXPIRED 0 km

Periyodik Bakım Programı'na göre aracın 20.000 km'de bir veya bir yıl içinde bakımının yapılması gerekir. Bakım yapılması gereken kilometreden itibaren 2.000 km (veya mil) daha yapıldıktan sonra, kontak anahtarı **MAR** pozisyonuna çevildiğinde, bakım yapılması gerektiğini belirtmek için, şekildeki uyarı otomatik olarak görüntüye gelir ve bu uyarı 200 km'de bir veya her 3 günde tekrarlanır. Bu ekran, sadece yetkili bir Alfa Romeo servisinde sıfırlanabilir. Periyodik bakım zamanı yaklaştığında, anahtar **MAR** pozisyonuna çevildiğinde bakıma gitmeden önce yaklaşan bakım aralığına göre kilometreler, günler veya mil olarak ekranda SCHEDULED SERVICE WITHIN (periyodik bakım zamanı) mesajı görüntülenir. 0 km, 0 mil ve 0 gün'e gelindiğinde, anahtarın **MAR** pozisyonuna her çevildiğinde, SCHEDULED SERVICE EXPIRED (periyodik bakım süresi geçildi) mesajı, kilometreler, günler veya mil olarak görünür. Bu durumda, görsel bilgileri sıfırlamak için yetkili bir Alfa Romeo servisi ile temasa geçiniz.

DISPLAY CONTRAST ADJUSTMENT (INTENSITY) (ekran parlaklığının ayarı)

Bu fonksiyon Infocenter ekranının parlaklığının ayarlanmasını sağlar (parlaklığın azaltılması/yükseltilmesi).

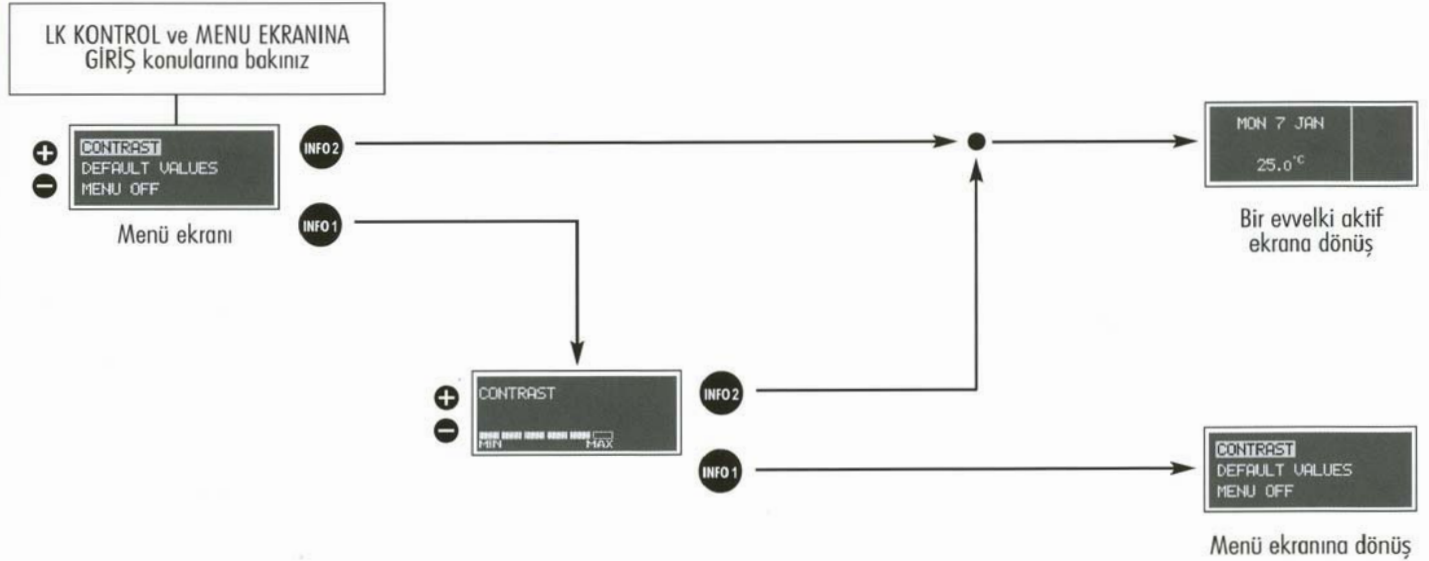

DEFAULT VALUE RESET (DEFAULT VALUES) DEĞERLERİN AYARLANMASI

Aşağıdaki fonksiyonları sağlar:

– Eğer ON (açık) konumunda ise; Sürat limiti, Trip B, Aydınlatma reostatı (Light rheostat), Dil, Sıcaklık birimi, km/mi birimi, Yakıt tüketim birimi, Sesli uyarı, Kış lastikleri, Parlaklık ayarları: Sürat limiti = 120 km/sa, Trip B ON (açık), Aydınlatma reostatı (Light rheostat) ON (açık) = 4, Aydınlatma reostatı (Light rheostat) OFF (kapalı) = 1, Dil = İtalyanca, Sıcaklık birimi = oC, Uzaklık birimi = km, Tüketim birimi = 1/100 km, Sesli uyarı = 2, Kış lastikleri OFF (kapalı) (değer 160 km/sa ayarlı), Parlaklık ayarı = 3

– Eğer OFF (kapalı) ise, yukarıdaki parametreler manuel olarak ayarlanır.

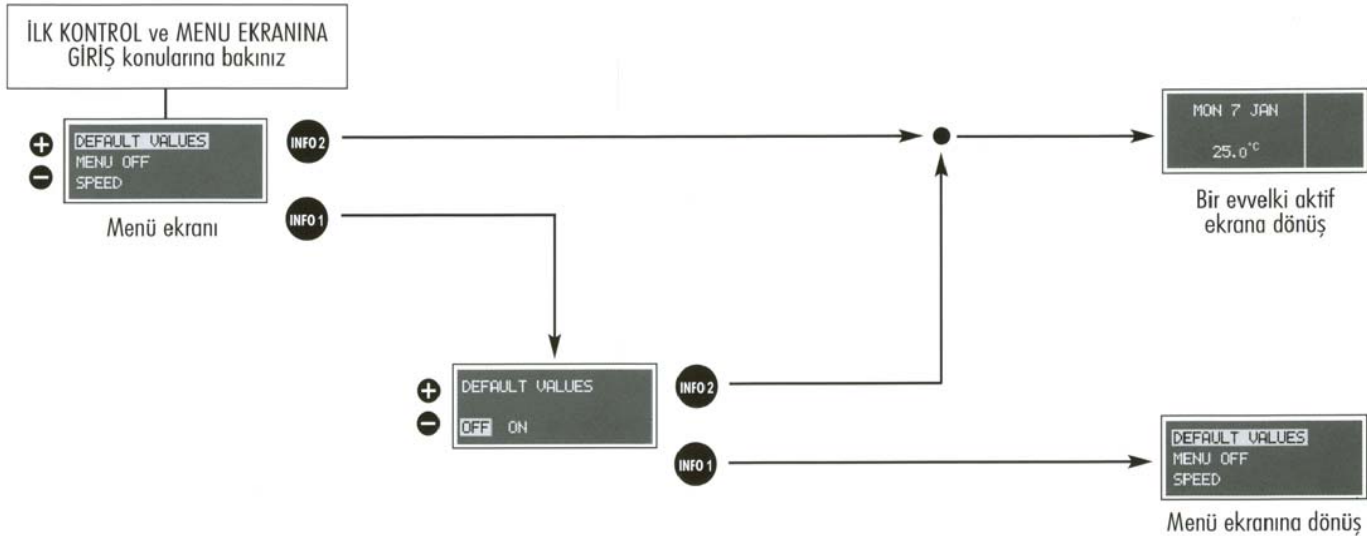

MENU OFF (menüden çıkış)

Bu fonksiyon ile, ayar menüsünden çıkılır ve bir evvelki ayarlanan aktif ekrana geri dönülür.



GENERAL TRIP (gidilecek yolun tamamı ile ilgili fonksiyon) TRIP B (gidilecek yolun bir bölümü ile ilgili fonksiyon)

TRIP COMPUTER (yol bilgisayarı) fonksiyonu, bilgi merkezi ekranı üzerinde, otomobilin çalışma durumu ile ilgili bilgileri verir. Bu fonksiyon, gidilecek yolun tamamı ile ilgili GENERAL TRIP fonksiyonunu ve bu yolun bir bölümü ile ilgili TRIP B fonksiyonunu içerir. TRIP B fonksiyonu, (aşağıdaki şemada da gösterildiği gibi) gidilecek yolun kapsamı içinde yer alır. Her iki fonksiyon da sıfırlanabilir.

GENERAL TRIP fonksiyonu tarafından; RANGE (yakıt almadan gidilebilecek mesafe), TRAVEL DISTANCE (yolculuk esnasında katedilen mesafe), AVERAGE CONSUMPTION (ortalama yakıt tüketimi), ACTUAL CONSUMPTION (gerçek yakıt tüketimi), AVERAGE VELOCITY (ortalama sürat) ve TRAVELTIME (seyahat süresi) ile ilgili rakamlar görüntülenir.

TRIP B fonksiyonu tarafından (motor durdurulduktan en az 2 saat sonra otomatik olarak sıfırlanır), TRAVEL DISTANCE B (yolculuk esnasında katedilen mesafe) AVERAGE CONSUMPTION B (ortalama yakıt tüketimi), AVERAGE SPEED B (ortalama sürat), TRAVEL TIME B (seyahat süresi) ve ile ilgili rakamlar görüntülenir.

Yola çıkış prosedürü (sıfırlama)

GENERAL TRIP fonksiyonu tarafından gözlemlenen yeni bir yolculuğa başlamak için, kontak anahtarı **MAR** pozisyonunda iken, **TRIP** butonuna **TRIP** butonunu ile birlikte basınız ("Kumanda butonları" konusuna bakınız).

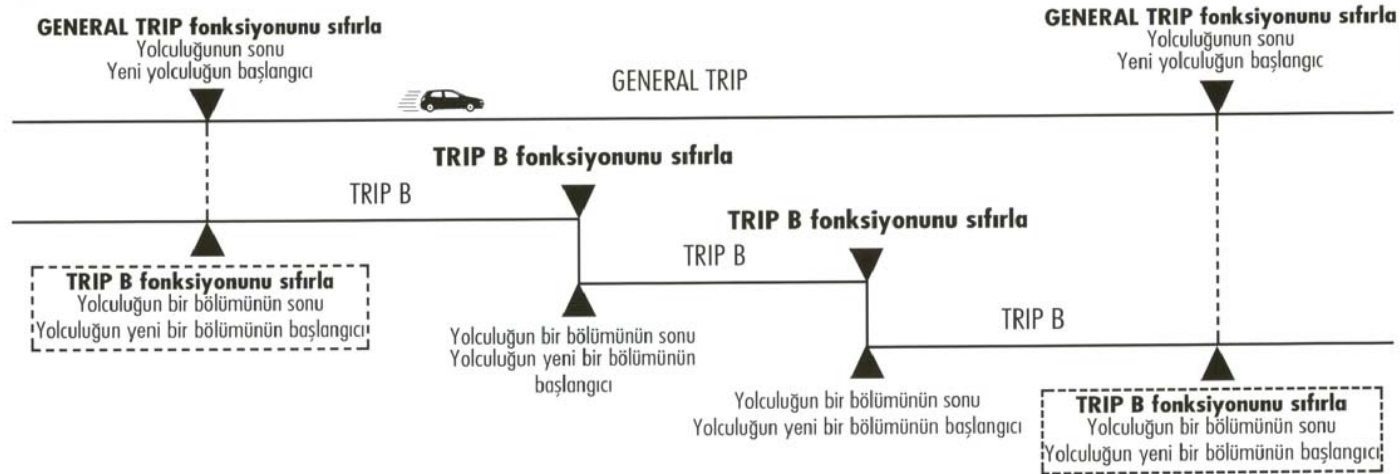

GENERAL TRIP fonksiyonu ile ilgili ekranlar görüntülenir iken sıfırlama yapıldığında (**TRIP** butonuna basarak), TRIP B fonksiyonunun da sıfırlanması sağlanır. Sadece TRIP B fonksiyonu ile ilgili ekranlar görüntülenir iken yapılan sıfırlama işlemi (**TRIP** butonuna basılarak) ise, sadece bu fonksiyon ile ilgili bilgiler için gerçekleşir.

DİKKAT RANGE (yakıt almadan gidilebilecek mesafe) ve ACTUAL CONSUMPTION (gerçek yakıt tüketimi) bilgileri sıfırlanamaz.

DİKKAT Yeni bir yolculuğun başlangıcında, akünün tekrar bağlanması nedeniyle, ortalama yakıt tüketimi "önceden tanımlanan standart ortalama yakıt tüketimi: **9 l/100 km** (1.6 T.SPARK, 1.8 T.SPARK, 2.0 JTS ve 2.0 JTS Selespeed tipleri için); **12 l/100 km** (2.5 V6 24V ve 2.5 V6 24V Q-Sistem tipleri için) ve **6.5 l/100 km** (JTD tipleri için).

YOL BİLGİSAYARI bilgileri aşağıdaki tablodaki sıraya göre ekranda gösterilir.

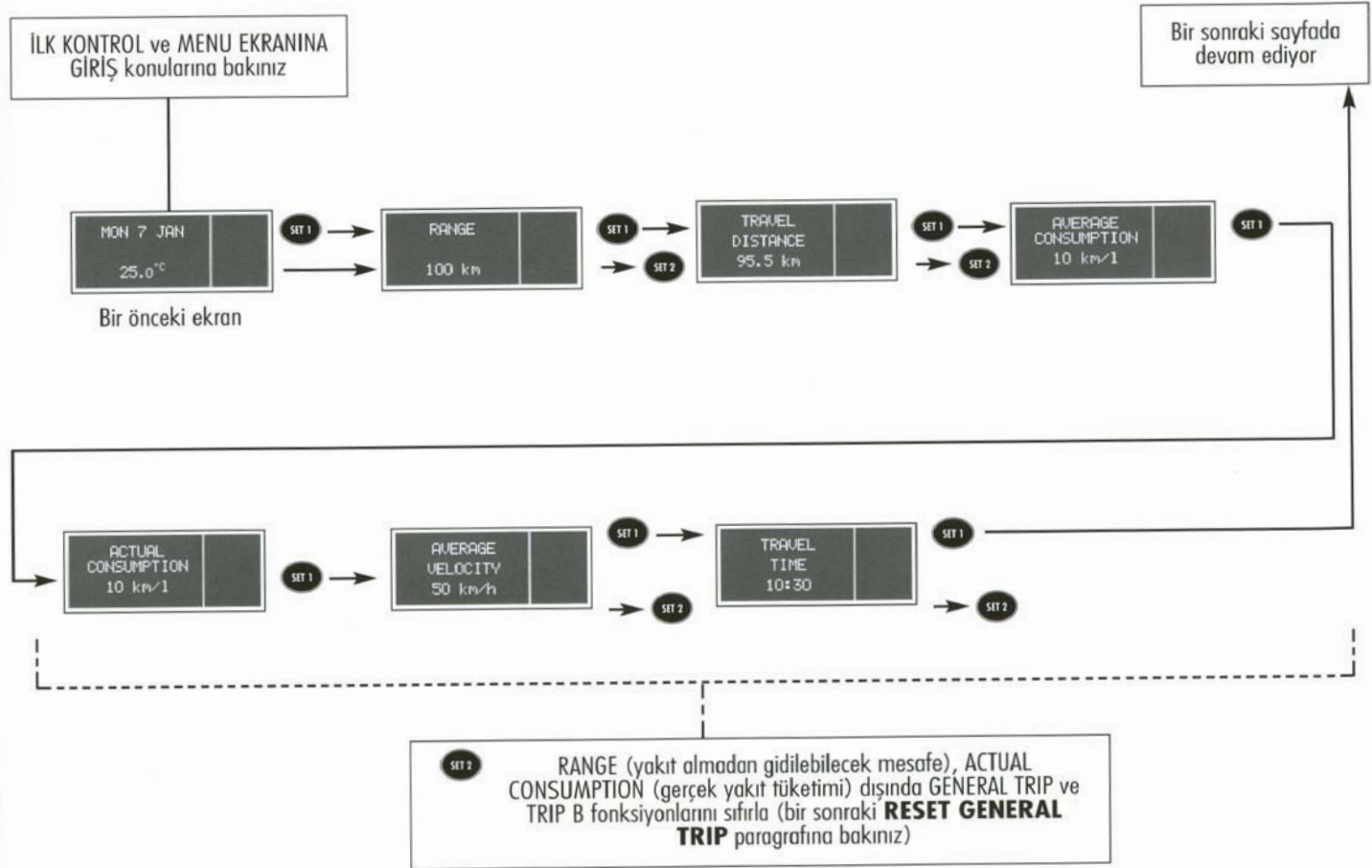

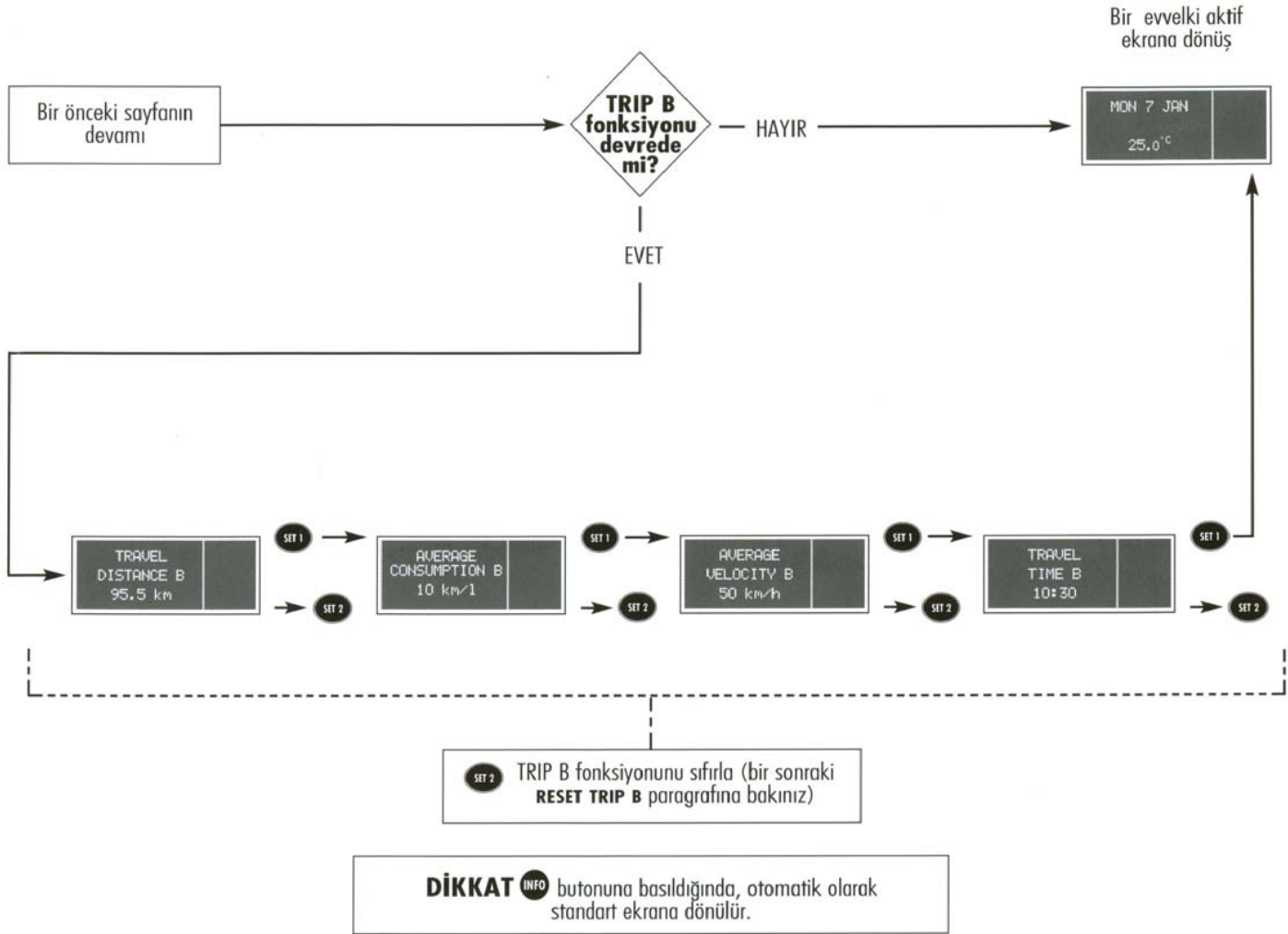

SET 2

butonuna basarak TRIP (yol) ayarının yapıldıktan sonra, ekranda aşağıdaki fonksiyonlar görülecektir:

GENERAL TRIP fonksiyonunu sıfırla

SET 2

= GENERAL TRIP ve TRIP B fonksiyonunu sıfırla (Range (yakıt almadan gidilebilecek mesafe) ve Actual Consumption (gerçek yakıt tüketimi) hariç)

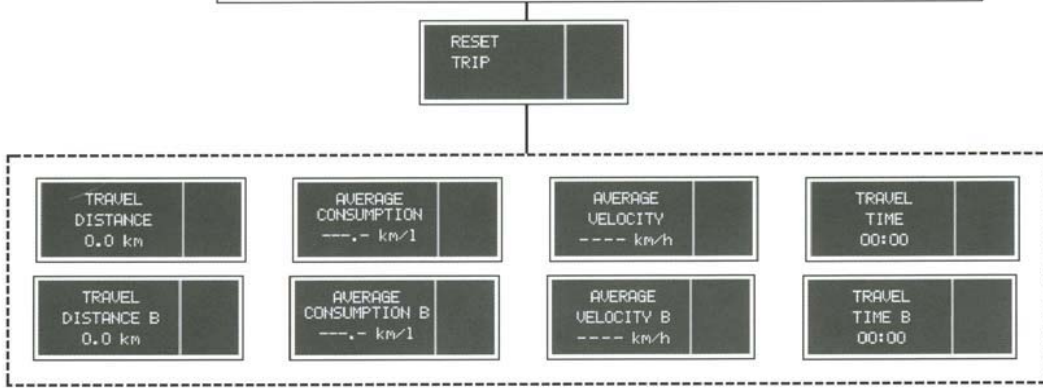

TRIP B fonksiyonunu sıfırla

SET 2

= TRIP B fonksiyonunu sıfırla

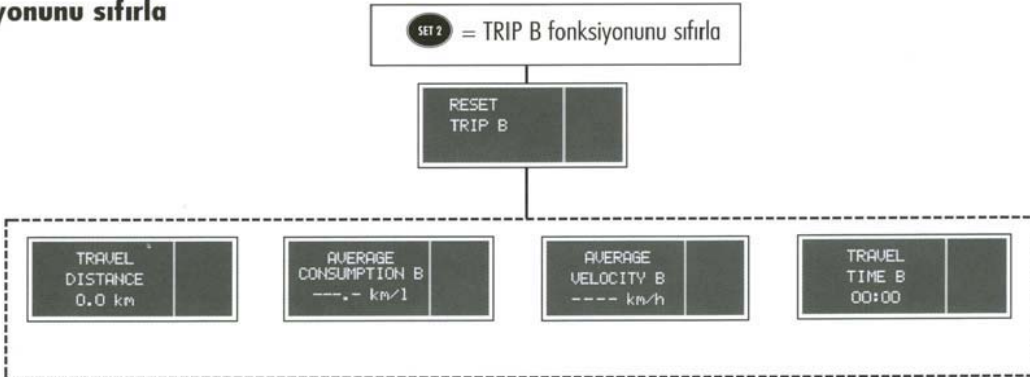

RANGE (yakıt almadan gidilebilecek mesafe) = Bu aynı sürüş durumunu koruyarak otomobilin yakıtı ihtiyacı olmadan gidebileceği mesafeyi (km veya mil) gösterir. Ekran aşağıdakilerden sonra "—" gösterir:

A) 50 km'den düşük değerler (yaklaşık 31 mil) (azaltılan mesafe uyarı mesajından sonra),

B) Motor çalışarak park etme veya 5 dakikanın üzerinde 4 km/sa'den az sürat.

TRAVEL DISTANCE (yolculuk esnasında katedilen mesafe) = Yeni bir yolculuk başlangıcından (*) otomobilin varış noktasına olan mesafesi.

AVERAGE CONSUMPTION (ortalama yakıt tüketimi) = Seçilen birime göre, l/km veya l/100 km olarak ortalama yakıt tüketimi.

ACTUAL CONSUMPTION (gerçek yakıt tüketimi) = Yaklaşık her 5 saniyede güncellenerek otomobilin yakıt tüketimini gösterir. Eğer motor çalışarak park etme veya 5 dakikanın üzerinde 4 km/sa'den az sürat durumlarında ekran "—" gösterir. Gerçek yakıt tüketimi hesaplaması, yukarıdaki işlemlere göre otomobilin hızı 4 km/saat'e eşit veya daha yüksek olunca en kısa zamanda tekrar başlar.

AVERAGE VELOCITY (ortalama sürat) = Bu tüm yolculuk süresince, yeni yolculuğun başlangıcından başlayarak ortalama hızı gösterir.

TRAVELTIME (seyahat süresi) = Yeni yolculuğun başlangıcından alınan süreyi gösterir.

(*) NEW MISSION (yeni yolculuk): İlgili butonun "manuel" olarak kullanılması ile yer alır.

DİKKAT GENERAL TRIP (gidilecek yolun tamamı ile ilgili fonksiyon) Gidilen Uzaklık 9999,9 km (veya mil) değerine eşit olunca, Yolculuk Süresi 99:59 (99 saat ve 59 dakika) olunca veya akü bağlantısı çıkartılınca otomatik olarak sıfırlanır.

DİKKAT Eğer hiç bilgi mevcut değilse, tüm YOL BİLGİSAYARI parametreleri, herhangi bir değer yerine her bir parametre ile ilgili özel bir mesaj ile birlikte "*****" mesajını gösterir. Normal işlem durumuna geçildiğinde, arıza durumuna kadar olan değerleri silinmeden çeşitli parametreler hesaplanmaya ve yeni yolculuk başlar.

UYARI LAMBALARI VE İŞARETLERİ

GENEL UYARILAR

Sesli uyarı (ayarlanabilir) ve ilgili uyarı lambası ile birlikte (mevcut ise) ile Bilgi Merkezi ekranındaki **arıza işaretleri, özel uyarı mesajları** ile birlikte görünür (örneğin, "Servise gidiniz", "Motoru durdurunuz, ilerlemeyiniz", vs.). Uyarılar kısa/öz ve önlem alıcı ve arıza durumunda sürücünün **hızlı** davranmasını önerir. Bununla birlikte, uyarılar tüm ayrıntılar ve/veya tamamıyla okunulması gereken Kullanıcı El Kitabı'nın alternatifi olarak düşünülmemelidir. Bir problem oluştuğunda daima bu bölümü okuyunuz.

DİKKAT Herhangi bir anormallikte, Infocenter ekranı maksimum parlaklığa ulaşır. **INFO** butonuna basılarak, uyarı mesajları kaybolur ve arıza ile ilgili sembol ekranın sağ tarafındaki imleç ile belirtilir.

DİKKAT Bilgi Merkezi ekranında görülen uyarı lambaları ikiye ayrılır: çok ciddi ve ciddi anormallikler. Çok ciddi anormallikler bir evvel görüntüdeki mesajı durdurarak hemen görünür ve anormallik düzelene kadar kontak anahtarının **MAR** pozisyonuna her çevilişinde görüntüye gelir. Ayrıca, "görüntü sırası" **INFO** butonuna basılarak durdurulabilir: bu durumda ilgili sembol, anormallik düzelene kadar ekranın sağ alt bölgesinde görülecektir.

Ciddi anormallikler, yaklaşık 20 saniye ekranda görünür ve sonra kaybolur. Fakat kontak anahtarının **MAR** pozisyonuna her çevilişinde ekranda görünecektir. Ekrandaki görüntü sırası sonunda, yaklaşık 20 saniye veya **INFO** butonuna basıldığında, anormallik düzelene kadar ilgili sembol ekranın sağ alt bölgesinde görülecektir.

Gösterge
tablosundaki
uyarı lambası

Ekrandaki mesaj

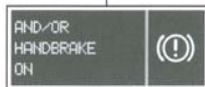

FREN HİDROLİK SEVİYESİ ÇOK DÜŞÜK VE/VEYA EL FRENİ ÇEKİK (kırmızı)

Kontak anahtarı **MAR** pozisyonuna çevildiğinde, gösterge tablosundaki uyarı lambası yanar, fakat birkaç saniye sonra sönmeye başlar.

Devredeki muhtemel bir sızıntı sebebi ile rezervardaki fren hidroliği seviyesi minimumun altına düştüğünde ve el freni çekildiğinde, uyarı lambası yanar (ekrandaki mesaj ve sembol ile birlikte).

 **ⓘ** uyarı lambası (ekrandaki mesaj ve sembol ile birlikte), otomobil hareket halinde iken yanar ise; el freninin çekilmiş durumda olmadığını kontrol ediniz. Uyarı lambası, el freni indirildikten sonra da yanmaya devam eder ise (ekrandaki mesaj ve sembol ile birlikte), derhal durunuz ve yetkili bir Alfa Romeo servisi ile temasa geçiniz.

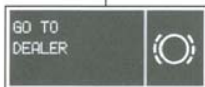

FREN BALATALARI AŞINMIŞ (kırmızı)

Eğer ön fren balataları aşınmış ise, uyarı lambası (ekrandaki mesaj ve sembol ile birlikte) yanar. Bu durumda, balataların mümkün olan en kısa süre içinde değiştirilmesi gerekir.

DİKKAT Otomobilde sadece ön fren balataları için aşınma sensörleri mevcut ise, bunlar değiştirilirken, arka fren balatalarının da kontrol edilmesi gerekir.

Gösterge
tablosundaki
uyarı lambası

Ekrandaki mesaj

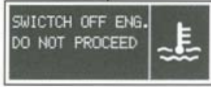

MOTOR SOĞUTMA SUYU SICAKLIĞI ÇOK YÜKSEK (kırmızı)



Motor çok sıcak olduğunda, genleşme kabının kapağını açmayınız: yanma tehlikesi.

Kontak anahtarı **MAR** pozisyonuna çevildiğinde, ekrandaki uyarı lambası yanar, fakat birkaç saniye sonra sönmesi gerekir.

Uyarı lambası, motor aşırı ısındığında yanar (ekrandaki mesaj ve sembol ile birlikte).

Eğer uyarı lambası yanarsa, aşağıdaki işlemleri uygulayınız:

– **Normal sürüş durumunda;** otomobili durdurup, motoru stop ediniz ve soğutma suyunun **MIN** referansının altında olmadığını kontrol ediniz.

Bu durumda, motorun soğuması için birkaç dakika bekleyiniz, soğutma suyu kabını **yavaşça ve dikkatlice** açınız, **MIN** ve **MAX** referansları arasına kadar su seviyesini tamamlayınız. Ayrıca, sızıntı olup olmadığını gözle kontrol ediniz. Motoru tekrar çalıştırdığınızda uyarı lambası tekrar yanar ise, yetkili bir Alfa Romeo servisi ile temasa geçiniz.

– **Zor şartlarda kullanımda** (örneğin, yokuş yukarı römork çekiyor veya otomobil tam yüklü iken): yavaşlayınız, eğer uyarı lambası sürekli yanarsa, otomobili durdurunuz.

Motoru çalışır durumda bırakınız ve motor soğutma suyunun sirkülasyonunu hızlandırmak için, hafifçe gaza basınız ve motoru stop ediniz.

Yukarıda açıklandığı şekilde su seviyesini tamamlayınız.

DİKKAT Otomobili zor şartlarda kullanım durumunda, motoru stop etmeden önce motor çalışır durumda iken birkaç dakika hafifçe gaza basınız.





HAVA YASTIĞI ARIZASI (kırmızı)

Kontak anahtarı **MAR** pozisyonuna çevildiğinde, ikaz panelindeki uyarı lambası yanar, fakat bir kaç saniye sonra sönmesi gerekir. Eğer hava yastığı sisteminde bir çalışma arızası mevcut ise, uyarı lambası sürekli olarak yanar.



Eğer  uyarı lambası yanmaz veya sürekli yanar ise, ya da otomobil hareket halinde iken yanar ise, derhal motoru durdurunuz ve yetkili bir Alfa Romeo servisi ile temasa geçiniz.



 uyarı lambasındaki arıza ise (uyarı lambası yanmaz), yolcu hava yastığının devre dışı bırakıldığını bildiren  uyarı lambasının normal süresi olan bir dakikadan daha uzun bir süre ile yanıp sönmesi ile bildirilir.





YOLCU HAVA YASTIĞI DEVRE DIŐI (sarı)

Yolcu hava yastığı ilgili düğme ile devre dışı bırakıldığında,  uyarı lambası yanar.

Yolcu hava yastığı devrede iken, kontak anahtarı **MAR** pozisyonuna çevildiğinde, uyarı lambası yanar, fakat yaklaşık 4 saniye sonra sönmesi gerekir.



 hava yastığı arıza uyarı lambası sönmüş durumda iken,  uyarı lambasının 4 dakikadan daha uzun bir süre ile yanıp sönmesi, hava yastığı arıza uyarı lambasının kendisinde bir arıza olduğunu belirtir. Bu durumda, derhal yetkili bir Alfa Romeo servisi ile temasa geçiniz.

Gösterge
tablosundaki
uyarı lambası

Ekrandaki mesaj

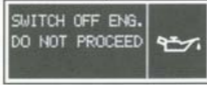
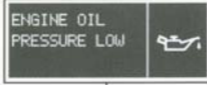

MOTOR YAĞ BASINCI ÇOK DÜŞÜK (kırmızı)

Kontak anahtarı **MAR** pozisyonuna çevildiğinde ikaz panelindeki uyarı lambası yanar, fakat motor çalışır çalışmaz sönməsi gerekir.



Eğer otomobil hareket halinde iken  uyarı lambası yanar ise (ekrاندaki mesaj ve sembol ile birlikte), motoru derhal durdurunuz ve yetkili bir Alfa Romeo servisi ile temasa geçiniz.



AKÜ ŞARJI DÜŞÜK (kırmızı)

Kontak anahtarı **MAR** pozisyonuna çevildiğinde ikaz panelindeki uyarı lambası yanar, fakat motor çalışır çalışmaz sönməsi gerekir (motor rölantide çalışırken, lambanın sönmesinde kısa bir gecikme kabul edilebilir). Eğer uyarı lambası sönmöz ise, derhal yetkili bir Alfa Romeo servisi ile temasa geçiniz.



EMNİYET KEMERİ BAĞLANMAMIŞ (kırmızı)

Kontak anahtarı **MAR** pozisyonuna çevildiğinde, sürücünün emniyet kemeri uygun şekilde bağlanmamış ise, gösterge tablosundaki uyarı lambası bir kaç dakika yanar.



KAPILAR TAM KAPANMAMIŞ

Kapılardan biri veya birkaçı veya bagaj kapısı tam olarak kapanmadığında, ekranda mesaj ve sembol görünür.

Kapılardan biri veya birkaçı veya bagaj kapısı tam olarak kapanmadığında gösterge tablosu üzerindeki uyarı lambası yanar. Gösterge tablosu uyarı lambası sadece IMPRESSION tiplerinde mevcuttur.



SAĞ ÖN KAPI AÇIK



SOL ÖN KAPI AÇIK



SAĞ ARKA KAPI AÇIK

SOL ARKA KAPI AÇIK



BAGAJ KAPUTU AÇIK

Gösterge
tablosundaki
uyarı lambası

Ekrandaki mesaj



EOBD MOTOR KUMANDA SİSTEMİ ARIZASI (bazı benzin motorlu tipler) (sarı)

Normal koşullar altında, kontak anahtarı **MAR** pozisyonuna çevildiğinde, uyarı lambası yanar, fakat motor çalışır çalışmaz sönmesi gerekir. Uyarı lambasının kısa bir şekilde yanması, lambanın normal olarak çalıştığını gösterir.

Eğer uyarı lambası sönmeyen veya seyahat esnasında yanar ise (ekrandaki mesaj ve sembol ile birlikte) aşağıdaki durumlar söz konusudur:

Sürekli yanma - yakıt besleme/ateşleme sisteminde; egzozdaki emisyonların artmasına, performansın düşmesine, kullanımın zorlaşmasına ve yüksek yakıt tüketimine sebep olabilecek bir arıza mevcut demektir.

Bu koşullar altında, motora fazla yüklenilmeden veya yüksek süratlere çıkılmadan, yola devam etmek mümkündür. Uyarı lambası yanık durumda iken, otomobilin uzun süre kullanılması hasara sebep olabilir. Mümkün olan en kısa sürede yetkili bir Alfa Romeo servisi ile temasa geçiniz.







Eğer arıza giderilir ise, uyarı lambası söner, fakat arıza sistem belleğinde kayıtlı kalır.

Yanıp sönmeye - katalitik konvertörün hasar görmüş olabileceğini belirtir (bu bölümde yer alan "EOBD sistemi" konusuna bakınız).

Eğer uyarı lambası yanıp söner ise, motor devrini düşürmek için, uyarı lambasının yanıp sönmeye sona erene kadar gaz pedalını serbest bırakmak gerekir; yolunuza, uyarı lambasının yanıp sönmeye sebep olmayacak şekilde normal hızda devam ediniz ve mümkün olan en kısa sürede yetkili bir Alfa Romeo servisi ile temasa geçiniz.



Eğer kontak anahtarı MAR pozisyonuna çevildiğinde; uyarı lambası yanmaz ise veya sürekli olarak yanar ise, ya da seyahat esnasında yanıp söner ise, mümkün olan en kısa sürede yetkili bir Alfa Romeo servisi ile temasa geçiniz.

Gösterge tablosundaki uyarı lambası	Ekrandaki mesaj
	<div data-bbox="263 151 470 229">  </div> <div data-bbox="263 302 470 386">  </div> <p data-bbox="523 151 1029 218">MOTOR KUMANDA SİSTEMİ ARIZASI (JTD tipleri) (kırmızı)</p> <p data-bbox="523 229 1497 285">Normal koşullar altında, kontak anahtarı MAR pozisyonuna çevildiğinde, uyarı lambası yanar, fakat bir kaç saniye sonra sönmesi gerekir.</p> <p data-bbox="523 296 1497 420">Eğer uyarı lambası yanmaya devam eder veya seyahat esnasında Infocenter ekranındaki şekil-deki mesajın ve sembolün de görüntüye gelmesi ile birlikte yanar ise; enjeksiyon sisteminde, performansın düşmesine, kullanımın zorlaşmasına ve yüksek yakıt tüketimine sebep olabilecek bir arıza mevcut demektir.</p> <p data-bbox="523 431 1497 520">Bu koşullar altında, motora fazla yüklenilmeden veya yüksek süratlere çıkılmadan yola devam edilmesi mümkündür. Her durumda, mümkün olan en kısa sürede yetkili bir Alfa Romeo servisi ile temasa geçiniz.</p> <p data-bbox="539 532 1460 565">DİKKAT Uyarı lambasının ara sıra çok kısa sürelerle yanmasının herhangi bir anlamı yoktur.</p>
	<p data-bbox="523 588 997 627">ALFA ROMEO ŞİFRE SİSTEMİ (sarı)</p> <p data-bbox="523 638 1497 728">Kontak anahtarı MAR pozisyonuna çevildiğinde, ikaz panelindeki uyarı lambası yanar ve sadece bir kez yanıp söndükten sonra sönmesi gerekir. Eğer kontak anahtarı MAR pozisyonunda iken, uyarı lambası yanmaya devam eder ise, "Alfa Romeo ŞİFRE sistemi"nde bir arıza olması muhtemeldir.</p> <p data-bbox="523 739 1497 806">DİKKAT  ve  uyarı lambalarının aynı anda yanması, Alfa Romeo ŞİFRE sisteminde bir arıza olduğunu belirtir.</p> <p data-bbox="523 817 1497 940">Eğer motor çalışır durumda iken;  uyarı lambası yanar ise, otomobil motor bloke etme sistemi tarafından korunmuyor demektir (bu bölümde yer alan "Alfa Romeo ŞİFRE sistemi konusuna bakınız). Mevcut bütün kontak anahtarlarını belleğe kaydettirmek için, yetkili bir Alfa Romeo servisi ile temasa geçiniz.</p>

Gösterge
tablosundaki
uyarı lambası

Ekrandaki mesaj



ISITMA BUJİLERİ (JTD tipleri) (sarı)

Kontak anahtarı **MAR** pozisyonuna çevildiğinde, uyarı lambası yanar; ısıtma bujileri gereken sıcaklığa eriştiğinde de söner.

Uyarı lambası söner sönmez, motoru çalıştırınız.

DİKKAT Ortam sıcaklığının yüksek olması halinde, uyarı lambası farkedilemeyecek kadar kısa bir süre için yanabilir. Bazı tiplerde, uyarı lambası motoru çalıştırdıktan sonra yaklaşık 30 saniye yanıp sönerse, ısıtma bujileri sisteminde arıza var demektir, yetkili bir Alfa Romeo servisi ile temasa geçiniz.



DİZEL FİLTRESİNDE SU VAR (JTD tipleri)

Dizel filtresinde su mevcut ise, uyarı lambası sürekli yanar.



Yakıt besleme devresinde su bulunması, bütün enjeksiyon sisteminin ciddi şekilde hasar görmesine ve motorun düzensiz olarak çalışmasına sebep olabilir. Eğer  uyarı lambası yanar ise, sistemdeki suyun boşaltılması için mümkün olan en kısa sürede yetkili bir Alfa Romeo servisi ile temasa geçiniz. Uyarı lambası seviye tamamladıktan hemen sonra yanarsa, muhtemelen depoya su akıyor demektir. Bu durumda motoru hemen durdurunuz ve yetkili bir Alfa Romeo servisi ile temasa geçiniz.

Gösterge
tablosundaki
uyarı lambası

Ekrandaki mesaj



MOTOR YAĞ SEVİYESİ SENSÖRÜ ARIZASI

Motor yağ seviyesi sensöründe herhangi bir arıza mevcut ise, Infocenter ekranında şekildeki mesaj ve sembol görüntüye gelir. Arızanın giderilmesi için, mümkün olan en kısa sürede yetkili bir Alfa Romeo servisi ile temasa geçiniz.



YAKIT KESME (DARBE) ANAHTARI

Darbe anahtarı devreye girdiğinde, şekildeki ekranda yer alan mesaj görüntüye gelir.

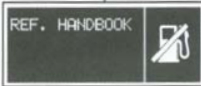

Eğer bu mesaj görüntüye geldikten sonra, yakıt kokusu duyulur veya yakıt besleme sisteminde sızıntılar görülür ise, yangın riskinden kaçınmak için anahtarı eski konumuna getirmeyiniz.

Gösterge
tablosundaki
uyarı lambası

Ekrandaki mesaj

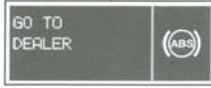
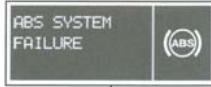

ABS SİSTEMİ ARIZASI (sarı)



Kontak anahtarı **MAR** pozisyonuna çevildiğinde, uyarı lambası yanar, fakat bir kaç saniye sonra sönmesi gerekir.

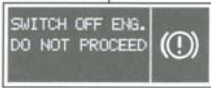
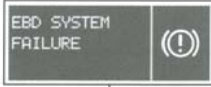

Sistemde arıza olduğunda, uyarı lambası yanar (ekrandaki mesaj ve sembol ile birlikte). Bu durumda, fren sisteminin performansı değişmez, fakat ABS sisteminden faydalanılamaz. Özellikle yol tutuşunun zayıf olduğu durumlarda dikkatli olunması tavsiye edilir. Ayrıca mümkün olan en kısa sürede yetkili bir Alfa Romeo servisi ile temasa geçilmesi gerekir.



EBD elektronik frenleme distribütörü arızası

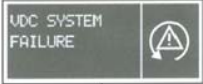

Otomobilde elektronik bir frenleme distribütörü (EBD) mevcuttur. Eğer motor çalışır durumda iken, gösterge tablosundaki  ve  uyarı lambaları aynı anda yanar ise (ekrandaki mesaj ve sembol ile birlikte), EBD sisteminde bir arıza var demektir. Bu durumda; sert frenlemeler, arka tekerleklerin vaktinden önce kilitlenmesine ve kaymaya sebep olabilir. Sistemi kontrol ettirmek için, otomobilinizi en yakın yetkili Alfa Romeo servisine kadar çok dikkatli bir şekilde sürünüz.

Gösterge tablosundaki uyarı lambası	Ekrandaki mesaj
	<p data-bbox="525 148 1461 184">VDC SİSTEMİ (ARAÇ DİNAMİĞİNİN KONTROLÜ) (sarı) (bazı tiplerde)</p> <p data-bbox="525 199 1495 258">Kontak anahtarı MAR pozisyonuna çevildiğinde, gösterge tablosu üzerindeki uyarı lambası yanar ve bir kaç saniye sonra sönmesi gerekir.</p> <p data-bbox="525 275 1495 365">Eğer uyarı lambası sönmez veya seyahat esnasında (ekranda şekildeki mesajın ve sembolün görünüme gelmesi ve ASR butonu üzerindeki led ile birlikte) yanar ise, yetkili bir Alfa Romeo servisi ile temasa geçiniz.</p> <p data-bbox="525 381 1495 441">Uyarı lambasının seyahat esnasında yanıp sönmesi, VDC sisteminin müdahalede bulunduğunu belirtir.</p> <div data-bbox="264 152 467 236">  </div> <div data-bbox="264 305 467 389">  </div>
	<p data-bbox="525 518 1082 549">AYDINLATMA LAMBALARI ARIZASI (sarı)</p> <p data-bbox="525 566 1495 626">Kontak anahtarı MAR pozisyonuna çevildiğinde, gösterge tablosu üzerindeki uyarı lambası yanar, fakat birkaç saniye sonra sönmesi gerekir.</p> <p data-bbox="539 642 1414 674">Aşağıda belirtilen lambalardan birinde herhangi bir arıza olduğunda, uyarı lambası yanar:</p> <ul data-bbox="539 691 858 855" style="list-style-type: none"> — park lambaları, — stop lambaları ve ilgili sigorta, — arka sis lambaları, — plaka lambaları. <p data-bbox="525 872 1495 931">Bu lambalar ile ilgili arızalar; bir veya daha fazla ampulün arızalanması, bir sigortanın atması veya kopuk bir elektrik bağlantısı olabilir.</p>

Gösterge
tablosundaki
uyarı lambası

Ekrandaki mesaj

YAKIT REZERVİ (sarı)

Yakıt deposunda yaklaşık 7 litre yakıt kaldığında veya yakıt almadan gidilebilecek mesafe 50 km'nin altına düştüğünde, uyarı lambası yanar.

ATTENTION:
LIMITED
RANGE**YAKIT ALMADAN GİDİLEBİLECEK MESAFE**

Yakıt almadan gidilebilecek mesafe 50 km'nin altına düştüğünde, ekranda şekildeki mesaj görüntüye gelir.

SPEED
LIMIT
EXCEEDED

120

SÜRAT LİMİTİ GEÇİLDİ





Otomobil önceden ayarlanan sürat limitini geçtiğinde; şekildeki mesaj ve sembol, sesli uyarı ile birlikte ekranda görünür ("Sürat limiti" bölümüne bakınız).



SLOW DOWN

120

SCHEDULED
SERVICE WITHIN
1800 km**PERİYODİK BAKIM**

Periyodik Bakım Programı'na göre bakım yapılması gereken kilometreden (her 20.000 km'de bir) itibaren 2.000 km daha yapıldıktan sonra, kontak anahtarı **MAR** pozisyonuna çevrildiğinde, bakım yapılması gerektiğini belirtmek için şekildeki uyarı görüntüye gelir ve bu uyarı 200 km'de bir tekrarlanır.

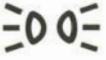
Gösterge tablosundaki uyarı lambası	Ekrandaki mesaj
	<p>ARKA SİS LAMBASI (sarı)</p> <p>Arka sis lambaları yandığında bu uyarı lambası yanar.</p>
	<p>ÖN SİS LAMBASI (yeşil) (bazı tiplerde)</p> <p>Ön sis lambaları yandığında bu uyarı lambası yanar.</p>
	<p>SOL SİNYAL UYARI LAMBASI (FASILALI) (yeşil)</p> <p>Sinyal lambaları kumanda kolu aşağı doğru hareket ettirildiğinde, uyarı lambası yanıp sönmeye başlar; dörtlü flaşör butonuna basıldığında ise, sağ sinyal uyarı lambası ile birlikte yanıp söner.</p>
	<p>SAĞ SİNYAL UYARI LAMBASI (FASILALI) (yeşil)</p> <p>Sinyal lambaları kumanda kolu yukarı doğru hareket ettirildiğinde, uyarı lambası yanıp sönmeye başlar; dörtlü flaşör butonuna basıldığında ise, sol sinyal uyarı lambası ile birlikte yanıp söner.</p>

Gösterge tablosundaki uyarı lambası	Ekrandaki mesaj
	<p>PARK LAMBALARI VE KISA FARLAR (yeşil)</p> <p>Park lambaları veya kısa farlar yakıldığında, uyarı lambası yanar.</p>
	<p>CRUISE CONTROL (HIZ SABİTLEYİCİ) (bazı tiplerde) (yeşil)</p> <p>Çentikli Cruise Control kumandası ON (açık) konumunda iken, tertibat motor üzerinde etkili olmaya başladığında, ikaz paneli üzerindeki uyarı lambası yanar.</p>
	<p>UZUN FARLAR (mavi)</p> <p>Uzun farlar yakıldığında uyarı lambası yanar.</p>



EĞER RÖMORK ÇEKİLİRSE SİNYAL LAMBALARI

Sinyal lambaları kumanda kolu yukarı veya aşağı doğru hareket ettirildiğinde veya dörtlü flaşör yandığında uyarı lambası yanar.



YOLDA BUZLANMA OLABİLİR

Dış hava sıcaklığı 3°C'nin altına düştüğünde veya bu seviyede kaldığında, sürücüye yolda buzlanma olabileceğini bildirmek için, ekranda mesaj ve sembol görüntüye gelir ve sesli uyarı devreye girer.

Sesli uyarı 2 saniye sürerken, mesaj ekranda 10 saniye süre ile görüntülenir. Bu süre sonunda, hava sıcaklığı 6°C'ye gelinceye veya motor stop edilinceye kadar sadece sembol görüntüde kalır.

Seyahat esnasında, yolda buzlanma olduğu tespit edildikten sonra, eğer hava sıcaklığı 6°C'nin üzerine çıkarsa sembol görüntülenmez ve eğer hava sıcaklığı tekrar 3°C'ye düşerse ekranda mesaj ve sembol görüntüye gelir ve sesli uyarı devreye girer.

KLİMA SİSTEMİ

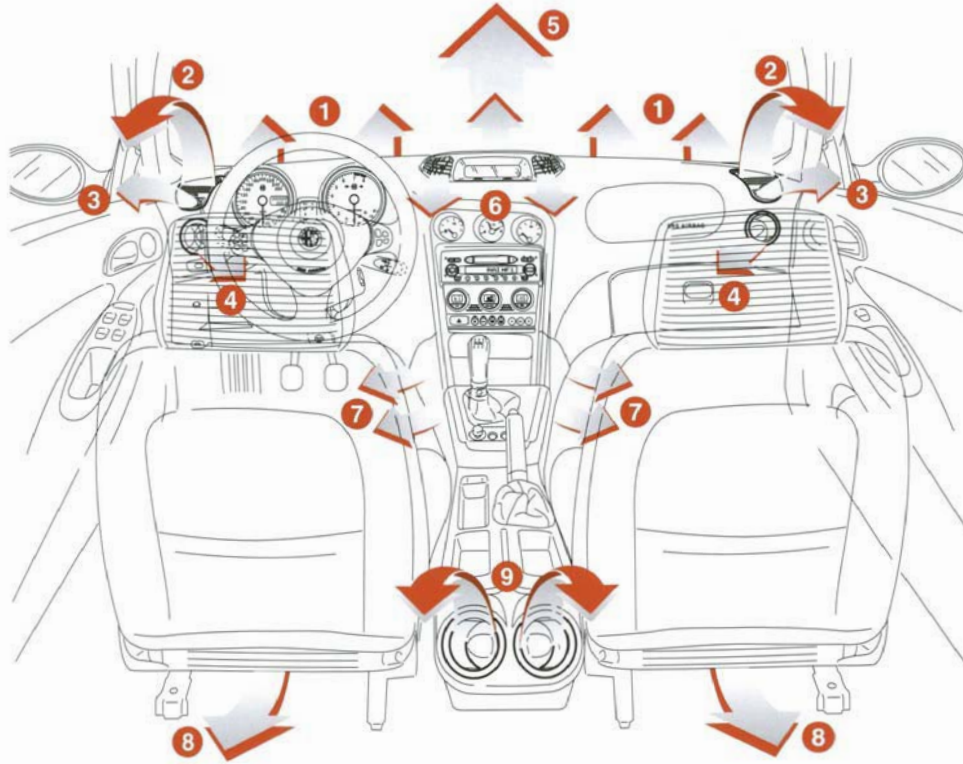

şekil 94

1 Ön cam defrostu veya buğusunun alınması için orta hava yönleticisi - **2** Ayarlanabilir üst hava yönleticisi - **3** Yan camların defrostu veya buğularının alınması için yan hava yönleticileri - **4** Ayarlanabilir yan hava yönleticileri - **5** Ayarlanabilir üst hava yönleticisi - **6** Ayarlanabilir ve döndürülebilir orta yönleticileri - **7** Ön taban bölümü için sabit hava yönleticileri - **8** Arka taban bölümü için sabit hava yönleticileri - **9** Ayarlanabilir ve döndürülebilir arka hava yönleticileri.

A0A0571b

ÜST HAVA YÖNELTİCİLERİNİN AYARLANMASI (şekil 95)

Hava yönelticisinde bir açma/kapatma kumandası mevcuttur.

- = Tamamıyla kapalı.
- ↗ = Tamamıyla açık.

A0B0572b

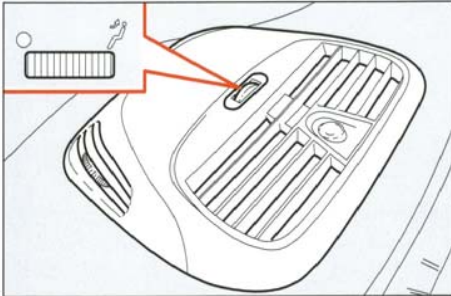

şekil 95

ORTA HAVA YÖNELTİCİLERİNİN AYARLANMASI (şekil 96)

Her yönelticide havayı yolculara direkt olarak gönderilmesini sağlayan kumanda mevcuttur. Hava akımını ayarlamak için açma/kapatma kumandasını kullanınız.

- = Tamamıyla kapalı.
- ↗ = Tamamıyla açık.

A0B0573b

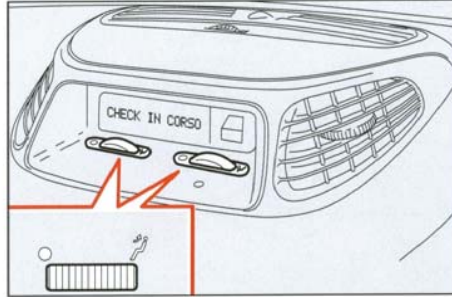

şekil 96

ÜST YAN HAVA YÖNELTİCİLERİNİN AYARLANMASI (şekil 97)

Ön panelin kenarlarında, otomobilin içi için ayarlanabilir (A) ve yan camların defrostu/buğusunun alınması için sabit hava yönelticileri (B) mevcuttur.

Hava akımını ayarlamak için (C) kumandasını kullanınız:

- = Tamamıyla kapalı.
- ↗ = Tamamıyla açık.

A0B0039b

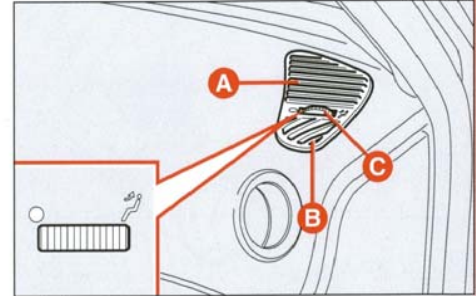

şekil 97

DÖNDÜRÜLEBİLİR ARKA HAVA YÖNELTİCİSİNİN AYARLANMASI

Şekil 98: ön koltuklar (ön panelin kenarlarında)

Şekil 99: arka koltuk (koltuklar arasındaki konsolda)

Havayı yönlendirmek için kanatları (A) bastırarak açınız ve kapatınız.

Kanatların döndürülerek hava akımı yönlendirilebilir.

MANUAL KLİMA KONTROL SİSTEMİ (şekil 99a) (bazı tiplerde)

KUMANDALAR

- 1 Hava sıcaklığı ayar düğmesi (sıcak/soğuk hava karışımı)
- 2 Klima kompresörü açma/kapatma butonu
- 3 İç hava dolaşımı açma/kapatma butonu
- 4 Fan kumanda düğmesi
- 5 Ön cam, ön yan camlar ve kapı aynaları maksimum defrost/buğu giderme açma/kapatma
- 6 Arka cam rezistansı ve kapı aynaları defrostu açma/kapatma butonu
- 7 Hava dağıtım düğmesi

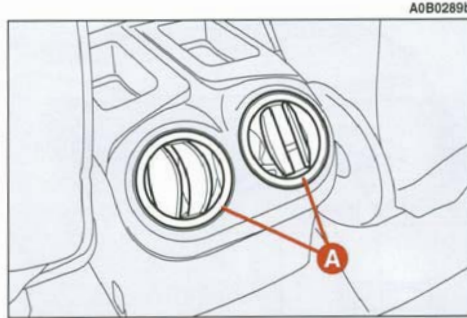
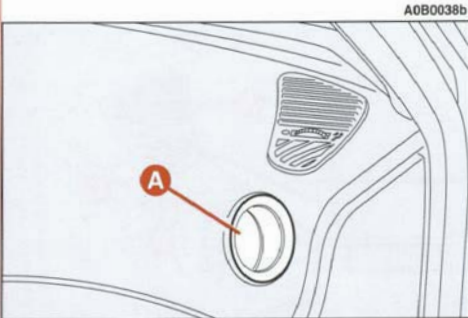

şekil 98

şekil 99

ISITMA

Istenilen hava sıcaklığı için aşağıdaki işlemleri uygulayınız:

- (1) düğmesini saat ibresi dönme yönüne çeviriniz
- (4) düğmesini saat ibresi dönme yönünde istediğiniz hıza ayarlayınız
- (7) düğmesini aşağıdaki konumlara ayarlayınız:

↕ aynı anda ayakların ısıtılması ve ön cam buğusunun giderilmesi için

↙↘ ayakların ısıtılması ve vücudunu üst kısımlarının serin tutulması için (iki seviyeli fonksiyon)

↓ ön ve arka yolcu kabinine sıcak hava gönderilmesi

→ yolcu kabininin üst kısmının ısıtılması

↑ ön cam defrostu/buğusunun alınması

– iç hava dolaşımı devreden çıkartma (devrede ise).

ÖN CAM HIZLI BUĞU GİDERME VE/VEYA DEFROST İŞLEMİ (MAX-DEF fonksiyonu)

Ön cam ve ön yan camların hızlı buğu giderme/defrost işlemi için (5)  butonuna basınız (MAX-DEF fonksiyonu)

Maksimum buğu giderme/defrost fonksiyonu devreye girecektir.

Fonksiyon devrede iken, ilgili buton üzerindeki led yanar.

Fonksiyonu devreden çıkartmak için (5)  butonuna tekrar basınız (buton üzerindeki led söner) veya klima kontrol sistemi butonlarından herhangi birisine basınız veya düğmesini çeviriniz.

Buğu giderme/defrost işleminden sonra, yeterli görüş seviyesini sağlamak için **MAX-DEF** fonksiyonunu devreden çıkarınız.

A0B0598b

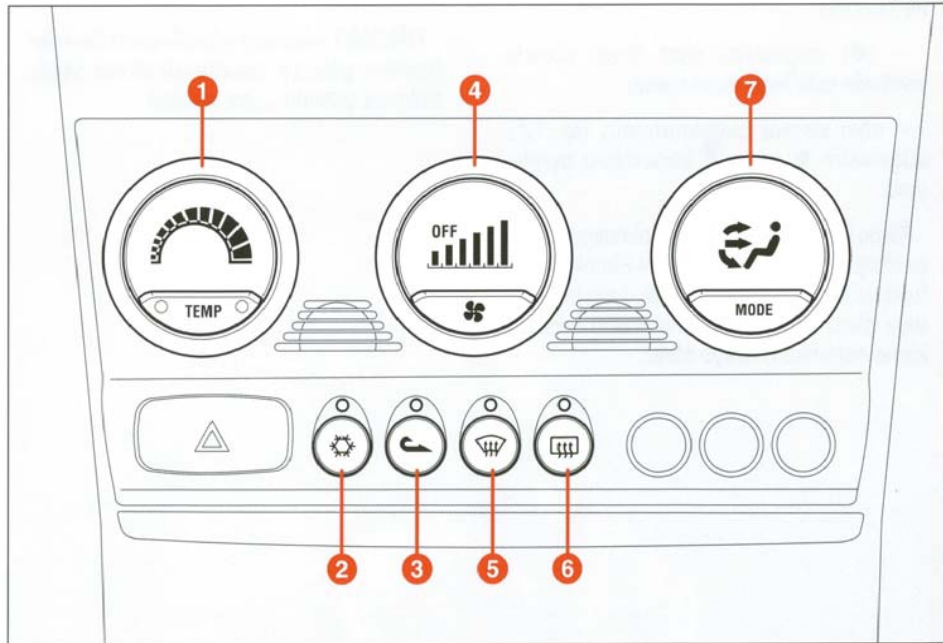

şekil 99a



Camların buğulanmasının önlenmesi

Dışardaki hava çok nemli ve/veya yağmur yağıyor ise ve/veya yolcu kabini ile dışardaki hava sıcaklığı arasındaki sıcaklık farkı fazla ise, buğulanmayı önlemek için aşağıdaki işlemleri uygulayınız:

– iç hava dolaşımı kapalı (eğer devrede ise)

– (1) düğmesini saat ibresi dönme yönüne çeviriniz

– (4) düğmesini saat ibresi dönme yönünde orta hıza ayarlayınız

– eğer camlar buğulanmamış ise, (7) düğmesini  veya  konumlara ayarlayınız.

Klima kontrol sistemi havadaki nem oranını azalttığı için hızlı buğu giderme işleminde çok faydalıdır. Buğu giderme fonksiyonunu devreye alınız ve (2)  butonuna basarak klima sistemini devreye alınız.

ISITMALI ARKA CAM VEYA KAPI AYNALARI BUĞU GİDERME/DEFROSTU

 butonuna basıldığında, arka cam ve kapı aynaları (bzi tiplerde) defrost/buğu giderme fonksiyonu çalışır.

Fonksiyon devrede iken ilgili buton üzerindeki led yanar.

Fonksiyonu devreden çıkartmak için butona tekrar basınız. Led sönecektir.

DİKKAT Arka cam içindeki ısıtıcı devreleri üzerine gelecek şekilde çıkartma yapılandırılması sisteme zarar verebilir.

FAN HIZININ AYARLANMASI

Yolcu kabini havalandırması için aşağıdaki işlemleri uygulayınız:

– orta ve yan hava yönleticilerini tamamen açınız.

– (4) düğmesini istenilen hıza ayarlayınız.

– (7) düğmesini  konumuna ayarlayınız.

– iç hava dolaşım düğmesini kapatınız (eğer devrede ise).

HAVANIN OTOMOBİL İÇİNDE DOLAŞIMI

(3)  butonuna basılması ile fonksiyon devreye alınır.

Fonksiyon devrede iken buton üzerindeki led yanar.

Dış hava sıcaklığı çok yüksek olduğunda hava çevriminin devreye girmesi havanın soğutulmasını çabuklaştırır ve (sıkışık trafikte, tünelde, vs) faydalıdır.



Bu işlemin; özellikle otomobilin kalabalık olması durumunda, uzun süreler için uygulanması tavsiye edilmez.

ÖNEMLİ İç hava dolaşım fonksiyonu istenilen "ısıtma" ve "soğutma" seviyelerine hızlı bir şekilde ulaşılmasını sağlar.

Bununla birlikte, iç hava dolaşım fonksiyonunu soğuk veya yağmurlu havalarda kullanmayınız. Aksi taktirde camların buğulanması ihtimalini artırıp görüş açısını ve sürüş rahatlığını azaltırsınız.

KLİMA (soğutma)

Aşağıdaki işlemleri uygulayınız:

- (1) düğmesini saat ibresi dönme yönünün tersi yönünde çeviriniz (**TEMP** yanındaki mavi led)
- (4) düğmesini istenen hıza ayarlayınız
- (7) düğmesini  konumuna ayarlayınız
- (2)  ve (3)  butonlarına basınız (butonların üzerindeki led yanar)

Soğutma ayarı

Aşağıdaki işlemleri uygulayınız:

- iç hava dolaşımı fonksiyonunu kapatınız (devrede ise);
- sıcaklığı düşürmek için **(1)** düğmesini saat ibresi dönme yönünün tersi yönünde çeviriniz;
- fan hızını düşürmek için **(4)** düğmesini saat ibresi dönme yönünün tersi yönünde çeviriniz;

KLİMA SİSTEMİNİN BAKIMI

Kış mevsiminde, klima kontrol sistemi en az ayda bir kez yaklaşık 10 dakika çalıştırılmalıdır.

Yaz mevsimi öncesinde, sistemin kontrol edilmesi için yetkili bir Alfa Romeo servisi ile temasa geçiniz.

OTOMATİK İKİ BÖLGE Lİ KLİMA SİSTEMİ (bazı tiplerde)

Sistemi çalıştırmak için aşağıdaki işlemleri yapınız (**şekil 100**):

- halka şeklindeki düğmeleri çevirerek, istenilen sıcaklığa ayar yapınız (sürücü tarafı - yolcu tarafı),
- **AUTO** butonuna basınız.

DİKKAT Klima sistemi, sürücü tarafı ile yolcu tarafı arasındaki sıcaklık farkı 7°C 'yi geçmeyecek şekilde, otomobilin her iki tarafı için istenilen farklı sıcaklık seviyelerinin ayarlanmasını mümkün kılar.

DİKKAT Klima kompresörü, sadece motor çalışır durumda ve dış hava sıcaklığı 2°C 'nin üzerinde iken çalışır.



Dış hava sıcaklığı 2°C'nin altında iken, klima kompresörü çalışmaz. Dış hava sıcaklığı bu değerin altında iken camlar daha çabuk buğulana-bileceğinden dolayı, iç hava dolaşımı fonksiyonunun  kullanılması tavsiye edilmez.

Sistem ile ilgili daha detaylı bilgi edinmek ve sistemi en uygun şekilde kullanabilmek için, takip eden sayfalarda verilen açıklamaları okuyunuz.



Klima sisteminde; mevcut yönetmeliklere uygun olan ve kazara sızması halinde çevreye zarar vermeyen R134a soğutucu akışkanı kullanılmıştır. Sistem elemanları ile uyumlu olmayan diğer soğutucu akışkanları kesinlikle kullanmayınız.

GENEL BİLGİLER

Otomobil, sürücü tarafı ile yolcu tarafındaki hava sıcaklıklarının ayrı ayrı ayarlanmasını sağlayan bir elektronik kontrol ünitesi tarafından kumanda edilen iki bölgeyi bir klima sistemi ile donatılmıştır. Yolcu kabininin iki bölgesinde de sıcaklığa optimum düzeyde kumanda etmek için; sistemin bir dış sensörü, bir yolcu kabini sensörü ve iki bölgeyi bir güneş ışını sensörü mevcuttur.

Bazı tiplerde, sistem, iç dikiz aynasının arka tarafına monte edilmiş olan ve buğulanmanın başladığını bildiren bir sensöre entegredir. Bu sensör, ön camın iç yüzeyinin belirli bir bölgesini "kontrol edebilir" ve iç hava dolaşımının devreye alınması, kompresörün devreye alınması, ön cama hava gönderilmesi, buğunun alınması için yeterli fan hızına geçilmesi gibi bir dizi işlemin uygulanması yolu ile buğulanmayı önlemek veya azaltmak üzere sistem üzerinde otomatik olarak etkili olabilir. Buğulanmanın aşırı derecede olması halinde, **MAX-DEF** fonksiyonu da devreye alınır.

A0B0382b

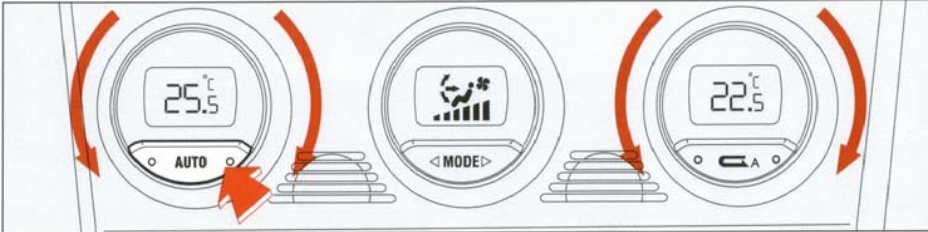

şekil 100



Buğulanmanın başladığını bildiren sensörün doğru olarak çalışmasını sağlamak için, sensör ile ön cam arasındaki "kontrol" bölgesi üzerine etiket, çıkartma vb. yapıştırılmamalıdır. Ön cam ile sensör temiz tutulmalı ve üzerlerinde toz veya diğer maddelerin birikmemesine dikkat edilmelidir.

DİKKAT Buğu alma prosedürü; kontak anahtarı **MAR** pozisyonuna her çevrildiğinde veya **AUTO** butonuna her basıldığında devreye alınır. Buğu alma işlemi uygulanmakta iken; kompresör açma/kapatma, iç hava dolaşımı açma/kapatma, hava dağıtım şekli seçim butonlarından birine basılarak veya fan hızı ayar düğmesi kullanılarak devre dışı bırakılabilir. Bu işlem, **AUTO** butonuna tekrar basılana veya kontak anahtarı tekrar **MAR** pozisyonuna çevrilene kadar, buğulanmanın başladığını bildiren sensörün sinyallerini keser.

Bazı tiplerde, sistem; şehir içinde, sıkışık trafikte, tünellerde ve ön cam yıkayıcı çalıştığında (tipik alkol-ispirto- kokusu ile) kirli havanın zararlı etkilerini azaltmak için, iç hava dolaşımı fonksiyonunu otomatik olarak devreye alabilen bir kirlilik önleme sensörüne entegredir.

DİKKAT Kirlilik önleme sensörünün çalışması, emniyet ile ilgili durumlarda öncelikli değildir. Bu sebeple, klima kompresörünün devre dışı bırakılması halinde veya 4°C'nin altındaki dış hava sıcaklıklarında, sensör devre dışı bırakılır. Sensör, otomatik çalışma moduna geçene kadar,  iç hava dolaşımı butonuna basılarak tekrar devreye alınabilir.



Kirlilik önleme sensörü kombine aktif karbon partikül filtrenin önüne yerleştirilmiştir ve bu nedenle temizlik amacıyla hava püskürtülerek sıkıştırılmamalıdır. Ayrıca, ön cam sileceklerinden toplanan su ile temas etmemelidir. Bu durum hava sirkülasyonunun uzun süre çalışmasını engeller.

Hava kalitesinin kontrol altında tutulması, kombine bir aktif karbon partikül filtre vasıtası ile gerçekleştirilir.

Klima sistemi, aşağıda belirtilen parametrelere ve fonksiyonlara otomatik olarak kumanda eder ve gereken ayarları yapar:

- yolcu kabini içine giren havanın sıcaklığı (sürücü ve yolcu tarafı için ayrı ayrı)
- fan hızı
- hava dağıtım şekli
- iç hava dolaşımı fonksiyonun devreye alınması/devre dışı bırakılması
- klima kompresörünün devreye alınması/devre dışı bırakılması.

Aşağıdaki fonksiyonlar ile ilgili ayarların manuel olarak değiştirilmesi mümkündür;

- fan hızı
- hava dağıtım şekli
- iç hava dolaşımı fonksiyonun devreye alınması/devre dışı bırakılması
- klima kompresörünün devreye alınması/devre dışı bırakılması
- cam defrostu/buğusunun alınması

Manuel olarak değiştirilmeyen fonksiyonlara otomatik olarak kumanda edilmeye devam edilir. Yolcu kabini içine giren havanın sıcaklığına, sürücü ve yolcu tarafındaki ekranlarda ayarlanan sıcaklık değerlerine bağlı olarak her durumda otomatik olarak kumanda edilir.

DİKKAT Manuel olarak yapılan seçimler, otomatik olarak yapılan seçimlere göre öncelikli olup, kullanıcı otomatik kumandaya geçmeye karar verene kadar bellekte kayıtlı kalırlar. Manuel olarak yapılan ayarlar, motor durdurulduğunda belleğe kaydedilir ve motor tekrar çalıştırıldığında uygulamaya alınır.

KUMANDALAR (şekil101)

1 - Kabin içindeki hava sıcaklığı ayar düğmesi (sürücü tarafı)

2 - Kabin içindeki hava sıcaklığı ayar ekranı (sürücü tarafı)

3 - Fan hızı ayarını yapmak ve sistemi devre dışı bırakmak için kullanılan düğme

4 - Fan hızı ayarı ve sistemi devre dışı olduğunu (**OFF**) gösteren

5 - Kabin içindeki hava sıcaklığı ayar ekranı (yolcu tarafı)

6 - Kabin içindeki hava sıcaklığı ayar düğmesi (yolcu tarafı)

7 - İç hava dolaşımı fonksiyonu açma/kapatma butonu  (manuel/otomatik)

8 - Hava dağıtım şekli seçim butonları

9 - Arka cam rezistansı ve kapı aynaları defrost fonksiyonu açma/kapatma butonu 

10 - Ön cam ve ön yan camlar için maksimum defrost/buğu alma fonksiyonu, arka cam rezistansı ve kapı aynaları bobinleri (**MAX-DEF** fonksiyonu ) devreye alma/devre dışı bırakma butonu

11 - Yolcu tarafı için ayarlanan sıcaklık değerini, sürücü tarafı için ayarlanan sıcaklık değeri ile eşitleyen **MONO** butonu

12 - Klima kompresörü açma/kapatma butonu 

13 - Kabin içindeki hava sıcaklık sensörü

14 - Otomatik çalışma modunu seçen **AUTO** butonu

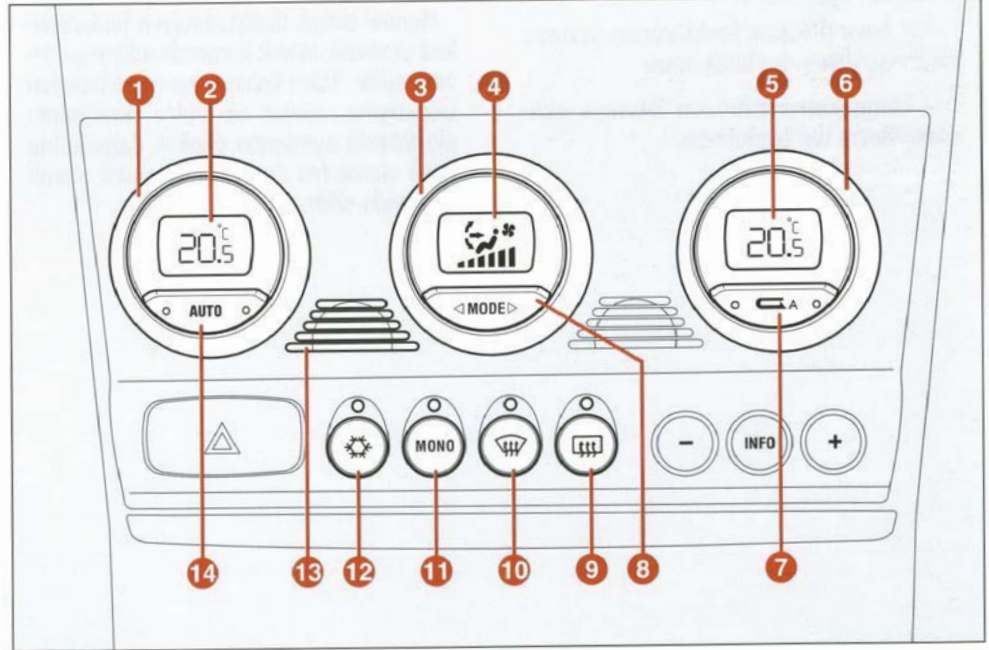

şekil 101

A0B0056b

OTOMATİK İKİ BÖLGELİ KLİMA SİSTEMİNİN KULLANILIŞI (Şekil 101)

DİKKAT Halka şeklindeki düğmelerin otomatik durdurma tertibatı bulunmadığından dolayı, maksimum veya minimum değere ulaşıldıktan sonra, her iki yöne de serbestçe çevrilmeleri mümkündür.



Sistem farklı şekillerde devreye alınabilir, fakat ekranlar üzerinde istenilen sıcaklık dereceleri ayarlandıktan sonra, **AUTO (14)** butonuna basmanız tavsiye edilir.

Bu şekilde, sistem, ayarlanan sıcaklık derecelerine mümkün olan en kısa süre içinde ulaşmak ve daha sonra da bu sıcaklıkların korunmasını sağlamak için tamamen otomatik olarak çalışmaya başlar.

Sistemin tamamen otomatik olarak çalışması esnasında, ayarlanan sıcaklık değerleri istenildiği zaman değiştirilebilir. Bu durumda, sistem, yeni taleplere uygun olarak çalışmak üzere ayarlarını otomatik olarak değiştirir.

DİKKAT Sistem tarafından kabul edilebilmesi için, sürücü ile yolcu tarafındaki sıcaklıklar arasındaki farkın 7°C 'yi geçmemesi gerekir.

Aşağıdaki kumandalann manuel olarak kullanılması ile, sistem tarafından otomatik olarak yapılan ayarların değiştirilmesi mümkündür;

- fan hızı ayar düğmesi (3)
- hava dağıtım şekli seçim butonları (8)
- iç hava dolaşımı açma/kapatma butonu  (7)
- klima kompresörü açma/kapatma butonu  (12).

Bu fonksiyonlardan biri veya birkaçı manuel olarak seçildiğinde, **AUTO (14)** butonu üzerindeki sağdaki led söner.

Bir veya daha fazla fonksiyonun manuel olarak seçilmesi halinde, yolcu kabini içine giren hava sıcaklığının ayarlanması işlemine, klima kompresörünün devre dışı olması durumu hariç olmak üzere, sistem tarafından otomatik olarak devam edilir (**14 AUTO** butonunun sol tarafındaki led yanar).

Yolcu kabini içine giren hava, bu koşullar altında dış hava sıcaklığından daha düşük bir sıcaklıkta olamaz. Bu durum, **AUTO (14)** butonu üzerinde yer alan her iki ledin de sönmesi ve (2) ve/veya (5) ekranlarında görüntülenen, ulaşılması mümkün olmayan sıcaklık değerlerinin yanıp sönmesi ile belirtilir.

HAVA SICAKLIĞI AYAR DÜĞMELERİ (şekil 102)

Halka şeklindeki düğmelerin (1 veya 6) saat ibrelerinin dönme yönünde veya ters yönde çevrilmesi ile, yolcu kabininin sol bölgesi (1 düğmesi) veya sağ bölgesi (6 düğmesi) için istenilen hava sıcaklıkları sırasıyla artırılır veya azaltılır. Ayarlanan sıcaklık değerleri, düğmelerin üstünde yer alan (2) ve (5) ekranlarında gösterilir.

(6) düğmesinin kullanılması halinde, otomatik olarak sıcaklık derecelerinin yolcu kabininin iki tarafı için ayrı ayrı uygulanması durumuna geçilir.

Halka şeklindeki düğmelerin, maksimum ve minimum değerler olan **HI** veya **LO** değerlerine ulaşılan kadar, saat ibrelerinin dönme yönünde veya ters yönde çevrilmesi ile, sırasıyla maksimum ısıtma veya minimum soğutma fonksiyonları devreye alınır.

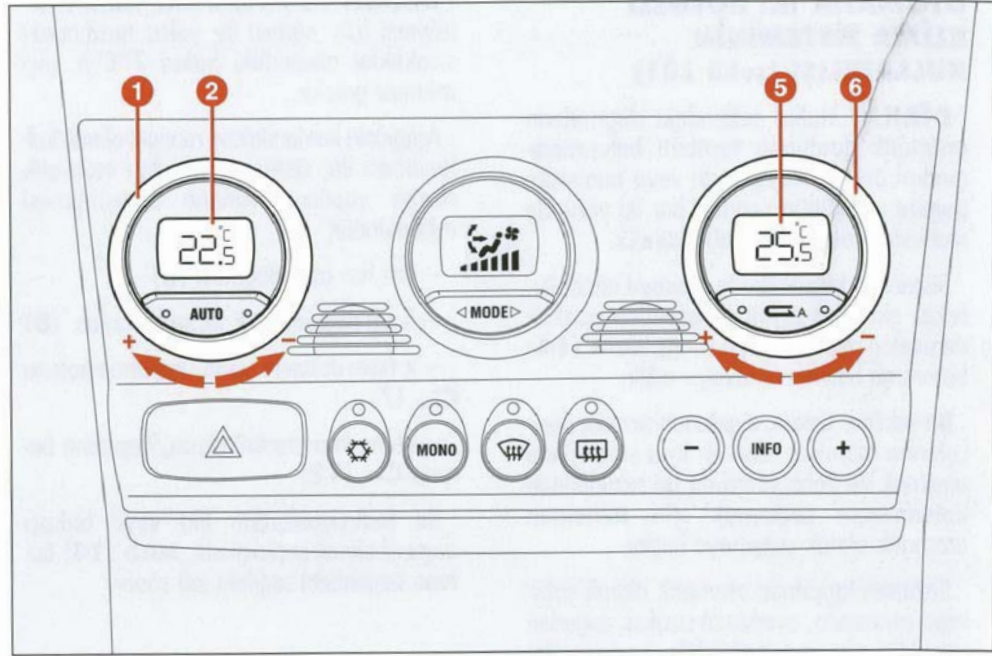

şekil 102

HI fonksiyonu (en yüksek ısıtma gücü - şekil 103)

Bu fonksiyon, ekrandaki sıcaklık ayarının $32,5^{\circ}\text{C}$ 'nin üzerinde olması halinde devreye alınır ve devreye girer; sürücü veya yolcu tarafından birbirlerinden bağımsız olarak, ya da her iki taraftan da gerçekleştirilebilir. Bu ayar, sistemin "tek bölge" çalışma moduna geçmesini sağlar ve bu durum her iki ekranda da gösterilir.

Bu fonksiyon, yolcu kabininin mümkün olan en kısa süre içinde ısıtılması gerektiğinde devreye alınabilir ve sistemden maksimum verimin elde edilmesini sağlar.

Bu fonksiyon, ısıtıcı akışkanın maksimum sıcaklığını kullanır; hava dağıtımına ve 5. fan hızına ise, sistem ayarlarına göre kumanda edilir.

Bu fonksiyon devrede iken, manuel ayarların hepsi gerçekleştirilebilir.

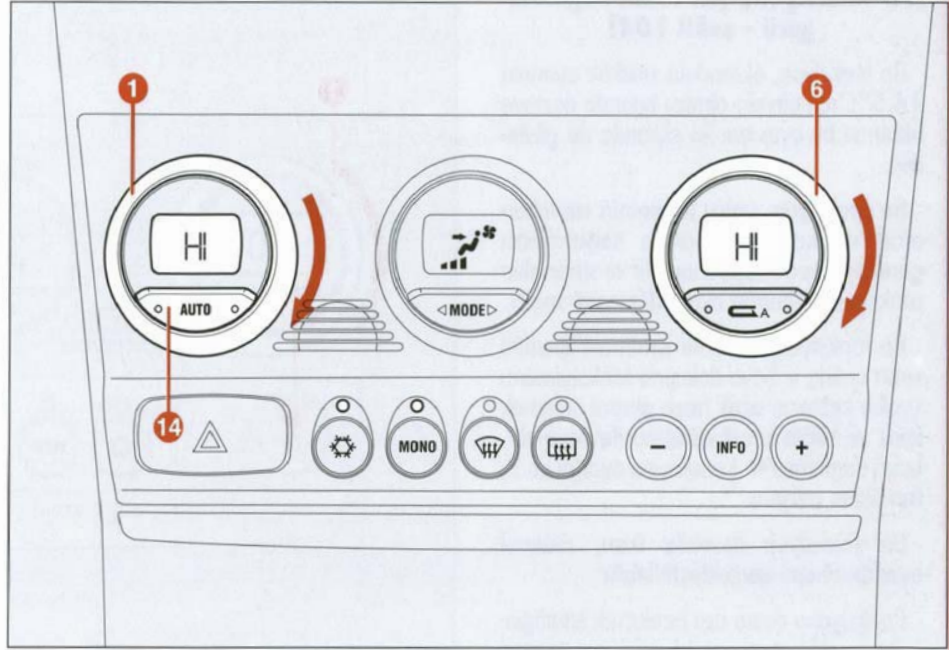

şekil 103

Fonksiyonu devre dışı bırakmak istediğinizde; sıcaklık değerini $32,5^{\circ}\text{C}$ 'nin altına ayarlamak için, halka şeklindeki (1) veya (6) düğmelerini çeviriniz; diğer ekranda $32,5^{\circ}\text{C}$ değeri gösterilir.

AUTO (14) butonuna basıldığında, ekranda $32,5^{\circ}\text{C}$ değeri görüntüye gelir ve sistem, sıcaklığın otomatik olarak ayarlandığı çalışma durumuna geçer.

LO fonksiyonu (en fazla soğutma gücü - şekil 104)

Bu fonksiyon, ekrandaki sıcaklık ayarının $16,5^{\circ}\text{C}$ 'nin altında olması halinde devreye alınır ve bu ayar her iki ekranda da gösterilir.

Bu fonksiyon, yolcu kabininin mümkün olan en kısa süre içinde soğutulması gerektiğinde devreye alınabilir ve sistemden maksimum verimin elde edilmesini sağlar.

Bu fonksiyon; havanın ısıtılması işlemini sona erdirir, iç hava dolaşımı fonksiyonunu (yolcu kabine sıcak hava girişini önlemek için) ve klima kompresörünü devreye alır, hava dağıtımını \rightarrow konumuna ayarlar ve 5. fan hızını çalıştırır.

Bu fonksiyon devrede iken, manuel ayarların hepsi gerçekleştirilebilir.

Fonksiyonu devre dışı bırakmak istediğinizde; sıcaklık değerini $16,5^{\circ}\text{C}$ 'nin üzerine ayarlamak için, halka şeklindeki (1) veya (1) düğmelerini çeviriniz; diğer ekranda $16,5^{\circ}\text{C}$ değeri gösterilir.

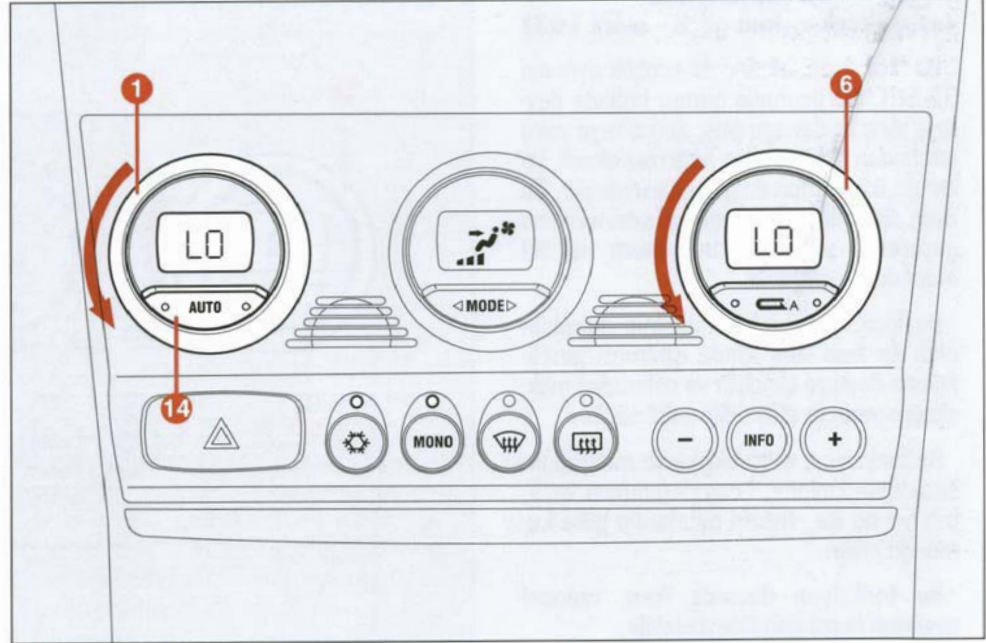

şekil 104

AUTO (14) butonuna basıldığında, ekranda $16,5^{\circ}\text{C}$ değeri görüntüye gelir ve sistem, sıcaklığın otomatik olarak ayarlandığı çalışma durumuna geçer.

SICAKLIK AYARLARININ EŞİTLENMESİNİ SAĞLAYAN MONO BUTONU (şekil 105)

MONO (11) butonuna basıldığında, yolcu tarafındaki sıcaklık, otomatik olarak sürücü tarafındaki sıcaklığa eşitlenir. Bu sebeple, sürücü tarafındaki (1) düğmesi çevrilerek, her iki taraf için de aynı sıcaklığa ayar yapılması mümkündür.

Bu fonksiyon, otomobilde sadece sürücü bulunuyor iken, bütün yolcu kabini için sıcaklık ayarının basit bir şekilde gerçekleştirilmesini sağlar.

Yolcu, halka şeklindeki (6) düğmesini kullandığında veya **MONO (11)** butonuna bastığında, her iki taraf için ayrı olarak ayarlanan sıcaklıklar otomatik olarak uygulamaya alınır.

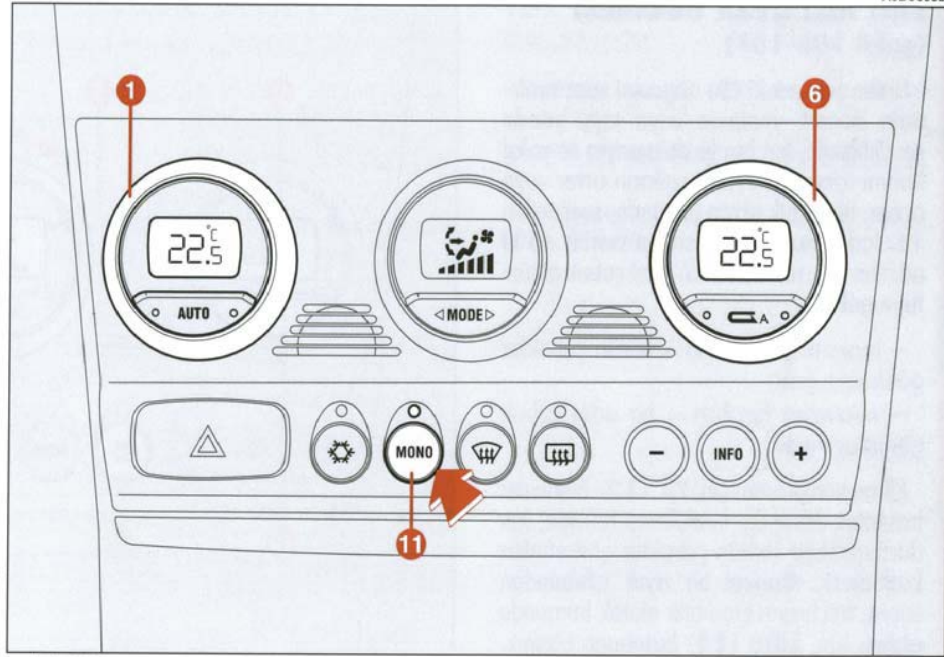



şekil 105

FAN HIZI AYAR DÜĞMESİ (şekil 106-107)

Halka şeklindeki (3) düğmesi saat ibrelerinin dönme yönünde veya tersi yönde çevrildiğinde, fan hızı ve dolayısıyla da yolcu kabini içine giren hava miktarı artar veya azalır. Bir çubuk ekran üzerinde, seçilebilen 16 farklı hız kademesi gösterilir (3'lü adımlar ile), maksimum 6 adet çubuk görüntüye gelir;

- maksimum fan hızı = bütün çubuklar görüntüye gelir,
- minimum fan hızı = bir adet çubuk görüntüye gelir.

Klima kompresörünün,  (12) butonuna basılarak devre dışı bırakılması halinde; fan durdurulabilir (bütün çubuklar görüntüden kaybolur). Manuel bir ayar işleminden sonra, fan hızına otomatik olarak kumanda etmek için, **AUTO** (14) butonuna basınız. Halka şeklindeki 3 düğmesi, saat ibrelerinin dönme yönüne ters yönde sonuna kadar çevrildiğinde, sistem devre dışı bırakılır; (2) ekranı kapanır, (5) ekranı kapanır, orta ekranda (4) OFF görüntüye gelir ve  iç hava dolaşımı butonununun (7) sol tarafındaki led yanar.

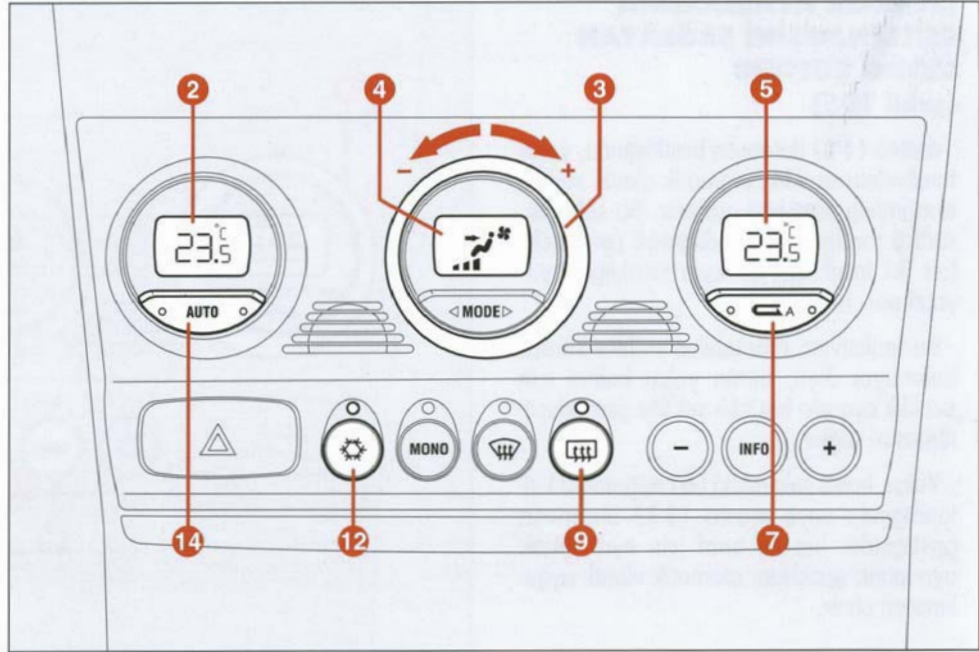

şekil 106

DİKKAT  iç hava dolaşımı butonuna (7) basıldığında, iklimlendirilmemiş havanın yolcu kabini içine girmesi sağlanır.

Sistemi tekrar devreye almak için, halka şeklindeki (3) düğmesini saat ibrelerinin dönme yönünde çeviriniz veya iç hava dolaşımı butonu (7) ve arka cam rezistansı butonu (9) hariç olmak üzere, herhangi bir butona basınız. Bu işlem, daha önce belleğe kaydedilmiş olan çalışma durumuna dönülmesini sağlar.

DİKKAT OFF (devre dışı) durumundan çıkıldığında, iç hava dolaşımı fonksiyonu , önceki durumuna döner.

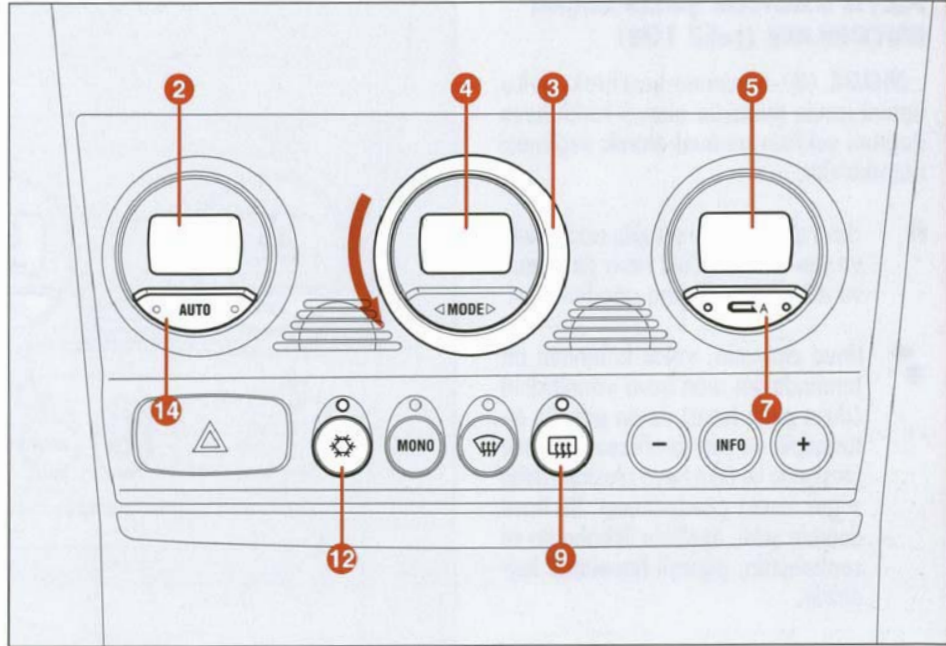

şekil 107

HAVA DAĞITIM ŞEKLİ SEÇİM BUTONLARI (şekil 108)

MODE (8) butonuna basılarak, yolcu kabini içinde mümkün olan 5 farklı hava dağıtım şeklinin manuel olarak seçilmesi mümkündür:

- ➔ Hava akımının, ön panelin ortasındaki ve yan taraflarındaki hava çıkışlarına ve arka hava çıkışına gönderilmesi.
- ↕ Hava akımının, yolcu kabininin alt tarafında yer alan hava yönleticileri (daha sıcak hava) ile ön panelin ortasındaki ve yan taraflarındaki hava çıkışlarına ve arka hava çıkışına (daha soğuk hava) gönderilmesi. Bu hava dağıtım şekli, özellikle ilkbaharda ve sonbaharda, güneşli havalarda faydalıdır.

- ⬇ Hava akımının, yolcu kabininin ön ve arka alt kısımlarına gönderilmesi. Sıcaklığın doğal olarak yukarı doğru yayılma eğiliminden dolayı, bu dağıtım şekli, yolcu kabininin en kısa sürede ısıtılmasını sağlarken, vücudun en soğuk bölgelerinde hemen bir sıcaklık hissedilmesini de sağlar.

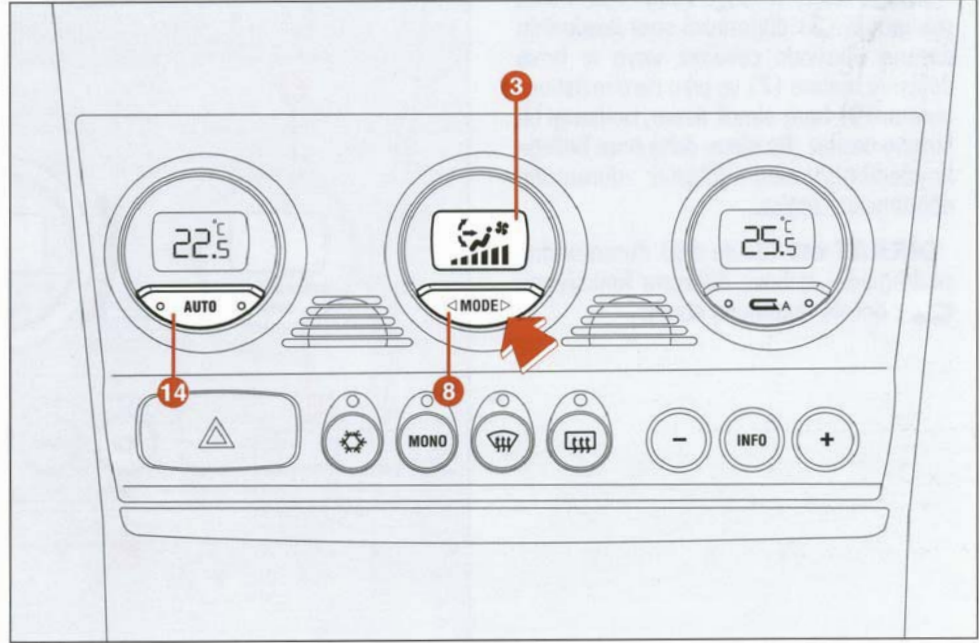

şekil 108



- ⬆ Hava akımının ön cam ve ön yan camlara hava gönderen hava yönleticilerine (defrost/buğu alma) ve aracın alt tarafına gönderilmesi. Bu tür bir hava dağıtım şekli, camların buğulanmasını önlerken, yolcu kabininin de yeterince ısıtılmasını sağlar.

- ⬆ Hava akımının, buğu alma veya defrost amacı ile, ön cama ve ön yan camlara gönderilmesi.

Manuel bir seçimden sonra, otomatik hava dağıtımına geçmek için, **AUTO (14)** butonuna basınız.

KLİMA KOMPRESÖRÜ AÇMA/KAPATMA BUTONU (şekil 109)

 (12) butonuna basıldığında, klima kompresörü devreye alınır. Bu durum, butonun üzerinde yer alan ledin yanması ile gösterilir.

Klima kompresörü devre dışı bırakıldığında, **AUTO** (14) ve  (12) butonları üzerindeki ledler söner; otomatik olarak çalışan iç hava dolaşımı fonksiyonu devre dışı bırakılır ( 7 butonu üzerindeki her iki led de söner) ve bu fonksiyon camların buğulanmasını önlemek için devre dışı kalmaya devam eder. Tavsiye edilmemekle birlikte,  7 butonuna basılarak, iç hava dolaşımı fonksiyonunun otomatik olarak çalışması sağlanabilir.

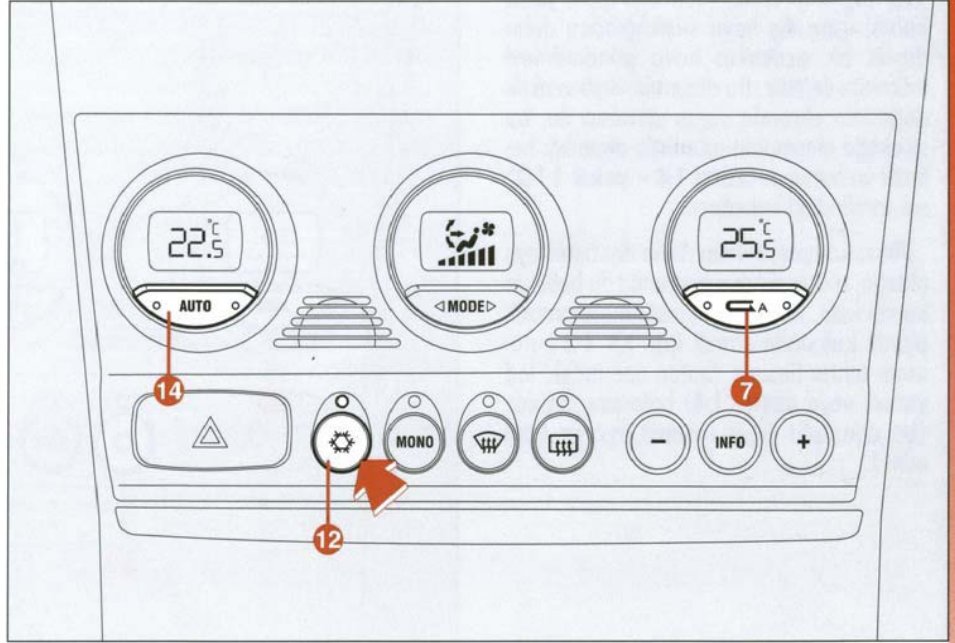

şekil 109

Klima kompresörü devre dışı iken, yolcu kabini içine dış hava sıcaklığından daha düşük bir sıcaklıkta hava gönderilmesi mümkün değildir. Bu durumda, ilgili sıcaklık değerinin ekranda yanıp sönmesi ile, bu sıcaklığa ulaşmanın mümkün olmadığı belirtilir ve butonun (AUTO 14 - şekil 110) sol tarafındaki led söner.

Klima kompresörünün devre dışı bırakılmış olduğu, motor durdurulduğunda da bellekte kayıtlı kalır. Klima kompresörüne otomatik olarak kumanda etmek için,  12 butonuna tekrar basınız (buton üzerindeki led yanar) veya AUTO (14) butonuna basınız (bu durumda diğer manuel ayarlar iptal edilir).



Havanın soğutulması ve neminin alınması için klima kompresörünün çalışması gerekir. Camların buğulanmasını önlemek için, bu fonksiyonun daima devrede tutulması tavsiye edilir.

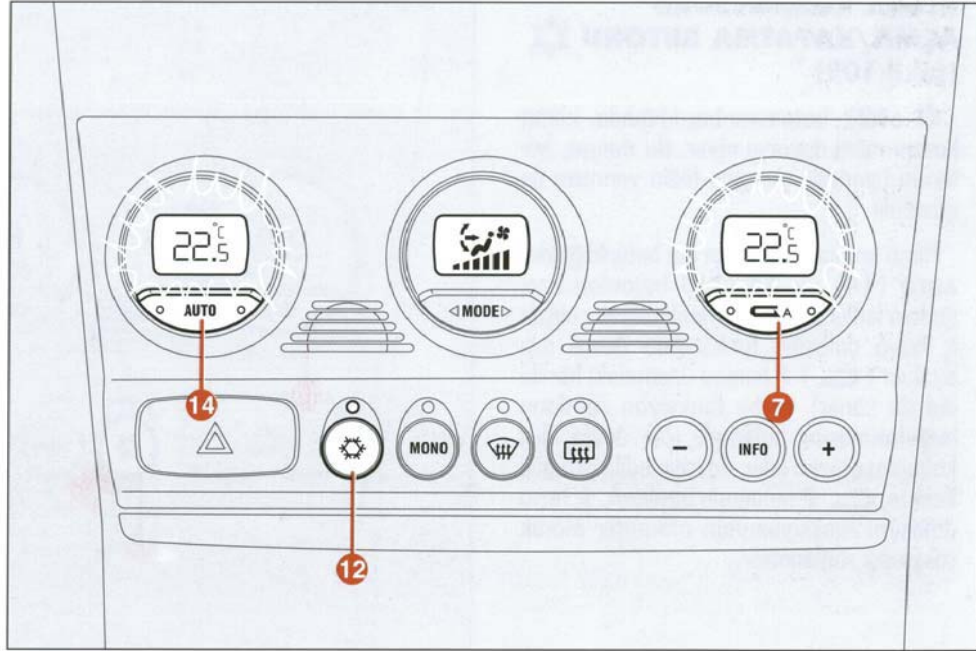

şekil 110

İÇ HAVA DOLAŞIMI AÇMA/KAPATMA BUTONU ↻ (şekil 111)

İç hava dolaşımı fonksiyonuna, üç farklı çalışma mantığına göre kumanda edilir;

– otomatik kumanda, butonun sağ tarafında yer alan ledin yanması ile belirtilir,

– zorunlu devreye giriş (iç hava dolaşımı fonksiyonu daima devrede), butonun sol tarafında yer alan ledin yanması (ve aynı anda sağ taraftaki ledin de sönmesi) ile belirtilir,

– zorunlu devreden çıkış (dışarıdan hava girişi ile birlikte iç hava dolaşımı fonksiyonu daima devre dışı), her iki ledin de yanması ile belirtilir.

Bu çalışma koşulları, iç hava dolaşımı ↻ (7) butonuna ard arda basılarak elde edilir.

İç hava dolaşımına sistem tarafından otomatik olarak kumanda edilirken, iç hava dolaşımı butonunun ↻ (7) sağındaki led sürekli olarak yanar ve soldaki led iç hava dolaşımı fonksiyonunun durumunu belirtir;

led yanıyor (**ON**) = iç hava dolaşımı fonksiyonu devrede,

led yanmıyor (**OFF**) = iç hava dolaşımı fonksiyonu devre dışı.

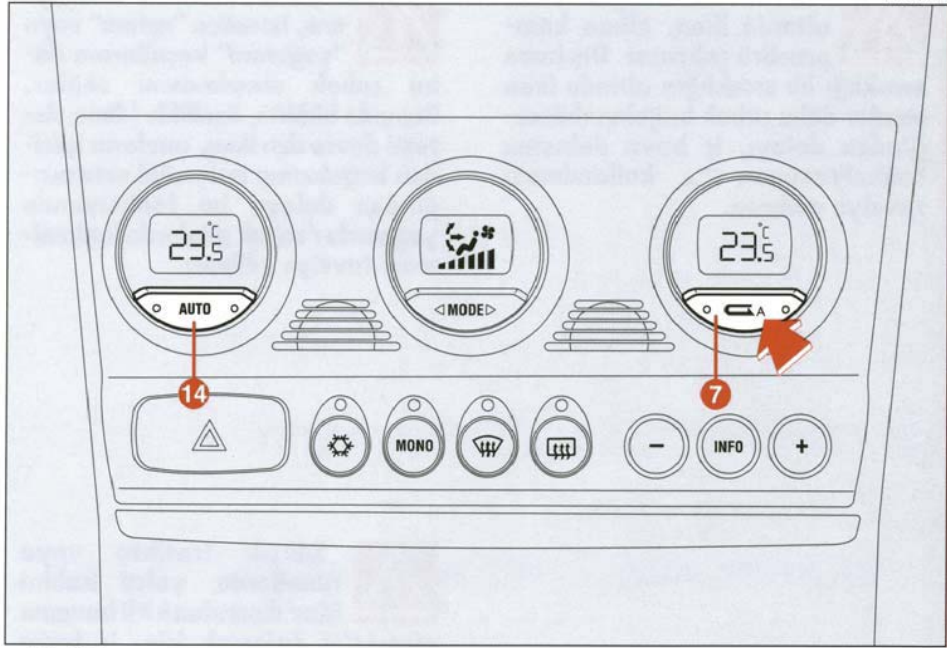

şekil 111

Eğer iç hava dolaşımı fonksiyonu manuel olarak devreye alınmış veya devre dışı bırakılmış ise, **AUTO (14)** butonu üzerindeki led söner.

Otomatik çalışma modunda iken, kirlilik önleme sensörü havanın kirli olduğunu tespit eder ise; örneğin şehir içinde, sıkışık trafikte, tünellerde ve ön cam sileceği çalıştığı anda (tipik alkol -ispirto- kokusu ile), iç hava dolaşımı fonksiyonu otomatik olarak devreye alınır.



Dış hava sıcaklığı 2°C 'nin altında iken, klima kompresörü çalışmaz. Dış hava sıcaklığı bu sıcaklığın altında iken camlar daha çabuk buğulanabileceğinden dolayı, iç hava dolaşımı fonksiyonunun  kullanılması tavsiye edilmez.



İç hava dolaşımı fonksiyonu, istenilen "ısıtma" veya "soğutma" koşullarına daha çabuk ulaşılmalarını sağlar. Bununla birlikte, özellikle klima sistemi devre dışı iken, camların içeriden buğulanma ihtimalini artıracığından dolayı, bu fonksiyonun yağmurlu/soğuk günlerde kullanılması tavsiye edilmez.



Belirli bazı hava koşullarında (örneğin dış hava sıcaklığı 0°C civarında) ve iç hava dolaşımı otomatik moda çalışıyor iken, camlar üzerinde buğu oluşabilir. Bu durumda, iç hava dolaşımı fonksiyonunu devre dışı bırakmak için,  butonuna (7) basınız (buton üzerindeki ledler söner) ve eğer gerekiyor ise ön cama gönderilen hava miktarını artırınız.



Sıkışık trafikte veya tünellerde, yolcu kabini içine dışarıdan kirli havanın girmesini önlemek için, iç hava dolaşımı fonksiyonunun kullanılması tavsiye edilir. Bununla birlikte, özellikle otomobilin kalabalık olması halinde, camların içeriden buğulanmasını önlemek için, bu fonksiyonu uzun süreli olarak kullanmaktan kaçınmak gerekir.

AUTO OTOMATİK ÇALIŞMA BUTONU (şekil 112)

AUTO butonuna (14) basıldığında; sistem, daha önce manuel olarak yapılan bütün ayarları iptal ederek, yolcu kabini içine giren hava miktarını ve havanın dağıtım şeklini otomatik olarak ayarlar.

Bu durum, butonun üzerinde yer alan her iki butonun da yanması ile belirtilir.

AUTO (14) butonunun sağ tarafındaki led yanmıyor ise; bir veya daha fazla manuel ayar işlemi yapılmış veya sistem OFF durumuna geçmiş demektir. Birinci durumda otomatik kumandanın tam olarak gerçekleşmediği (daima otomatik olarak kumanda edilen sıcaklık ayarı hariç) soldaki ledin yanması ile belirtilir.

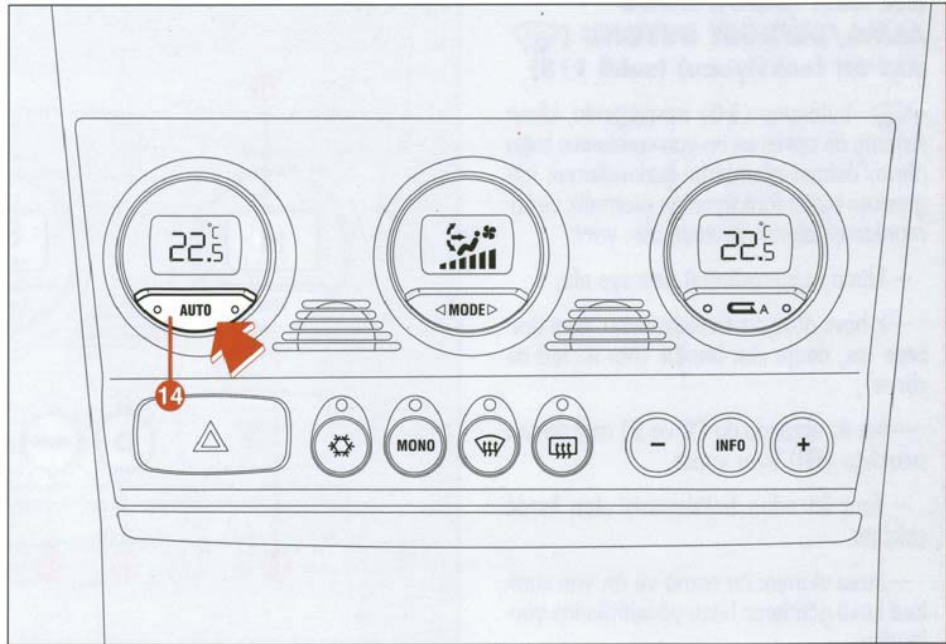

şekil 112

ÖN CAM ÇABUK BUĞU ALMA/DEFROST BUTONU () MAX-DEF fonksiyonu) (şekil 113)

 butonuna (10) basıldığında, klima sistemi, ön camın ve ön yan camlarının buğu alma/defrost işlemlerini hızlandırmak için gereken bütün fonksiyonları otomatik ve zamanlamalı olarak devreye alır, yani;

- klima kompresörünü devreye alır,
- iç hava dolaşımı fonksiyonunu, eğer devrede ise, devre dışı bırakır (her iki led de söner),
- her iki ekranda da (2 ve 5) maksimum sıcaklığa (HI) ayar yapar,
- fanı önceden belirlenmiş olan hızda çalıştırır,
- hava akımını ön cama ve ön yan camlara hava gönderen hava yönleticilerine yönlendirir,
- arka cam rezistansını ve eğer mevcut ise kapı aynalarının ısıtıcılarını devreye alır.

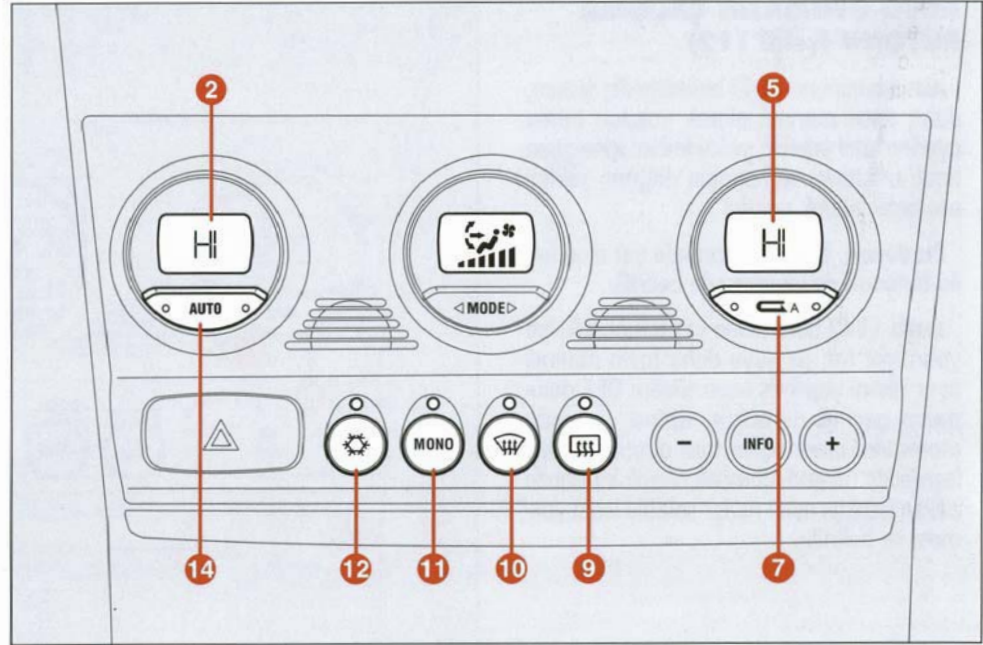



şekil 113

Maksimum buğu alma/defrost fonksiyonu devrede iken;  butonu (10) üzerindeki led,  arka cam rezistansı butonu (9) üzerindeki led ve  butonu (12) üzerindeki led yanar; aynı anda  butonu (7) üzerindeki ledler söner.

DİKKAT Eğer motor yeterince sıcak değil ise, camların buğusunu almak için yeterli sıcaklıkta olmayan havanın yolcu kabini içine girişini sınırlamak için, fonksiyon fan hızını öngörülen değere hemen çıkartmaz.

Maksimum defrost/buğu alma fonksiyonu devrede iken, manuel olarak sadece fan hızı ayarlanabilir ve arka cam rezistansı devre dışı bırakılabilir.

 (10),  (7), **MONO** (11), **AUTO** (14) veya  (12) butonlarından birine tekrar basıldığında, sistem maksimum buğu alma/defrost fonksiyonunu devre dışı bırakarak, bu fonksiyonun devreye alınmasından önceki çalışma durumuna geri dönülmesini sağlar ve eğer varsa istenilen son fonksiyonu da devreye alır.

KAPI AYNA LARI VE ARKA CAM REZİSTANSI BUĞU ALMA/DEFROST BUTONU (şekil 114)

 butonuna (9) basıldığında, arka cam rezistansı ve eğer mevcut ise kapı aynalarının ısıtıcıları devreye alınır.

Bu fonksiyonun devreye alındığı, buton üzerinde yer alan ledin yanması ile belirtilir.

Bu fonksiyon zamanlamalı olarak çalışır ve yaklaşık 20 dakika sonra veya butona tekrar basıldığında otomatik olarak devreden çıkar. Fonksiyon, motor durdurulduğunda da devre dışı bırakılır ve motor tekrar çalıştığında yeniden devreye alınmaz.

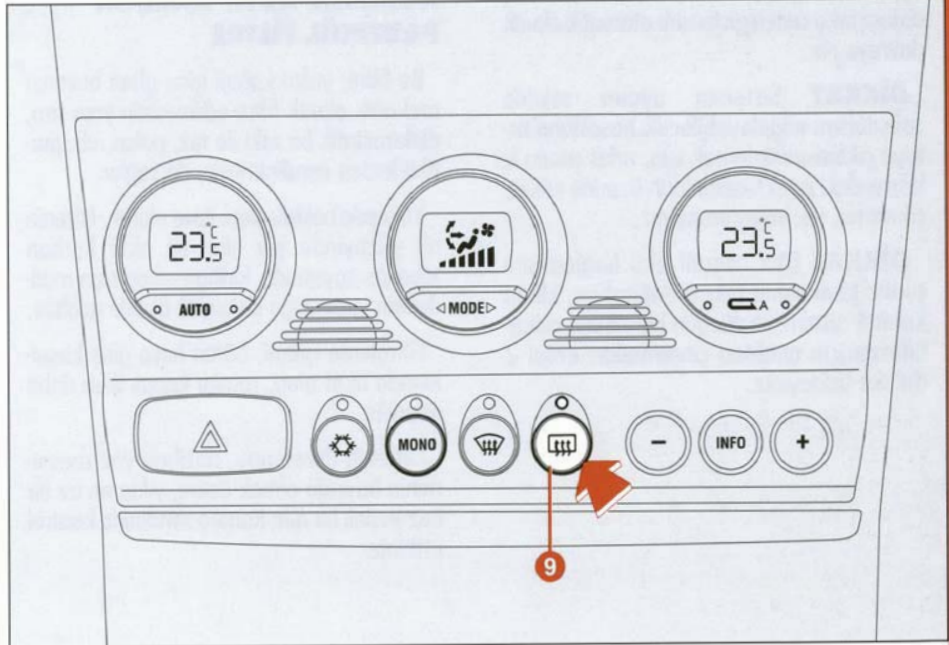

şekil 114

DİKKAT Manuel olarak arka cam rezistansı devreye alma/devreden çıkartma, klima kontrol sistemi tarafından otomatik devreye alma üzerinde etkindir.

DİKKAT Eğer sıcaklık 3°C'nin altında ise, sistem arka cam rezistansını otomatik olarak devreye alır.

DİKKAT Sistemin uygun şekilde çalışmasını engeleyebilecek hasarların ortaya çıkmasını önlemek için, arka camın iç kısmındaki ısıtıcı filamanların üzerine etiket, çıkartma, vb. yapıştırmayınız.

DİKKAT Eğer negatif akü bağlantısını çıkardıktan sonra tekrar bağlarken, klima kontrol sisteminin düzgün bir şekilde çalışabilmesi için anahtarı çevirmeden evvel 2 dakika bekleyiniz.

KOMBİNE AKTİF KARBON PARTİKÜL FİLTRE

Bu filtre; yolcu kabini içine giren havanın mekanik olarak filtre edilmesinin yanı sıra, elektrostatik bir etki ile toz, polen, vb. partiküllerden arındırılmasını da sağlar.

Yukarıda belirtilenlere ilave olarak, filtrenin alt yüzeyinde yer alan bir aktif karbon tabakası sayesinde, kirliliğe sebep olan maddelerin yoğunluğu da büyük ölçüde azaltılır.

Filtreleme işlemi, bütün hava giriş koşullarında aktif olup, camlar kapalı iken daha etkindir.

Filtrenin durumunu, tercihan yaz mevsiminin başında olmak üzere, yılda en az bir kez yetkili bir Alfa Romeo servisinde kontrol ettiriniz.

Eğer otomobil genellikle kirli bölgelerde veya tozlu yollarda kullanılıyor ise; filtre kontrol edilmeli ve eğer gerekiyor ise daha sık değiştirilmelidir.



Eğer filtre değiştirilmez ise; klima sisteminin verimi, hava çıkışlarında ve hava yönelticilerinde hava akışının kesilmesine sebep olacak derecede ciddi olarak düşebilir.

İLAVE KALORİFER (bazı JTD tiplerinde)

Otomobilde, soğuk havada yolcu kabinin hızlı bir şekilde konforlu bir ısıya ulaşabilmesini sağlayan ilave kalorifer mevcuttur.

Kalorifer, dış hava sıcaklığı 20°C'nin altında iken ve motor normal çalışma sıcaklığına henüz ulaşmadığında çalışır.

DİKKAT Otomobil duruyorken ve motor rölantide çalışırken, egzozdan duman görülebilir ve koku hissedilebilir. Bu bir arıza olarak düşünülmemelidir.

KUMANDALAR

BAGAJ AÇMA (şekil 115)

Bagajı açmak için sürücü koltuğunun yanındaki (A) kolunu çekiniz.



Açma kolunu otomobil hareket halinde iken kullanmayınız.

DÖRTLÜ FLAŞÖR (şekil 116)

(A) butonuna kontak anahtarının pozisyonundan bağımsız olarak basıldığında, flaşör çalışır.

Dörtlü flaşör devrede iken buton üzerindeki lamba, sinyal lambaları ve ön panel üzerindeki uyarı lambaları ile birlikte yanıp sönür. Bu fonksiyon butona tekrar basıldığında devreden çıkar.



Dörtlü flaşörün kullanım şekli bulunduğunuz ülkenin trafik kurallarında belirtilmiştir. Bu kurallara uyulması gerekir.

A0B0042b

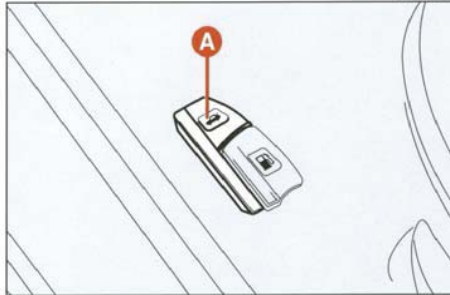

şekil 115

A0B0036b

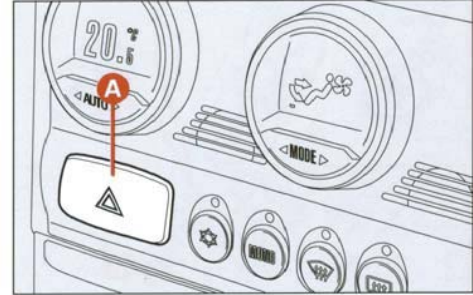

şekil 116

ÖN SİS LAMBALARI (şekil 117) (bazı tiplerde)

Bu lambalar, dış lambalar yanıyor iken orta konsoldaki (A) butonuna basıldığı zaman çalışırlar.

Sis lambaları açık konumda iken, buton üzerindeki P ledi yanar.

Kontak anahtarı **STOP** pozisyonun çevrildiği zaman, sis lambaları otomatik olarak söner ve motor daha sonra tekrar çalıştırıldığında butona basılmadan çalışmaz.

Ön sis lambalarını devreden çıkartmak için tekrar (A) butonuna basınız.

DİKKAT Ön sis lambaları bulunduğunuz ülkenin trafik kurallarına göre kullanılmalıdır.

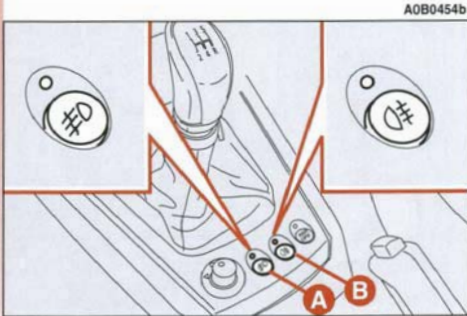

şekil 117

ARKA SİS LAMBALARI (şekil 117)

Bu lambalar, kısa farlar veya sis lambaları yanıyor iken (B) butonuna basıldığı zaman çalışırlar.

Sis lambaları açık konumda iken, buton üzerindeki Q ledi yanar.

Kontak anahtarı **STOP** pozisyonuna çevrildiğinde, sis lambaları otomatik olarak devreden çıkar ve motorun bir sonraki çalıştırılmasında (B) butonuna basılmadan çalışmaz.

Arka sis lambalarını devreden çıkartmak için tekrar (B) butonuna basınız.

DİKKAT Arka sis lambaları bulunduğunuz ülkenin trafik kurallarına göre kullanılmalıdır.

GÖSTERGE TABLOSU AYDINLATMA AYARI (şekil 118)

Dış lambalar açık iken, (A) butonuna basılarak gösterge paneli aydınlatma ayarı yapılır.

(A) butonuna her basıldığında, sırasıyla üç aydınlatma seviyesi seçilir: düşük-orta-yüksek.

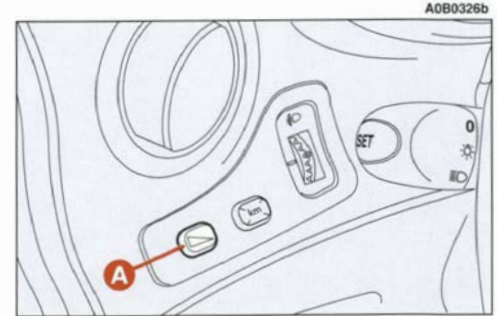

şekil 118

YAKIT KESME (DARBE) ANAHTARI (şekil 119)

Bu, kaza durumunda yakıtın kesilmesini sağlayan otomatik güvenlik anahtarıdır.

Yakıtın kesildiği Infocenter ekranında bir mesaj ve sembol ile ("Infocenter ekranı" bölümüne bakınız) ve kapı kilitlerinin açılması ile belirtilir.

A0B0574b

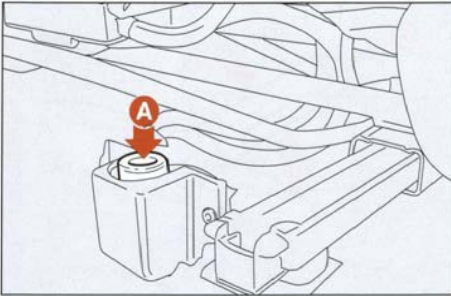

şekil 119



Eğer herhangi bir kaza sonrasında benzin kokusu duyar veya yakıt sisteminde sızıntı görürseniz, yangın tehlikesinden kaçınmak için anah-tara basmayınız.

Yakıt sızıntısı olup olmadığını dikkatle kontrol ediniz; örneğin, motor bölgesinde, otomobilin altında veya yakıt deposunun yakınında.

Hiçbir şekilde yakıt sızıntısı göremezseniz, otomobil tekrar çalıştırılabilir. Yakıtın sisteme gelmesi için (A) butonuna basınız.

Bir kazadan sonra, kontak anahtarını **STOP** pozisyonuna çevirmenizin, akünün de boşalmasını engelleyeceğini unutmayınız.

YAKIT DEPO KAPAĞININ AÇILMASI (şekil 120)

Yakıt deposunun kapağı, otomobilin içinden kolun ön kısmının kaldırılması ile açılır.

A0B0044b

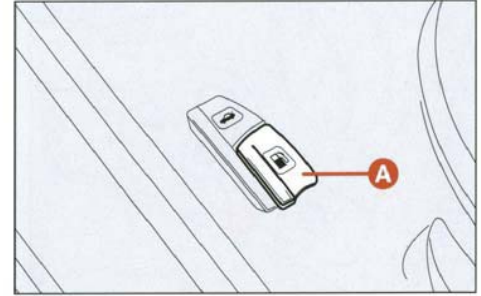

şekil 120

FARLARIN EĞİMİNİN AYARLANMASI (şekil 121)

Eğer otomobilde Ksenon farlar mevcut ise, far eğiminin ayarı elektronik olarak yapılır ve bu nedenle direksiyon simidinin yanındaki kumanda (A) mevcut olmayacaktır.

Farlar, otomobilin yük durumuna göre doğru olarak ayarlanmalıdır.

Far eğiminin ayarı, direksiyon simidinin yan tarafında yer alan (A) ayar düğmesi ile, çeşitli ağırlıklara göre ayarlanabilir.

0 konumu: ön koltukta 1 veya 2 kişi;

1 konumu: 5 kişi;

A0B0240b

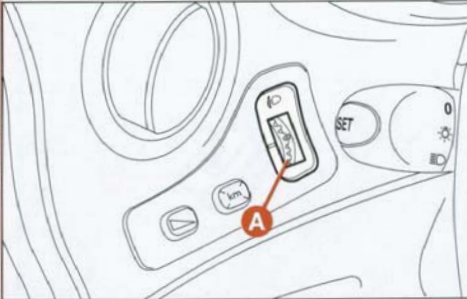

şekil 121

2 konumu: 5 kişi + bagaj dolu (yaklaşık 50 kg yük);

3 konumu: Sürücü ve bagajda 300 kg yük.



Taşımlan yükün her değişiminde farların eğimi tekrar ayarlanmalıdır.

EL FRENİ (şekil 122)

El freni iki ön koltuğun arasında yer alır.

Otomobil duruyor iken, el freni (A) kolunu yukarı doğru çekiniz.

El freni çekilmiş ve kontak anahtarı **MAR** pozisyonunda iken, gösterge tablosundaki (B) uyarı lambası yanar.

A0B0288b

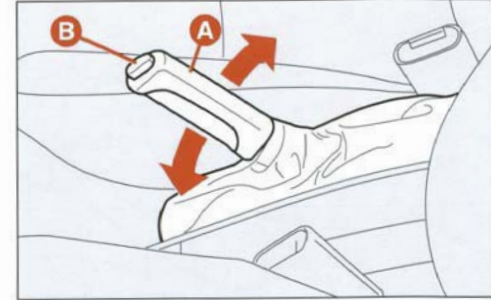

şekil 122



Tekerlekler bir kaç klik sesinden sonra kilitlenecektir. Eğer kilitlenmiyor ise el frenini ayarlatmak için yetkili bir Alfa Romeo servisi ile temasa geçiniz.

El frenini indirmek için:

– El frenini **(A)** hafifçe kaldırırsınız ve **(B)** butonuna basarsınız.

– Butonu basılı tutarak, kolu indirirsiniz. Gösterge tablosu üzerindeki **(C)** uyarı lambası söner.

Otomobilin kazara kaymasını önlemek için, el frenini çekerken, fren pedalını basılı tutunuz.

DİKKAT El freni **(A)**, kol çekili iken ve **(B)** butonu basılı iken, kolun inmesini engellemek amacıyla güvenlik cihazı ile donatılmıştır. Bu nedenle, el freni kolunu indirmek için **(B)** butonuna basılarak, **(A)** kolunun hafifçe yukarı çekildikten sonra indirilmesi gerekmektedir.

VİTES KOLU (şekil 123)

Otomobilin tipine göre beş veya altı manuel vites sistemi vardır ("Teknik özellikler" bölümüne bakınız).

Aşağıdaki vites kolu şemasında viteslerin konumu gösterilmiştir.

Vites değiştirirken daima kavrama pedalına sonuna kadar basarsınız. Otomobili durdurmadan geri vitese **(R)** takmayarsınız.

A0B0290b

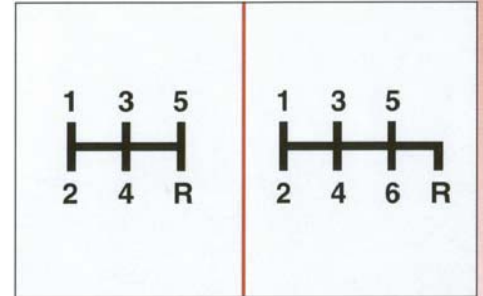

şekil 123

2.5 V6 24V ve JTD tiplerinde geri vitese (R) geçirmek için otomobilin durmasını bekleyiniz. Otomobili durdurduktan sonra, vites topuzunun altındaki halkayı yukarı doğru çekiniz (vites kolunu tutan eliniz ile).

Geri vitese taktıktan sonra halkayı bırakınız. Vitesi geri vitesten başka bir vitese takarken halkayı tekrar kaldırmak gerekmeyecektir.

DİKKAT Otomobilin geri vitese takılması için, otomobil tamamen durmuş olmalıdır. Motor çalışır durumda iken, geri vitese takmadan önce; kavrama pedalına sonuna kadar basarak en az 3 saniye bekleyiniz.



Uygun şekilde vites değiştirmek için kavrama pedalına tam olarak basmanız gerekir. Bu sebeple, pedalların altında hiçbir şey bulunmamalıdır. Paspasların tabanda düz pozisyonda durduğu ve pedalların hareketini engellemediği kontrol edilmelidir.



Eliniz vites topuzu üzerinde iken seyahat etmeyiniz. Bu, vites kutusu içindeki elemanlara zarar verebilir.

SELESPEED VİTES KUTUSU (bazı tiplerde)

2.0 motorlar "Selespeed" olarak adlandırılan elektronik kumandalı mekanik bir vites kutusu ile donatılabilir.

DİKKAT Selespeed'i doğru olarak kullanabilmek için, başlangıçtan itibaren uygulanabilecek olan doğru işlemleri öğrenmek açısından bu bölümde verilen açıklamalar dikkatle okunmalıdır.

Bu sistem, kavrama ve vites seçimine otomatik olarak kumanda eden elektronik kumandalı bir elektro hidrolik ünite ilave edilmiş konvansiyonel bir mekanik vites kutusundan oluşur.

Kavrama pedalı kaldırılmıştır ve sadece gaz pedalı kullanılarak kalkış yapılabilir.

Vites kutusu iki ayrı çalışma moduna sahiptir.

— birincisi yarı otomatik (**MANUEL**) dir ve bu moda sürücü vitesi, doğrudan orta konsoldaki kolu kullanarak ya da direksiyon simidi üzerindeki butonlara basarak değiştirebilir.

— ikincisi **CITY** olarak adlandırılan otomatiktir ve bu modda sistem, ne zaman vites değiştirileceğine otomatik olarak karar verir (bu mod özel buton ile seçebilir **B-şekil 124**).

Vites değiştirme, sadece bir sabit merkez konumuna sahip hareketli bir kol (**A-şekil 124**) üzerinden gerçekleşir.

Bu kol kullanılarak, değiştirilen dişli oranında artış/azalma ve/veya boş (**N**) veya geri vitesin (**R**) seçilmesi mümkündür.

Ayrıca, direksiyon simidinin kolları üzerinde de iki kumanda kolu vardır (**şekil 125**) ve bu kumanda kolları ile, sadece otomobil hareket halinde iken (0,5 km/saatin üzerinde bir hızda) vites büyültmek ya da küçültmek mümkündür.

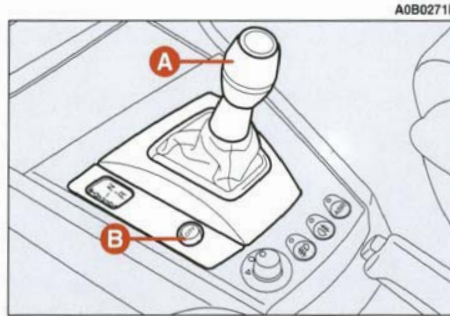

şekil 124

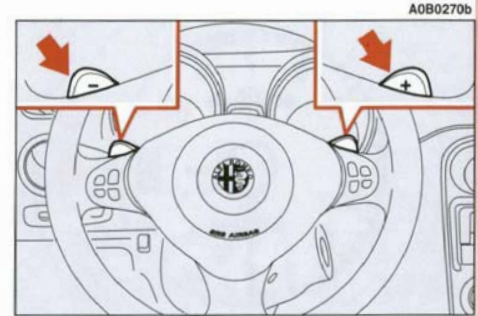

şekil 125

CITY modunda iken, vites değişikliği vites kolu veya direksiyon üzerindeki kumandalar kullanılarak manuel olarak yapılabilir ("istenilen vites").

Otomobildeki motor devir saati üzerindeki bir ekran (**A-şekil 126**) seçilen vitesi gösterir.

Ekranda gösterilen diyagram şunlardır:

- N** = Boşta;
- 1** = Birinci vites;
- 2** = İkinci vites;
- 3** = Üçüncü vites;
- 4** = Dördüncü vites;
- 5** = Beşinci vites;
- R** = Geri vites

Bir arıza durumunda, otomobil için kritik sürüş koşulları oluştuğunda veya vites kutusu parçaları (örneğin, aşırı ısınmış kavrama) ile ilgili sürücü arıza uyarı lambası (**B-şekil 126**) ve bir ses ile uyanılır.

Selespeed, otomobilin kullanımını büyük oranda basitleştirmesi ve şehir içindeki kullanıma ve de sık sık vites değiştirmeye bağlı yorgunluğu azaltmasının yanı sıra yüksek bir performans sağlar.

SİSTEMİN DEVREYE ALINMASI

DİKKAT Otomobilin kapısı açıldığında, Selespeed motoru çalıştırılmaya hazırlamak için sistemin hidrolik bölümünü çalıştırır. Bu fonksiyon (elektrik pompasının çalıştırılmasıyla algılanır), kapının açılıp/ kapatılmasından 10 saniye sonra devreden çıkar. Bu kontak anahtarının kullanılması ile devreye alma sistemi tarafından takip edilmez.

Kontak anahtarı **MAR** konumuna çevrildiğinde, ekranın tüm segmentleri (**A-şekil 126**), vites kutusu arıza uyarı lambası (**B-şekil 126**), ve **CITY** yanar. Yaklaşık bir saniye sonra, ekran seçilen vitesi gösterir (**N, 1, 2, 3, 4, 5, R**) ve arıza uyarı lambası söner. Bu durum hidrolik sistemin çalıştığını gösterir; bu andan sonra Selespeed vites değiştirme komutlarını kabul eder.

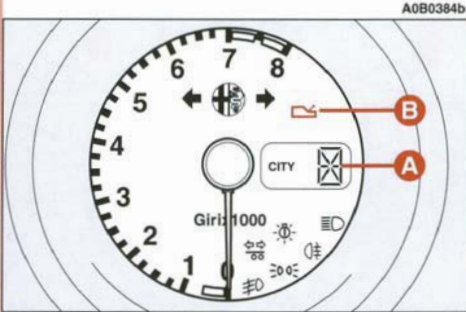

şekil 126

DİKKAT 10 saniye sonra ekran segmentleri seçilen vitesi göstermez veya arıza uyarı lambası yanık kalırsa, kontak anahtarını **STOP** pozisyonuna getiriniz ve ekranın kaybolmasını bekleyiniz, daha sonra sistem çalıştırma prosedürünü tekrarlayınız. Eğer arıza devam ederse, yetkili bir Alfa Romeo servisi ile temasa geçiniz.

MOTOR DURUYOR İKEN ÇALIŞTIRMA

DİKKAT Vites kolunu kullanmadan önce ekrandan seçilen vitesi (**N, 1, 2, 3, 4, 5, R**) daima kontrol ediniz.

Motor duruyor ve otomobil hareketsiz iken tüm vitesleri seçmek mümkündür.

Otomobil hareketsiz ve fren pedalına basılı iken, vites değiştirme talepleri **sadece** orta konsol üzerindeki vites kolu ile gerçekleştirildikleri taktirde kabul edilir.

Fren pedalına basılı iken vites değişikliği için aşağıdakileri yapmak gereklidir:

– vitesi yükseltmek (+) için (**şekil 127**) kolu "ileri" doğru itiniz (eğer otomobil birinci viteste ise bu hareket ikinci vitese takar; ikinci viteste ise üçüncüye takar ve bu şekilde beşinci vitese kadar gider). Eğer vites boşa (**N**) veya geri viteste (**R**) takılı ise, kolun ileri doğru hareketi birinci vitese (**1**) takılmasına neden olur.

– vites küçültmek için (–) (**şekil 127**), vites kolunu geriye doğru çekiniz (eğer otomobil beşinci viteste ise dördüncü vitese takar, dördüncü vites seçili ise üçüncü vitese takar ve bu şekilde birinci vitese kadar düşer).

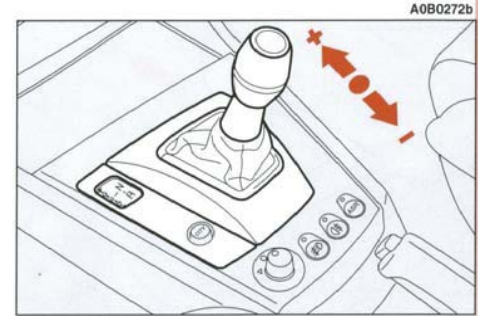

şekil 127

Otomobil duruyor iken ve fren pedalına basılı iken vitesi boş (**N**) konumuna getirmek için vites kolunu sağa itmek (**şekil 128**) gereklidir.

Otomobil özellikle duraklamış iken herhangi bir vitesten (**N, 1, 2, 3, 4, 5, R**) geri vitese takmak için kolu sağa ve geriye itmek gereklidir (**şekil 129**). Otomobil hareket halinde ise, bu istek kabul edilmez; otomobilin durmasını bekleyerek geri vitese geçirmeyi tekrar deneyiniz.

DİKKAT Bir vites değişikliğinden hemen sonra vites kolunun bırakılması gereklidir. Uzun süreli bir hareket (10 saniyenin üzerinde) vites kutusu uyarı lambasının yanmasına, sesli uyarıya ve otomatik olarak **CITY** moduna geçilmesine neden olur; vites kolu bırakıldığında bir evvelki pozisyon sona erer.

DİKKAT Otomobili eğimli bir yolda, bir vites takılı iken park etmek istediğiniz zaman seçilen yeni vitesin ekranda görünmesini beklemek ve kavramanın tamamen kenetlenmesini sağlamak açısından fren pedalını bırakmadan önce bir iki saniye beklemek gereklidir.

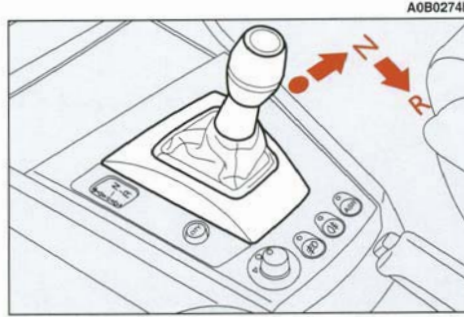
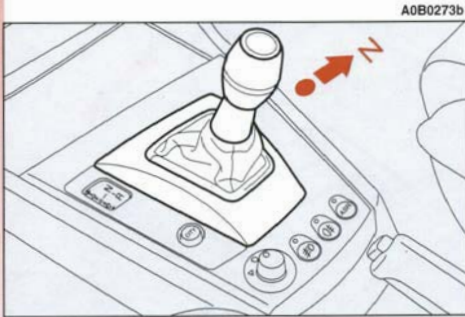

144 şekil 128

şekil 129

MOTORUN ÇALIŞTIRILMASI

Motor, vites takılı ya da boşta (N) iken çalıştırılabilir.

DİKKAT Çalıştırma işlemi esnasında fren pedalını basılı tutunuz. Eğer motor çalışmıyor iken, fren pedalına tekrar basılınca pedal sertleşirse, motoru çalıştırınız. Bu pedal üzerindeki basıncı artırmak için gereklidir.

Çalıştırma işleminden sonra vites otomatik olarak boş konuma geçer, ekran (N) harfini gösterir ve sistem bir evvelki modu seçer.



Vitese takılı iken motor çalışmaz ise, sürücü, vitesin otomatik olarak boş konuma geçmesi nedeniyle sesle ve devir saatindeki ekran vasıtasıyla, olabilecek tehlikeli bir duruma karşı uyarılır.

MOTORUN DURDURULMASI VE SİSTEMİN DEVRE DIŞI BIRAKILMASI

Kontak anahtarının **STOP** pozisyonuna çevrilmesi motoru durdurur ancak, otomobilin tamamen durmasını bekleyen Selespeed sistemi devrede kalacaktır; anahtar **STOP** pozisyonuna çevrilmesinden yaklaşık 2-4 saniye sonra hidrolik bölüm devre dışı kalır ve hemen ardından devir saatindeki ekran da kaybolur; Selespeed sisteminin etkinliği sadece bu noktada devre dışı kalır.

Motoru durdurmadan önce seçilen vites takılı kalır.

Motor, vites boşta iken (N) durursa, sesli uyarıcı birinci (1) veya geri vitesin (R) takılı olması suretiyle otomobilin emniyet altına alınması bakımından sürücüyü uyarır. Bu durumda, kontak anahtarını **MAR** pozisyonuna çeviriniz, fren pedalına basarak birinci (1) ya da geri (R) vitese takınız.



Otomobilden ayrılırken vitesi kesinlikle boşta (N) bırakmayınız.



Otomobil hareket halinde iken anahtarı kesinlikle çıkartmayınız, çünkü, otomobil duruncaya kadar Selespeed'in uygun bir şekilde çalışmıyacak olmasının yanı sıra, direksiyon simidi ilk turda otomatik olarak kilitlenir.



Selespeed sistemini devre dışı bırakmak için motoru kesinlikle fren pedalına basılı iken durdurmak gereklidir: fren pedalını SADECE motor devir saatindeki ekran kaybolduktan sonra bırakınız.

OTOMOBİLİN İLK HAREKETİ

Motor çalışıyor ve otomobil hareketsiz iken, kalkış için seçilebilecek vitesler sadece birinci (1), ikinci (2) ve/veya geri (R) viteslerdir.

Direksiyon simidi butonları ile vites seçimi sadece otomobil en az 0.5 km/saat hızında iken kullanılabilirler için, fren pedalına basılı iken orta konsol üzerindeki vites kumanda kolunu kullanmak mümkündür.

DİKKAT Geri vites (R), aşağıdaki diğer oranların her birinden sonra direkt olarak seçilebilir; boşta (N), birinci viteste (1), ikinci viteste (2). Otomobil hareket halinde iken geri vitese takılamaz; Otomobilin tamamıyla durmasını bekleyip daha sonra tekrar geri vitese (R) takmak gerekmektedir.

Sürücü, sesli uyarının fasıllı olarak duyulması ve motor devir saati üzerindeki ekran vasıtasıyla geri vitesin takılmış olduğundan haberdar edilir.

DİKKAT Geri vites (R)/birinci vitesten (1), boşa (N)/birinci vitese (1) takarken tutukluk meydana gelirse sistem otomatik olarak ikinci vitese (2) takar.

Bu, çalışmanın bir parçası olduğu için bir arıza olarak görülmemelidir. Aynı nedenden dolayı, geri viteste tutukluk olması durumunda vitesin seçilmesi için kavramaya kısmi olarak kapanma komutu verir; bu durumda geri vitesin (R) seçilmesi daha az rahat bir şekilde gerçekleşecektir.

Otomobilin hareket etmesi:

- 1) frenin serbest bırakılması,
- 2) gaz pedalına dereceli olarak basılması ile sağlanır.

Gaz pedalına ne kadar çok basılırsa otomobilin kalkış torku da o kadar fazla olur.

UYARILAR

— Otomobil duruyor iken ve bir vites takılı iken, hareket edinceye kadar fren pedalını kesinlikle basılı tutunuz;

— Motor çalışıyor iken uzun süreli duraklamalarda vitesi boşta bekletmeniz tavsiye edilir.

— Otomobil bir yokuşta park edildiğinde, otomobili durmuş halde tutmak için kalkış manevrasını kullanmak yerine fren pedalına basınız ve sadece hareket etmek istediğinizde gaz pedalına basınız;

— İkinci vitesi **sadece**, düşük hızlı manevralarda daha iyi kalkış kontrolü elde etmek gerektiğinde kullanınız;

— Geri vites takılı iken birinci vitese geçirmek istediğinizde ya da tam tersi bir durumda vitesi, otomobil tamamen duruyor iken ve fren pedalına basılı iken takınız;



Otomobil duruyor iken vitesi değiştirdikten sonra gaz pedalına basmadan evvel vites konumunun ekranda görüntülediği kontrol edilmelidir.

Kesinlikle tavsiye edilmemesine rağmen, yokuş aşağı giderken beklenmeyen bir durum oluştuğunda vites boşa (N) iken gidilebilir; bir vitese takmak gerekli olduğunda sistem, otomobilin hızına bağlı olarak vites kutusu torkunu tekerleklere aktaracak en iyi vitesi seçer.

Yokuş aşağı, vites seçilmiş ve gaz pedalı bırakılmış halde (otomobil hareket halinde ise) iken, daha önceden belirlenmiş bir hız aşıldığında sistem, yeterli motor frenlemesini sağlamak için otomatik olarak kavramayı kenetler.

Güvenlik nedeniyle, Selespeed sistemi aşağıdaki durumlarda sesli uyarıcıyı devreye alır:

— otomobilin harekete başlaması esnasında kavrama ısınır ise; bu durumda eğer otomobil bir yokuşta ise durmadan kalkışı "zorlamak" veya gaz pedalını bırakıp fren pedalı ile otomobili park etmek gereklidir.

— Seçilen vitese aksi yönde hareket ediyor, (örneğin geri vites takılı iken otomobil ileri doğru hareket ediyor); bu durumda fren pedalına basılı tutarak otomobili durdurmak ve vitesi doğru bir şekilde seçmek gereklidir.

Yine güvenlik nedeniyle, motor çalışıyor ve (1), (2) veya (R) vitesler takılı iken otomobil hareketsiz olduğunda sistem sesli uyarıcıyı devreye alır ve aşağıdaki durumlarda otomatik olarak boş (N) konumuna geçer:

— En az 3 dakika süresince gaz pedalı ve/veya fren pedalında hiç bir hareket olmadığı zaman;

— Fren pedalı 10 dakikadan daha uzun süre basılı tutulduğu zaman;

— Sürücü tarafı kapısı açılıp, gaz ve fren pedallarına en az bir saniye boyunca basılmadığında.

OTOMOBİLİN DURDURULMASI

Otomobili durdurmak için, sadece gaz pedalını serbest bırakınız ve gerekirse fren pedalına basınız.

Takılı olan vites ve devreye alınmış sürüş modundan (**MANUEL** veya **CITY**) bağımsız bir şekilde, sistem otomatik olarak kavramayı ayırır ve vitesi küçültür.

Otomobili tamamen durdurmadan hareket etmek isterseniz, bu durumda tekrar hızlanmak için en uygun dişli oranı seçilecektir.

Otomobili durduğunuzda sistem otomatik olarak birinci vitesi (**1**) seçer.

YARI OTOMATİK ÇALIŞMA (MANUEL)

"**Manuel**" çalışma modunda , otomobil her çalıştırıldığında motor devir saati üzerindeki ekran seçili vitesi gösterir.

Bu çalışma modunda vites değiştirme kararı en uygun ana kararı verecek olan sürücüye bırakılmıştır.

Vites değiştirme aşağıdaki şekilde yapılabilir:

— Orta konsoldaki vites kumanda kolu (**A-şekil 130**)

— Sadece otomobil hızı 0,5 km/ saati aştığı zaman kullanılabilen direksiyon simidi üzerindeki butonlar (**şekil 131**).

"**MANUEL**" çalışma moduna:

— **CITY** butonuna (**B-şekil 130**) tekrar basılıp bir önceki moda son vererek geçilir.

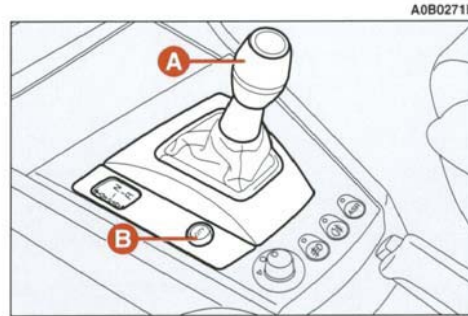

şekil 130

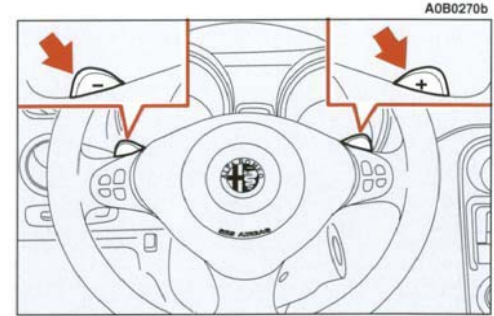

şekil 131

Vites deęiřtirirken gaz pedalını bırakmaya gerek yoktur, çünkü Selespeed sistemi motoru ařaęıda belirtilen řekillerde doęrudan kontrol eder:

– Motor torkunu azaltıp daha sonra tekrar artırmak;

– Motor devrini seęilen yeni diřli oranına uyarlamak;

Vites küçültürken çifte kavrama bırakma (motorun yeni diřli oranı için gerekli devre getirilmesi için hazırlanması) otomatik olarak geręekleřir.

Vitesin bořa (**N**) takılması, otomobilin hızı 20 km/saati geęene kadar kabul edilir.

Geri vitese (**R**) takılması sadece otomobil hareketsizken kabul edilir.

Gaz pedalına strokunun %60 oranından daha fazla basılı durumda ve motor devri 5000d/d' nin üzerinde iken, vites deęiřtirme daha hızlı hale gelir.

"**MANUEL**" modda sürüřü kolaylařtıran bazı otomatik/güvenlik cihazları mevcuttur:

– yavařlarken, muhtemel kalkıř hızı için tekrar hazır olmak için otomatik olarak kavrama açılır ve diřli oranı azalır; eęer bu geręekleřmez ise otomobil durdurulurken otomatik olarak birinci (**1**) vites seęilecektir;

– motoru maksimum d/d' nin üzerine çıkararak veya izin verilen minimum d/d' nin altına düşürerek vites deęiřiklięi kabul edilmez;

– motor izin verilen maksimum d/d'ye ulařır ve hızlanma devam ederse VDC sistemi devreye girmeden), sistem otomatik olarak daha yüksek bir vitese geęer. VDC sistemi izin verilen maksimum d/d ile devreye alınır, daha yüksek bir vitese geęilemez.

– bir vitesin seęilmesi esnasında tutukluk oluřursa sistem ilk olarak gerekli vitesi tekrar takmaya çalıřır ve bařaramadıęı taktirde otomobilin bořta kalmasını önlemek için bir sonraki yüksek vitese takar.

DİKKAT Yeni bir vites deęiřiklięi yapmadan önce bir önceki vites deęiřiklięinin sona ermesini beklemeniz tavsiye edilir; bir-biri ardına gelen hızlı vites deęiřiklię talebini önleyecektir.

OTOMATİK ÇALIŞMA (CITY)

CITY, otomatik çalışma modu, vites kolunun tabanı üzerindeki butona (**A -şekil 132**) basılarak veya Cruise Control (bazı tiplerde) devreye alınarak seçilebilir.

Vitese ilave olarak motor devir saati üzerindeki ekran **CITY** kelimesini gösterecektir.

Sistem, motor devrine ve gaz pedalına ne kadar basıldığına bağlı olarak ne zaman vites değiştirileceğine karar verir.

Gaz pedalını hızlı bıraktığınızda, sistem yeterli seviyede motor freni sağlamak için daha yüksek bir vitese takmaz.

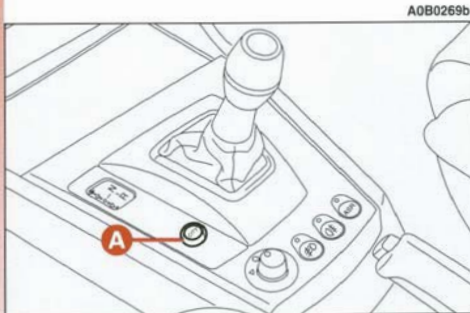

şekil 132

ARIZA SİNYALİ

Selespeed vites kutusu arızaları, gösterge tablosu üzerinde yer alan  uyarı lambası ile (**A-şekil 133**) gösterilir.

Sistem (kontak anahtarının **MAR** konumuna çevrilmesi ile) devreye alındığında, uyarı lambası yaklaşık 4 saniye boyunca yanar.

Uyarı lambası yanar ve yanıp söner ise, bu vites kutusunda bir arızanın olduğunu gösterir; aynı anda sürücü 4 saniye boyunca aralıklarla sesle uyarılır.

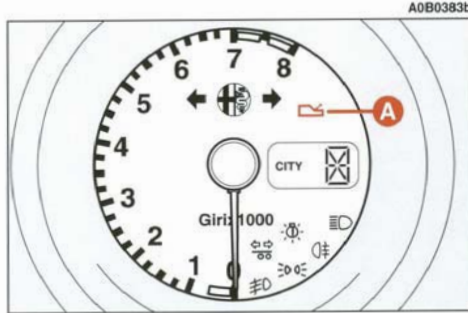

şekil 133



Eğer  uyarı lambası yanarsa arızanın giderilmesi için en kısa zamanda yetkili bir Alfa Romeo servisi ile temasa geçiniz.

Vites kolunda bir arıza olması durumunda sistem, otomobilin arızanın giderilmesi için en yakın yetkili bir Alfa Romeo servisine ulaşmasını sağlamak amacıyla otomatik olarak **CITY** modunu devreye alır.

Vites kutusunun diğer parçalarının hasar görmesi durumunda sistem, sadece belirli viteslerin kullanılmasına izin verir: birinci (**1**), ikinci (**2**) ve geri (**R**) vitesler.



Aktarma organlarının arızası durumunda sistemin kontrol edilmesi için en kısa zamanda yetkili bir Alfa Romeo servisi ile temasa geçiniz.

SESLİ UYARICI

Sesli uyarı aşağıdaki durumlarda devreye alınır:

- Geri vites (**R**) seçildiğinde;
- Otomobil, vites boşa (**N**) iken park edildiğinde; bu kontak anahtarını **STOP** pozisyonuna çevirerek görülebilir;
- Kalkış esnasında kavrama ısınması meydana geldiğinde;
- Otomobil seçilen vites eksi yönde hareket eder ise (örneğin, otomobil geri vites takılı iken yokuş aşağı hareket eder ise);
- Sistem aşağıdaki durumlardan sonra otomatik olarak vitesi boşa (**N**) alır:
 - En az 3 dakika boyunca gaz pedali ve/veya fren pedalında hiç bir hareket olmadığında;
 - Fren pedalına 10 dakikadan fazla basıldığında;
 - Sürücü tarafındaki kapı açılıp gaz ve fren pedallarına en az 1 saniye basılmadığında;
 - Vites kutusu arızası tespit edildiğinde.

OTOMOBİLİN PARK EDİLMESİ

Otomobili güvenli bir şekilde park etmek için birinci (**1**) veya geri (**R**) vites takılı bırakmak ve eğimli bir yolda iken de el frenini çekmek kesinlikle zorunludur.

Otomobil yokuş yukarı duruyor ve bir vites takılı iken motor durdurulur ise, kavramanın tamamen kapanmasını sağlamak için, fren pedalını bırakmadan önce motor devir saati üzerindeki ekranın kapanmasını beklemek **kesinlikle** zorunludur.

Vites boşa iken (**N**) ve bir park vitesi seçmek istiyorsanız sistemi devreye almanız ve ayağınız fren pedalında iken birinci (**1**) veya geri (**R**) vites takmanız gerekmektedir.

OTOMOBİLİN ÇEKİLMESİ

DİKKAT Otomobili çekerken, yerel kabinlere uyunuz. Vitesin boşa (**N**) olduğundan emin olunuz ve "Acil durumda yapılacaklar" bölümündeki manuel vites kutulu otomobillerin çekilmesi konusunda verilen talimatları uygulayınız.

Eğer vitesi boşa (**N**) almak mümkün olmuyor ise, otomobili çekmeyiniz. Yetkili bir Alfa Romeo servisi ile temasa geçiniz.



Otomobil çekilirken, motoru çalıştırmayınız.

Q-SİSTEM OTOMATİK VİTES (bazı tiplerde)

2.5 V6 24V motorlu tipler, otomatik bir vites kutusu ile donatılabilirler. Bu vites kutusu, normal fonksiyonlara ilave olarak; vites kolunun, özel seçici Q Sistem tertibatına manuel olarak getirilmesi ile vites değiştirilmesini sağlar.

DİKKAT Otomatik vitesi doğru olarak kullanabilmek ve vites kutusuna monte edilmiş olan Shift-lock ve Key-lock emniyet tertibatlarının özelliklerini öğrenmek için, bu konuda verilen açıklamalar dikkatle okunmalıdır.

MOTORUN ÇALIŞTIRILMASI

Motor, sadece vites kolu (**şekil 134**) **P** veya **N** konumunda iken çalıştırılabilir.

Güvenlik sebebi ile, motoru çalıştırırken fren pedalına basmanız tavsiye edilir..

DİKKAT Otomobilin kalkışı esnasında; motoru çalıştırdıktan sonra, vites kolunu hareket ettirmeden önce ve hareket ettirirken, gaz pedalına basmayınız. Bu, özellikle motor soğuk iken önemlidir.

OTOMOBİLİN İLK HAREKETİ

Motoru çalıştırdıktan sonra, (motor rölan-tide çalışırken), fren pedalını basılı konumda tutarak (shift-lock emniyet tertibatı), vites kolunu (**şekil 134**) **D** konumuna veya manuel çalışma konumuna getiriniz. Fren pedalını serbest bırakınız ve yavaşça gaz pedalına basınız.

DİKKAT Kontak anahtarı **MAR** konumunda iken, vites kolunun, **P** konumundan hareket ettirilmesi, sadece fren pedalına basıldığı zaman mümkün olur (Shift-lock emniyet tertibatı).

Vites kolunu hareket ettirmek için, vites topuzunun alt kısmında yer alan halkayı (**A-şekil 134**) yukarı kaldırınız.

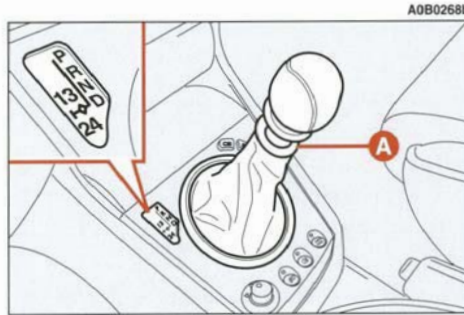

şekil 134

Acil durumda (arıza, akünün boşalması durumu, vb); vites kolunun alt kısmında, **A** bölgesinde (**şekil 135**) yer alan özel mekanik butona basarak, vites kolunu **P** konumundan, gereken konuma hareket ettirmek mümkündür. Eğer motor çalıştırılmak istenirse, vites kolunu **N** konumuna getiriniz; bu durumda, motor sadece vites kolu bu konumda iken çalıştırılabilir.

DİKKAT Kontak anahtarının, **STOP** konumunda iken yerinden çıkartılabilmesi için, vites kolunun **P** konumunda olması gerekir (key-lock emniyet tertibatı).

Acil durumda (arıza, akünün boşalması durumu, vb); vites kolu farklı bir konumda iken de, kontak anahtarı yerinden çıkartılabilir.

Anahtarı yerinden çıkartmak için; kontağın yanında, trimin içinde yer alan serbest bırakma tertibatını (**A-şekil 136**) parmağınız ile bastırınız ve aynı anda anahtarı yerinden çıkartınız.

Motor normal çalışma sıcaklığına ulaşmadan önce, otomobili maksimum performansta kullanmayınız.

OTOMATİK/MANUEL VİTES DEĞİŞTİRME

Bu vites kutusunun temel özelliği, manuel veya otomatik olarak kullanılabilmesidir. Çalışma modu, vites kolunun sağ tarafa (otomatik vites değiştirme) veya sol tarafa (manuel vites değiştirme) getirilmesi ile seçilir.

Vites kutusunun çalışma modu ve bulunulan vites, motor devir saati içinde yer alan göstergeler (**A-şekil 137**) üzerinde gösterilmiştir.

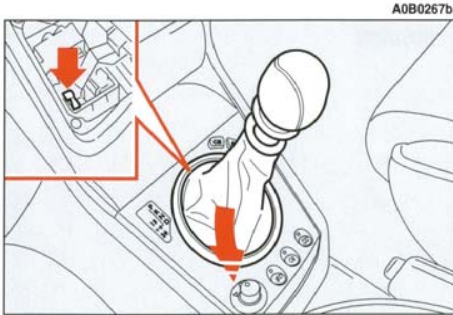

şekil 135

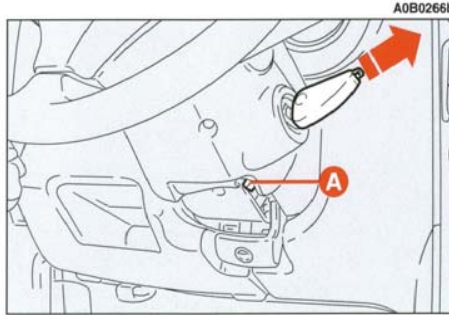

şekil 136

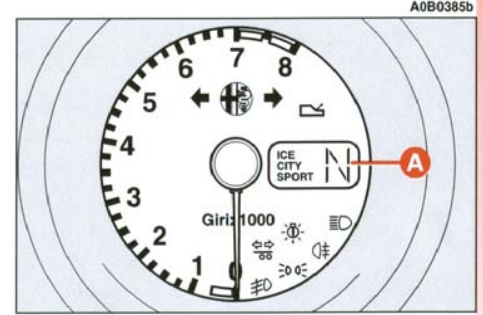

şekil 137

OTOMATİK ÇALIŞMA

Vites kolu

Vitesin otomatik olarak değiştirilmesi için, vites kolunu sağ tarafta (**şekil 138**) yer alan ve aşağıda belirtilen konumlardan birine hareket ettiriniz:

P - park (motor çalıştırılabilir)

R - geri vites

N - boş konum (motor çalıştırılabilir)

D - otomatik ileri vites

Aşağıda belirtilen vites değiştirme işlemlerini yapmak için, vites topuzunun alt kısmında yer alan halkayı (**A-şekil 138**) yukarı kaldırınız;

– **P**'den **R**'ye geçmek veya tersini yapmak için,

– **N**'den **R**'ye geçmek için.

P - Park

Kazara **P** konumuna geçilmesini önlemek için; sadece vites topuzu altında yer alan halkanın (**A-şekil 138**) yukarı kaldırılması halinde, vites kolunun bu konuma getirilmesi mümkündür.

Otomobil park edildiği zaman, vites kolunu **P** konumuna getiriniz. Vites kutusu içinde yer alan bir tertibat, dinamik tekerleklerin kilitletmesini sağlar.



Otomobilden inmeden önce, el frenini daima tamamen çekiniz.

Motor çalışır durumda iken, otomobilden inecek iseniz, vites kolunu P konumuna getiriniz.

R - Geri vites

Vites kolunu; otomobil hareketsiz, motor rölantide çalışıyor ve fren pedalına basılmış iken **R** konumuna getiriniz.

Kazara **R** konumuna geçilmesini önlemek için; sadece vites topuzu altında yer alan halkanın (**A-şekil 138**) yukarı kaldırılması halinde, vites kolunun bu konuma getirilmesi mümkündür.

Vites kolu **R** konumunda iken, geri vites lambaları yanar ve güvenlik sebebi ile geri vites geçildiğini belirtmek için bir "bip" sesi duyulur.

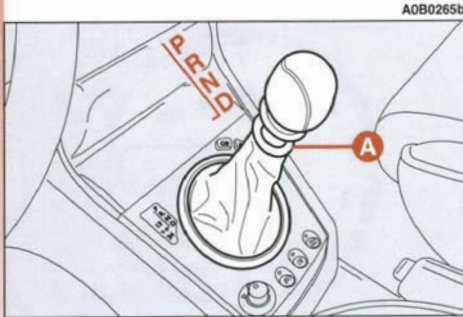

fig. 138

Vites kolunu hareket ettirmeden önce, fren pedalına basınız; otomobilin hareketsiz olması gerekir.

DİKKAT Vites kolu **R** konumunda iken, eğer otomobilin hızı belirlenen bir limit değerinin üzerinde ise, geri vites geçilmez. Otomobilin hızı bu değer altına düştüğü zaman, geri vites geçilir ve otomobilin hızının tekrar bu değer üzerine çıkması halinde de, geri viteste kalınır.

N - Boş konum

Bu konum, otomobil çekilirken veya itilirken kullanılması gereken konumdur.



Motor rölantide çalışırken, vites kolunu N konumuna getiriniz. Otomobil, düz bir yerde olsa bile, hareket etme eğilimindedir. Vites kolu N konumda iken, fren pedalını basılı konumda tutunuz.

D - Otomatik ileri vites

Bu konum; "normal" sürüş koşulları altında (örneğin otobanda ve şehir içindeki yollarda) ve yakıt tüketiminin minimum düzeyde tutulması istendiğinde, daima kullanılması gereken konumdur (**CITY** sürüş modu ile kombine olarak).

Vites kolu bu konumda iken, vites kutusu, mevcut dört vitesi otomatik olarak seçer. Bu konum, **ICE** sürüş modunda da kullanılması gereken konumdur.



Motor rölantide çalışırken ve vites kolu D konumunda iken; otomobil, hareket etme eğilimindedir. Otomobili kaldırıma kadar, fren pedalını basılı konumda tutunuz.

Daha küçük bir vites geçilmesi (Kick down)

Aniden hızlanmak gerektiğinde (örneğin başka bir araç sollanırken), gaz pedalına daha fazla basılması durumunda, pedal bir noktada sertleşir; bu sert noktanın geçilmesinden sonra, (motor devrine bağlı olarak) otomatik olarak daha küçük bir vites geçilir.

Bu sert nokta geçilir geçilmez, gaz pedalı serbest bırakıldığında, vites kutusu; sürüş moduna, gaz kelebeği konumuna ve vites kolu konumuna bağlı olarak en uygun vites seçer.

Yakıt tüketiminin artmasını önlemek için, Kick-down fonksiyonunun sadece sollama yapılırken veya ani hızlanmalarda kullanılması tavsiye edilir.

ICE sürüş modunda, Kick-down fonksiyonu otomatik olarak devre dışı bırakılır.

KULLANIM MODLARININ SEÇİMİ

Bu otomobilin otomatik vites kutusu, elektronik kumandalı olup, üç farklı sürüş modunun seçilmesi mümkündür. Bu şekilde; sürüş konforu, yakıt tüketimi, aktif performans ve sürüş güvenliği açısından en iyi sonuç elde edilir.

CITY, **SPORT** ve **(ICE)** sürüş modları, orta konsol üzerinde yer alan iki buton (**şekil 139**) vasıtası ile seçilir.

(C/S) butonu (**A-şekil 139**), **CITY** veya **SPORT** modlarını seçer; **(ICE)** butonu (**B-şekil 139**) ise, **(ICE)** modunu seçer.

Kontakt anahtarı **MAR** konumunda iken, seçilen sürüş modu; ilgili kelimenin, gösterge tablosu (motor devir saati) üzerinde görüntüye gelmesi ile belirtilir.

CITY (**(C/S)** butonuna (**A-şekil 139**) basılmış):

Bu sürüş modu, normal çalışma koşulları altında kullanılır. Bu modda, motor devirlerinin nispeten düşük olduğu vitelere geçilerek, konforlu sürüş ve yakıt tüketiminin dengeli olması sağlanır.

SPORT (butonuna **(C/S)** (**A-şekil 139**) basılmış):

Bu sürüş modu, aktif sürüş veya zor koşullar altında, otomobilin performansının maksimum düzeyde olması istendiğinde seçilir.

Otomobil **SPORT** modunda kullanıldığında, yakıt tüketimi artar.

DİKKAT CITY veya **SPORT** sürüş modları, her koşulda (otomobil hareketsiz veya hareket halinde iken) seçilebilir.

DİKKAT Motor soğuk iken çalıştırılıp, yola çıkıldığında; **CITY** sürüş modu seçilmiş olsa bile, motor normal çalışma sıcaklığına ulaşana kadar, sistem **SPORT** sürüş modunu seçer.

ICE (**(ICE)** butonuna (**B-şekil 133**) basılmış):

Bu sürüş modu, yol tutuşunun zayıf olduğu durumlarda (kar, buz vb.) tavsiye edilir. Otomobilin ilk kalkışı esnasında 2. vites kullanılır.

ICE sürüş modu, sadece vites kolu **D** konumunda iken kullanılabilir.

Vites kolu **D** konumundan, başka bir konuma getirildiğinde, **ICE** sürüş modu otomatik olarak devre dışı kalır.

DİKKAT Otomobilin hızının 45 km/saat altında olması koşulu ile, otomobil hareket halinde iken de, ilgili butona basılarak **ICE** sürüş modu seçilebilir.

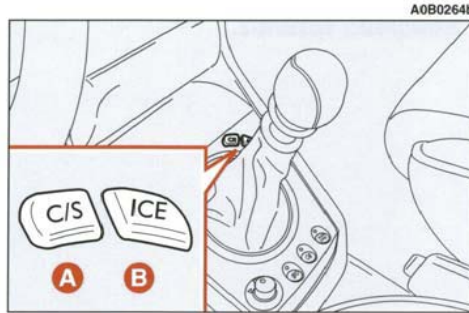

şekil 139

A0B0264b

MANUEL ÇALIŞMA MODU, Q-SİSTEMİNİN DEVREYE ALINMASI

Vitesin manuel olarak değiştirilmesi için, vites kolunu sol tarafa (**şekil 140**) getiriniz.

Vites kolu sol tarafa (manuel çalışma modu), sadece **D** konumunda iken getirilebilir.

Bütün sürüş koşulları altında, manuel kumanda konumuna geçilmesi mümkündür. Bununla birlikte, sistem, sadece motor devri ve otomobilin o andaki hızı ile uyumlu olan vites geçilmesine izin verir.

Vites değiştirme işlemi, manuel vites kutularındaki gibi benzer şekilde gerçekleşir.

A0B0263b

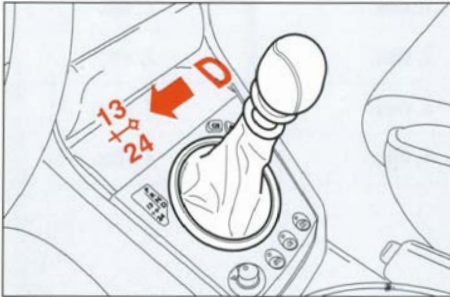

şekil 140



Manuel çalışma modu (Q-sistemi tertibatı) seçildiğinde ve yüksek bir vites geçildiğinde; aniden hızlanmak için (örneğin sollama yapılırken), mekanik vitesli otomobillerde olduğu gibi manuel olarak bir alt vites geçmek gerekir.

Vites kolunu **D** konumuna geri getirdiğinizde; vites kutusu, hemen otomatik çalışma moduna döner ve sürüş koşulları ile seçilen sürüş moduna bağlı olarak, uygun vitesi seçer.

OTOMOBİLİN DURDURULMASI

Otomobili durdurmak için, vites kolunun konumundan bağımsız olarak, sadece fren pedalına basınız.



Eğer motor rölantide çalışırken, fren pedalına basılmaz ise; otomobil, düz bir yerde olsa bile, hareket edebilir.

ARIZALARIN BİLDİRİLMESİ

Otomatik vites kutusu arızaları, gösterge tablosu üzerinde yer alan  uyarı lambasının (**A-şekil 141**) aşağıda belirtilen şekillerde yanması ile bildirilir;

– **uyarı lambası sürekli olarak yanıyor** = otomatik vites kutusu yağ sıcaklığı maksimum düzeyde,

– **uyarı lambası yanıp sönüyor** = otomatik vites kutusu arızalı.

Kontakt anahtarı **MAR** pozisyonuna çevildiğinde, uyarı lambasının yanması ve yaklaşık 4 saniye sonra sönmesi gerekir.

Eğer otomobil hareket halinde iken uyarı lambası yanar ise; bu durum, bir vites kutusu arızasını (yanıp sönme) veya vites kutusu yağının aşırı derecede ısındığını (sürekli yanma) belirtir.

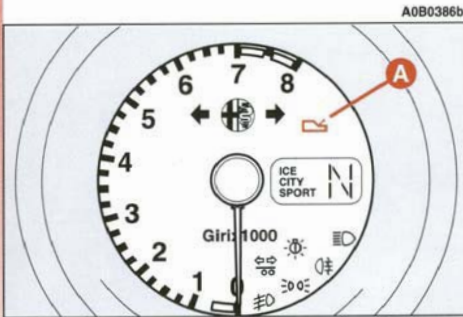

158 şekil 141

Uyarı lambasının sürekli olarak yanması

Eğer sürüş esnasında, uyarı lambası sürekli olarak yanar ise, vites kutusu yağı sıcaklığının belirlenen maksimum sıcaklığın üzerine çıkmış olduğunu belirtir.

Otomatik kumanda sistemi, bir acil durum programı uygular.

Bununla birlikte, otomobilin durdurulması, vites kolunun **P** veya **N** konumuna getirilmesi ve uyarı lambası sönene kadar, motorun rölantide çalışır durumda bırakılması tavsiye edilir. Bu durumda, motoru fazla zorlamadan yolunuza devam ediniz.

Eğer uyarı lambası tekrar yanar ise; yeniden durarak, uyarı lambası sönene kadar motoru rölantide çalışır durumda bırakmanız gerekir.

Eğer uyarı lambası 15 dakikadan daha kısa bir süre içinde tekrar yanmış ise, otomobil ve motoru durdurup, motor-vites kutusu ünitesi tamamen soğuyana kadar beklemeniz tavsiye edilir.

Uyarı lambasının yanıp sönmesi

Eğer sürüş esnasında, uyarı lambası sürekli olarak yanıp sönere ise, bu durum vites kutusunda bir arıza olduğunu belirtir.

Otomatik kumanda sistemi, bir acil durum programı uygular. Bu koşullar altında, otomobil ve motoru durdurmanız tavsiye edilir. Motoru tekrar çalıştırdığınızda, otomatik arıza teşhis sistemi, arızayı dikkate almayabilir, bununla birlikte arıza elektronik kumanda sistemi tarafından belleğe kaydedilir.

Eğer arıza devam eder ise (uyarı lambası (**A-şekil 141**) yanıp sönüyor); mekanik vitesli bir otomobilde olduğu gibi, vitesleri manuel olarak seçmeniz gerekir. Bu durumda, aşağıdaki tabloda da gösterildiği gibi, sadece 2. ve 4. viteslerin mevcut olduğunu unutmanız gerekir:

Manuel olarak geçilen vites	Mevcut vites
1. vites	2. vites
2. vites	2. vites
3. vites	4. vites
4. vites	4. vites

Ayrıca, geri vitese geçilmesi de mümkündür.



Eğer uyarı lambası yanıp sönmeye devam eder ise, arızanın giderilmesi için mümkün olan en kısa sürede yetkili bir Alfa Romeo servisi ile temasa geçiniz.

Eğer motor çalıştırıldığında, herhangi bir anıza bildirilir ise; vites kumanda sistemi, otomobilin son kullanılışı esnasında bir arızayı tespit etmiş ve kaydetmiş demektir.

Bu durumda da, otomatik vites kutusunun kontrol edilmesi için, yetkili bir Alfa Romeo servisi ile temasa geçiniz.



Otomobilinizi vites kutusu arızalı iken kullanır iseniz, otomobilinizin performansının (hızlanırken ve otomobilinizi hızlı kullanırken) düşeceğini göz önünde bulundurarak, azami dikkat gösteriniz.



Otomobilinizi vites kutusu arızalı iken kullandığınızda, geri vites kilidi çalışmayabilir. Otomobil hareket halinde iken, vites kolunu kesinlikle R konumuna getirmeyiniz.

SESİLİ UYARI

Sesli uyarı, aşağıdaki koşullar altında yaklaşık 18 saniye süre ile çalışır;

- vites kolu **P** konumu haricinde bir konumda iken, sürücü kapısı açık ve/veya motor çalışmıyor ise,
- geri vitese (**R**) geçilir ise.

OTOMOBİLİN İTİLEREK ÇALIŞTIRILMASI

Otomobilin itilerek veya çekilerek çalıştırılması mümkün değildir. Acil durumda, akü boşalmış ise; otomobilinizi, uygun bir yardımcı akü kullanarak "Acil durumda yapılacaklar" konusunda verilen talimatlara uygun olarak çalıştırınız.

OTOMOBİLİN ÇEKİLMESİ

DİKKAT Otomobili çekerken, yerel kânlara uyunuz. Ayrıca, "Acil durumda yapılacaklar" konusunda verilen talimatları uygulayınız.

Eğer otomobilin çekilmesi gerekiyor ise, aşağıdaki tavsiyeleri yerine getiriniz;

— eğer mümkün ise, otomobili bir çekiciye yerleştiriniz,

— eğer bu mümkün değil ise, otomobili çekerken dinamik tekerleklerin (ön tekerlekler) yol ile temasını kesiniz,

— eğer bu da mümkün değil ise, otomobili sadece 50 km mesafe için ve 50 km/saatlik sürati geçmeden çekilebilir.

Otomobil çekilirken, vites kolunun **N** konumunda olması gerekir.



Otomobil çekilirken, motoru çalıştırmayınız.



Yukarıda verilen talimatlara uyulmaması halinde, otomatik vites kutusunda ciddi hasarlar ortaya çıkabilir.



Otomatik vitesli otomobiller, sadece kısa mesafelerde ve düşük süratte çekilebilirler. Eğer otomobilin uzun bir mesafe boyunca çekilmesi gerekiyor ise, çekme esnasında vites kutusunun çalışmasının önlenmesi için, dinamik tekerleklerin yol ile temasının kesilmesi gerekir.

İÇ AKSESUARLAR

TORPIDO GÖZÜ

Ön panelde aydınlatılabilir torpido gözü mevcuttur.

 **Torpido gözü kapağı açık iken seyahat etmeyiniz; bir kaza anında yolcunun yaralanmasına neden olabilir.**

Torpido gözünü açmak için kolu (**A-şekil 142**) kullanınız.

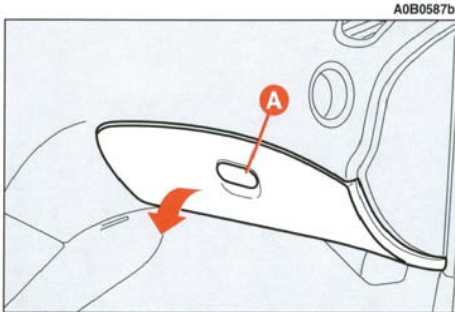

şekil 142

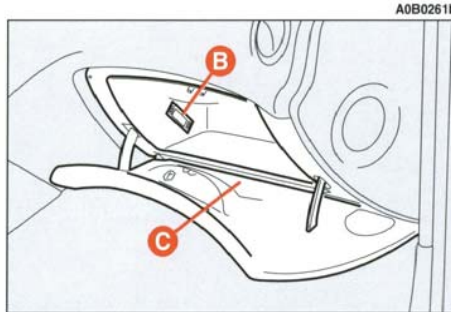

şekil 143

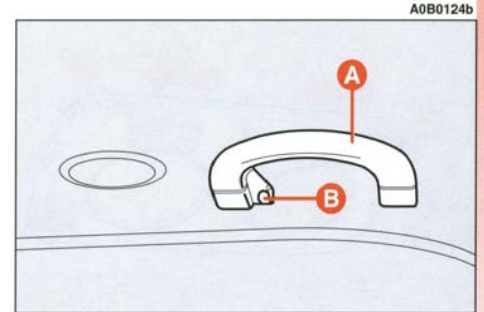

şekil 144

Torpido gözü aydınlatması (**B-şekil 143**) kapak açıldığı zaman yanar (kontak anahtar **MAR** konumunda iken).

Kapak üzerinde kalem koymak için özel bölümler (**C-şekil 143**) mevcuttur. Bazı tiplerde kapak kilitlenebilir. Kontak anahtar kullanılarak açılabilir/kilitlenebilir.

TUTUNMA KOLLARI (şekil 144)

Ön kapının üst kısmında bir tutunma kolu mevcuttur.

Arka kapıların üzerinde elbise askısı (**B**) ile birlikte tutunma kolları (**A**) mevcuttur.

TAVAN LAMBALARI

Otomobil yavaş yavaş açılıp/kapanma özelliğine sahip tavan lambaları (ön/arka) ile donatılmıştır. Lambaların yavaşça açılması ile yavaşça kapanması arasındaki zamanlama aşağıdaki gibidir:

1) Aşağıdaki durumlarda yaklaşık 6 saniye yanar:

- kapıların manuel olarak veya uzaktan kumanda ile açılmasında,
- sürücü tarafındaki kapının otomobilin içine girip, kontak anahtarını yerleştirilmesinde,
- kontak anahtarının yerinden çıkartılmasında.

2) Kapı açıldıktan 3 dakika sonra söner.

DİKKAT Kontak anahtarı **STOP** pozisyonunda veya bir kapı açıldığı zaman veya bagaj kapısının açıldığında, 15 dakikalık zamanlama devreye girer ve sonra lamba söner. Zamanlama kapının/bagaj kapısının her açıldığında tekrar başlar.

Ön tavan lambası (şekil 145)

Ön tavan lambası, iki adet lamba ve kontrol butonlarından oluşur.

Buton **(A)**, orta konumda **(1)** iken bir kapı açıldığı zaman her iki lamba yanar.

Kapılar kapatıldığı zaman, kontak anahtarının yerine kolayca takılabilmesi için zamanlama fonksiyonu devreye girer ve lamba 7 saniye yanar. Lambalar kontak anahtarı **MAR** (kapılar kapalı iken) konumuna çevrildiğinde söner.

Butonu **(A)**, sola doğru çekince **(0)** konumu) lambalar söner (**OFF** konumu).

Butonu **(A)**, sağa doğru çekince **(2)** konumu) lambalar yanar.

Harita lambası fonksiyonu **(B)** düğmesi ile çalıştırılır.

Butonu **(B)** sola doğru bastırınca (pozisyon **1**) sol harita lambası yanar. Butonu sağa doğru bastırınca (pozisyon **2**) sağ harita lambası yanar.

Buton **(B)** ortaya konuma getirildiği zaman (pozisyon **0**) harita lambaları söner.

DİKKAT Otomobilden ayrılmadan önce her iki butonun orta pozisyonda olduğundan emin olunuz. Bu durumda, kapılar kapandığı zaman her iki tavan lambası da sönecektir. Kapı açık kalırsa lambalar bir kaç saniye sonra otomatik olarak sönecektir.

Lambaları tekrar yakmak için başka bir kapıyı açın veya tekrar aynı kapıyı kapatın ve açın.

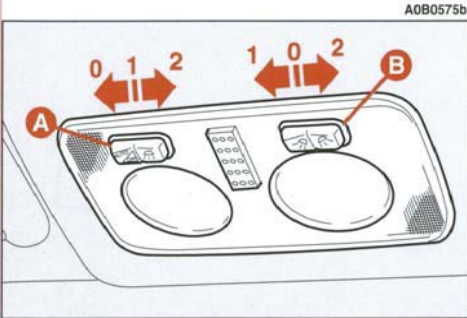

şekil 145

Makyaj aynası aydınlatma lambası (şekil 146) (bazı tiplerde)

Yolcu tarafındaki güneş siperliği aşağıya indirildiği zaman tavadaki makyaj aynası aydınlatma lambası görülebilir.

Bu ışık karanlıkta makyaj aynasının kullanılmasına yardımcı olur.

Sportwagon tiplerinde sürücü tarafındaki güneş siperliklerinin altında da makyaj aynası aydınlatma lambası mevcuttur.

Kontak anahtarı **MAR** konumunda iken **(A)** düğmesini kullanarak açıp/kapatınız.

A0B0259b

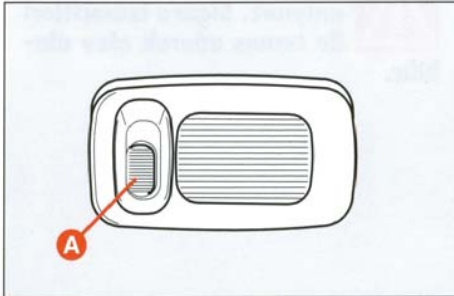

şekil 146

Arka tavan lambası (şekil 147) (Sunroof mevcut olmayan tiplerde)

Otomobilin her iki arka kapısında benzer ve kapı açıldığı zaman otomatik olarak yanan bir lamba mevcuttur.

Lambalar zaman ayarlıdır ve daha evvel açıklanan ön tavan lambaları ile aynı şekilde çalışır.

Şeffaf kapaktaki dairesel baskılı bölmeye **(A)** el ile basılarak açılıp/kapatılır.

A0B0258b

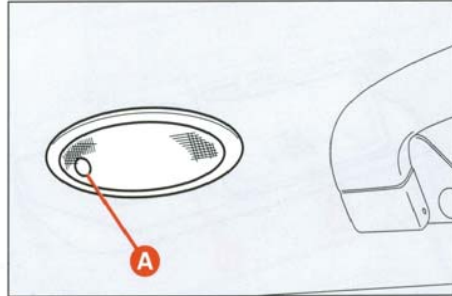

şekil 147

Orta tavan lambası (şekil 148) (Sadece Sunroof mevcut tiplerde)

Tavan lambası üzerinde üç pozisyonlu düğme mevcuttur.

Düğme **(A)** orta konumda **(O)** iken, kapı açıldığı zaman lamba otomatik olarak yanar.

Lamba zaman ayarlıdır ve daha evvel açıklanan ön tavan lambası ile aynı şekilde çalışır.

A0B0257b

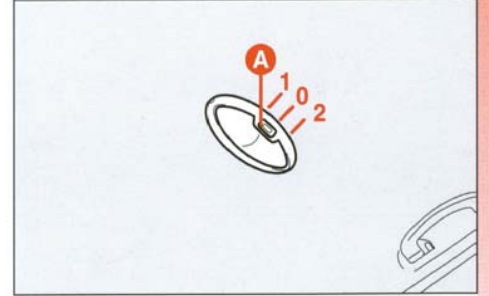

şekil 148

Düğmeyi sağa doğru çekince (1 konumu), lamba sürekli sönmük kalır.

Düğmeyi sağa doğru çekince (2 konumu), lamba sürekli yanık kalır.

DİKKAT Kapılar kapandığı zaman lam-baların sönmesi için, otomobilden çıkmadan önce, düğmenin (A) orta konumda (O) olduğundan emin olunuz.

ÖN KÜL TABLALARI VE ÇAKMAK (şekil 149)

Kül tablasını açmak için, ön kısmına basınız (A) ve sonra serbest bırakınız.

Kontak anahtarı **MAR** konumunda iken, (B) düğmesine basınız; birkaç saniye sonra düğme normal konumuna otomatik olarak geri dönecektir ve çakmak kullanılmaya hazır olacaktır.

Kül tablasını (A) temizlemek için yerinden çıkartınız.

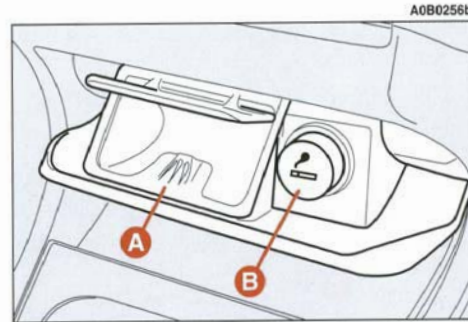

şekil 149



Çakmak çok ısınır. Tutar-ken dikkatli olunuz; yangın çıkması ve yanma ihtimaline karşı, çocuklar tarafından kullanılmasına izin vermeyiniz.



Çakmağın kapalı olduğunu daima kontrol ediniz.



Kül tablasına kağıt koymayınız. Sigara izmaritleri ile temas ederek alev alabilir.

ARKA KÜL TABLALARI (şekil 150)

Her iki arka kapıda kül tablası (A) mevcuttur.

Açmak için şekilde gösterildiği gibi aşağıya doğru çekiniz.

A0B0255b

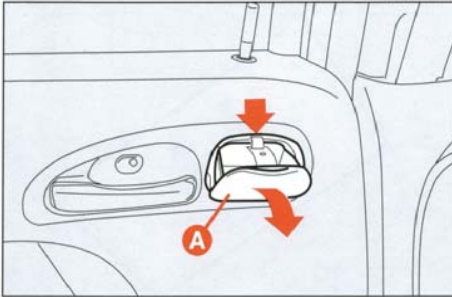

şekil 150

ORTA KONSOLDAKİ GÜNLÜK KULLANIM BÖLÜMÜ (şekil 151)

Orta bölüm

Orta konsolda, el freni kolunun yakınında aşağıdaki günlük kullanım bölümleri mevcuttur:

- (A) ve (B) günlük kullanım bölümleri,
- bozuk para bölümü (C)

A0B0283b

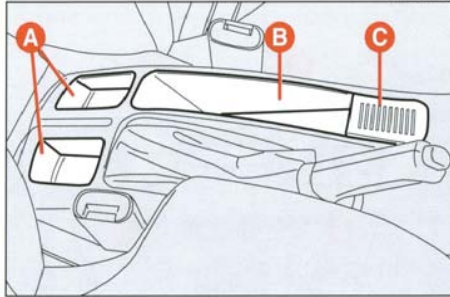

şekil 151

ÖN PANELDEKİ GÜNLÜK KULLANIM BÖLÜMÜ

Sol yan bölüm (şekil 152)

Ön panelin alt kısmında, direksiyon simi-
dinin sol tarafında (A) günlük kullanım
bölümü mevcuttur

A0B0254b

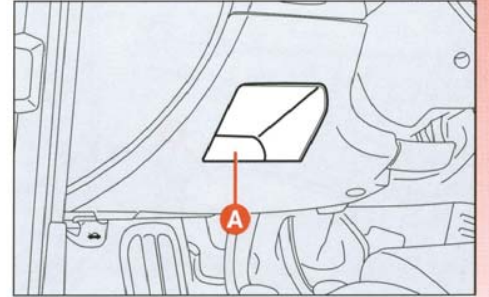

şekil 152

ÖN KAPI ÜZERİNDEKİ GÜNLÜK KULLANIM BÖLÜMÜ VE DOKÜMAN CEBİ (şekil 153)

Her iki ön kapıda doküman (A) cebi mevcuttur.



şekil 153

GÜNEŞ SİPERLİKLERİ

Aşağı, yukarı veya kendi etrafında yanlara doğru çevrilebilirler.

Güneş siperliklerinin arkasında, kayar kapaklı (A-şekil 154) ve aydınlatma lambalı (B) (bazı tiplerde) makyaj aynaları bulunmaktadır.

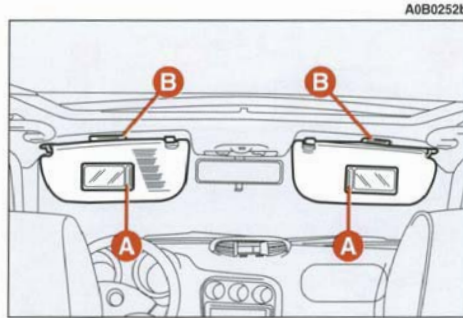

şekil 154

Yolcu tarafı güneş siperliğinde, yolcu hava yastığı mevcut otomobillerde çocukların güvenli bir şekilde taşınması ile ilgili bilgiler bulunmaktadır (şekil 155). Daha fazla bilgi için "yolcu tarafı hava yastığı" bölümüne bakınız.



şekil 155

TELEFON BAĞLANTILARI (bazı tiplerde)

Bazı tiplerde opsiyonel olarak otomobil, cep telefonu bağlantıları ile donatılabilir.

Bağlantılar aşağıdakilerden oluşmaktadır:

- iki fonksiyonlu ses sistemi anten+cep telefonu;
- ses kiti için bağlantı kabloları.



Ses kiti, cep telefonu ile uygun olması açısından otomobilin sahibi tarafından satın alınmalıdır.



Cep telefonu ve diğer aksesuarların bağlantıları için sadece yetkili bir servis ile temasa geçiniz;

ARAÇ SAHİBİ TARAFINDAN SATIN ALINAN AKSESUARLAR

Otomobiliniz satın aldıktan sonra, sürekli elektrik çeken aksesuarlar (alarm, radyo-navigatör, hırsızlık önleme, vs) veya bir şekilde elektrik yükü getirecek cihazlar takmak isterseniz; size daha uygun cihazları önerebilecek, otomobilin elektrik sisteminin istenen elektrik yükünü kaldırabileceği konusunu değerlendirebilecek veya daha güçlü bir aküye ihtiyaç olduğunu belirlemek için yetkili bir Alfa Romeo servisi ile temasa geçiniz.

RADYO VERİCİLERİ VE CEP TELEFONLARI

Otomobilin dış kısmına monte edilmiş ayrı bir anten kullanılmadan, cep telefonları ve diğer radyo vericileri otomobil içinde kullanılamaz.

Bu sistemlerin ses alma ve gönderme fonksiyonları, otomobil gövdesinin koruyucu yapısından da etkilenebilir.



Cep telefonları, diğer radyo vericileri veya benzerlerinin otomobil içinde kullanımı (anten olmadan) elektromanyetik alanlar oluşturur. Bu elektromanyetik alanlar kabin içindeki rezonans sebebi ile kuvvetlenirse, sağlığa zararlı olabilmelerinin ve otomobil üzerindeki motor kontrol ünitesi, ABS/EBD ünitesi gibi elektrikli sistemlerin fonksiyonlarını etkilemelerinin yanı sıra, otomobilinizin güvenliğini de tehlikeye sokar.

SUNROOF (TAVAN CAMI) (bazı tiplerde)

Sunroof, sadece kontak anahtarı **MAR** konumunda iken açılabilir.



Sunroof'un yanlış kullanılması tehlikeli olabilir. Sunroof'u açıp-kapatırken yolcuların direkt olarak Sunroof'dan veya şahsi eşyalarının açma-kapatma mekanizmasına sıkışması sonucu zarar görmeyeceklerinden emin olunuz.



Sunroof'u, üzerinde kar ve buz varken açmayınız. Aksi takdirde, Sunroof'a zarar verebilirsiniz.



Otomobilden ayrılırken, Sunroof'un kazara açılmasını ve otomobil içinde bulunanlara zarar vermesini önlemek için, anahtar otomobil üzerinde bırakılmamalıdır.

İLERİ GERİ KAYDIRARAK AÇILMASI (şekil 156-157)

Açmak için (A) butonunun arka kısmına (1) basınız; kapatmak için butonun ön kısmına (2) basınız.

Buton serbest bırakıldığında Sunroof bulunduğu yerde kalacaktır.

Bazı tiplerde, açılma işlemi sırasında Sunroof otomatik olarak orta konumda durur ("Konfor" pozisyonu); bu pozisyon ortalama hızda tavsiye edilir. Bu durumda, tamamiyle açmak için butonun (A) arka kısmına (1) tekrar basınız. Sunroof kapatılırken "Konfor" pozisyonunda durmayacaktır.

Sunroof'un altına monte edilmiş, güneş ışınlarının etkisini azaltan kayar bir güneş siperliği mevcuttur ve tutucuları kullanılarak manuel olarak kaydırılabilir.

Güneş siperliği, Sunroof açıldığında, Sunroof ile birlikte geriye kayar ve Sunroof'un tamamen açılması durumunda, tavan paneli içine itilir. Sunroof kapatıldığında, güneş siperliği kısmen dışarı çıkar ve böylece tutucuları kolayca kullanılabilir (A-şekil 158).



Sunroof'u sadece otomobil duruyor iken açıp kapatınız.

ÇEYREK IŞIK KONUMUNA KALDIRILMASI

Bu işlem (şekil 159) sadece Sunroof tamamiyle kapalı iken yapılabilir. Butonun (A-şekil 160) ön kısmına (2) basınız.

Butonun (A-şekil 160) arka kısmına (1) basarak Sunroofu eski konumuna getirilerek kapatınız.

A0B0041b

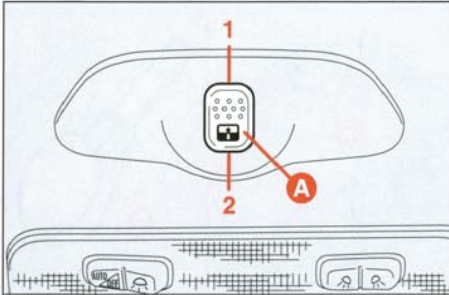

şekil 156

A0B0249b

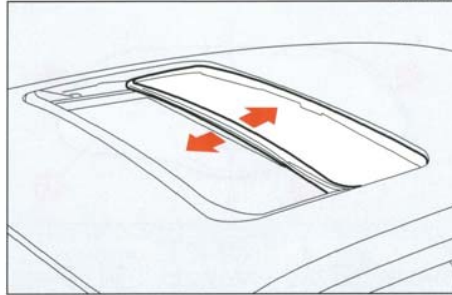

şekil 157

A0B0248b

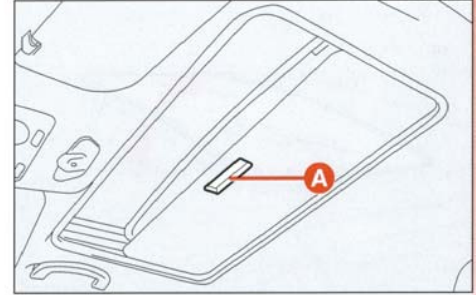

şekil 158

ACİL DURUMDA ÇALIŞTIRMA

Elektrikli kontrol kumandasının çalışmaması halinde Sunroof aşağıdaki şekilde manuel olarak açılabilir:

- Kaldıraç sistemiyle okla gösterilen yerlerden kapağı kaldırmaz (D- şekil 160).
- Özel anahtarı (B- şekil 161) kullanarak tavanı çalıştıran motorun burcunu (C- şekil 161), Sunroof'u açmak için saat ibresi dönme yönünde, kapatmak için saat ibresi dönme yönünün tersi yönünde çeviriniz.

DİKKAT İşlem tamamlandıktan sonra anahtar ters yönde yarım tur döndürülerek klik sesinin duyulmasından sonra çıkarılmalıdır.

BAGAJ

Bagaj kapağı otomobilin içinden ve dışından (anahtar üzerindeki butona basılarak) açılabilir.

DİKKAT Bagaj kapağı tam olarak kapanmamış ise, bilgi merkezi ekranında ilgili uyarı lambası yanar (ilgili mesaj ile birlikte).

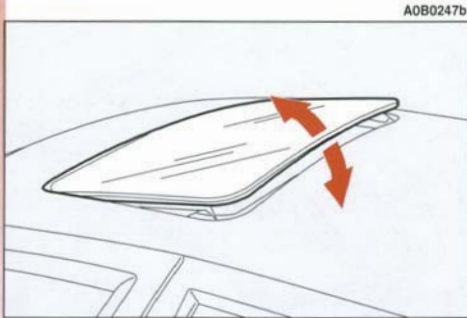

şekil 159

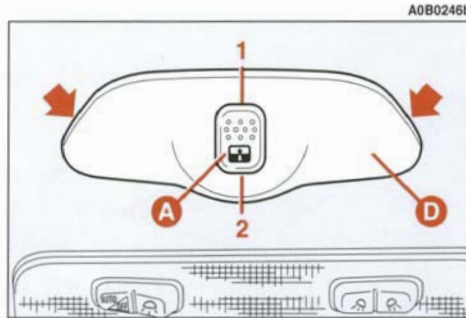

şekil 160

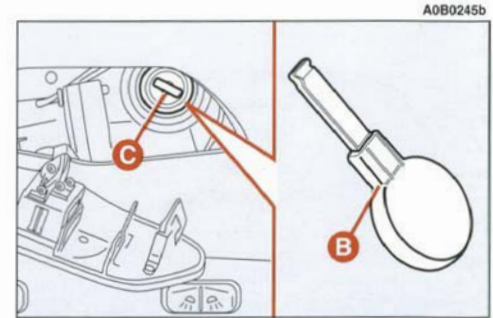

şekil 161

BAGAJIN İÇERİDEN AÇILMASI (şekil 162)

İçeriden açmak için sürücü koltuğunun yan kısmındaki kolu (A) çekiniz.



Otomobil hareket halinde iken, bagaj açma kolunu kullanmayınız.

Gazlı amortisör bagajın açılmasını kolaylaştırır.



Gazlı amortisör düzgün açılmayı sağlamak için üretici tarafından kalibre edilmiştir. Bagaj kapağına yapılan ilaveler (spoiler gibi) çalışmasını ve güvenliğini etkileyebilir.

BAGAJIN UZAKTAN KUMANDA İLE AÇILMASI (şekil 163)

Bagaj, elektronik alarm (bazı tiplerde) devrede olsa bile, (C) butonuna basılarak, uzaktan kumanda ile dışarıdan açılabilir.

Bu durumda bagaj açılırken, alarm sistemi volümetrik (hacimsel) korumayı ve bagaj kontrol sensörünü devre dışı bırakır. Sistemden ayrıca iki kez "bip" sesi duyulur ve sinyal lambaları yaklaşık üç saniye yanar (bazı tiplerde).

Bagaj tekrar kapatıldığında, kontrol fonksiyonları yeniden devreye alınır ve sistemden iki kez "bip" sesi duyulur ve sinyal lambaları yaklaşık üç saniye yanar (bazı tiplerde).

A0B0042b

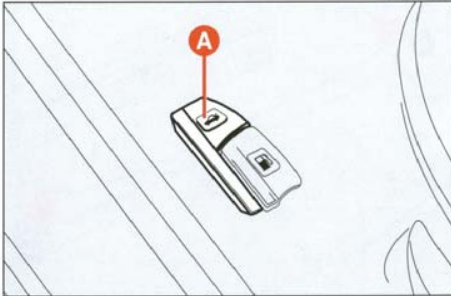

şekil 162

A0B9000b

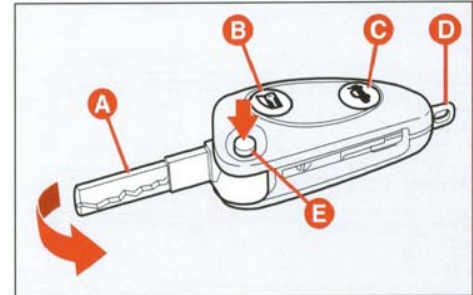

şekil 163

BAGAJIN KAPATILMASI

Kapatmak için, bagaj kapağını aşağıya doğru indirerek kilit mekanizmasından aşağıya, klik sesini duyuncaya kadar bas-tırınız.

BAGAJ AYDINLATMASI (şekil 164)

Bagaj kapağı açıldığı zaman, bagajın üst tarafındaki lamba (A) otomatik olarak yanar.

Kapak kapatıldıktan sonra veya açıldıktan birkaç dakika (yaklaşık 15) sonra lamba söner. Bu durumda, lambayı tekrar yakmak için, bagaj kapağını kapatıp sonra açınız.

YÜKÜN BAĞLANMASI (şekil 165-166)

Bagaj bölümü içinde, köşelerde yer alan kancalar, yükün bağlanması amacı ile iplerin tutturulması için kullanılır.

Bu halkalar aynı zamanda sabitleştirici ağların (bazı tiplerde-ayrıca Alfa Romeo aksesuar satış merkezlerinden de temin edilebilir) takılmasıyla da yükün sabit kalmasını sağlar.

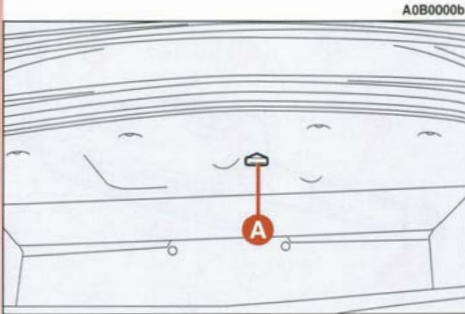

şekil 164

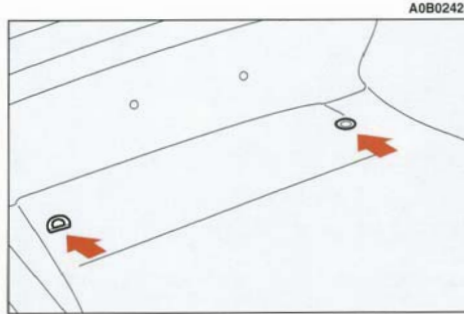

şekil 165

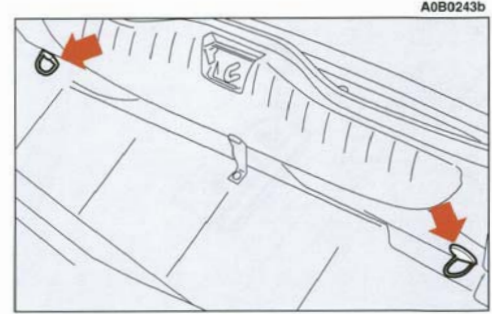

şekil 166

YÜK TAŞIMA UYARILARI

Gece yolculuk yaparken, bagajda çok ağır yük taşıyorsanız, kısa farların yüksekliğini kontrol edip, ayarlayınız ("Farlar" kısmına bakınız). Far ayar tertibatının doğru olarak görevini yapması için, taşınan yükün ağırlığının verilen değerleri geçmediğinden emin olunuz.

 Bagaj bölümünü kullanırken, taşıdığınız yükün ağırlığının izin verilenden fazla olmadığından emin olunuz ("Teknik özellikler" bölümüne bakınız). Ayrıca, bagaj bölümündeki eşyaların, ani fren yapmanız halinde öne doğru gelerek yolcuları incitmemesi için, düzgün bir şekilde yerleştirildiğinden emin olunuz.



Güvenli bir şekilde bağlanmamış ağır yükler, bir kaza olması halinde yolcuları ciddi bir şekilde yaralayabilir.



Otomobilinizde benzin taşımak istiyorsanız, yürürlükte olan kanunlara uyunuz. Standartlara uygun bir kap kullanınız ve bu kabı yüklerin bağlandığı halkaları kullanarak sabitleyiniz. Alınan bu önlemlere rağmen, bir kaza olması durumunda yangın riski artar.

MOTOR KAPUTU

Kaputu açmak için özel kol ön panelin sol alt kısmındadır.

Açmak için:

– Kolu (**A- şekil 167**) çekiniz, "klik" sesiyle kaput açılır.



Motor kaputunu sadece otomobil duruyor iken açınız.

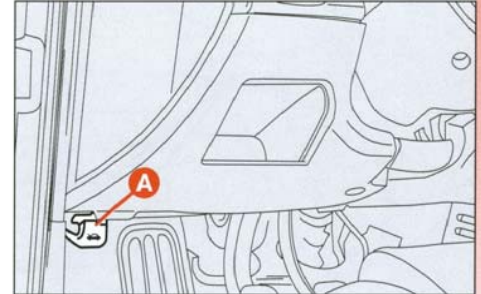

şekil 167



Motor kaputunu açmadan önce, ön cam sileceklerinin cam üzerinden kaldırılmamış olduğunu kontrol ediniz.

- Emniyet (B-şekil 168) kolunu yukarı doğru çekiniz.
- Kaputu kaldırınız.

DİKKAT Motor kaputu iki gazlı amortisör ile kaldırılır. Bu amortisörleri kurcalamayınız ve kaputu kaldırırken destekleyiniz.



TEHLİKE - CİDDİ YARALANMA Motor bölümünde kontrol veya bakım yaparken açılmış olan motor kaputuna kafanızı çarpmamak için dikkat ediniz.



Eğer motor sıcak iken, motor bölmesi içinde herhangi bir işlem yapmanız gerekiyor ise; kontak anahtarı yerinden çıkartılmış olsa bile devreye girebileceğinden dolayı fandan uzak durunuz. Motorun soğumasını bekleyiniz.



Eşarplar, atkılar, kravatlar ve bol giysiler hareketli parçalara takılarak, tehlikeli durumlara sebep olabilirler.

A0B0576b

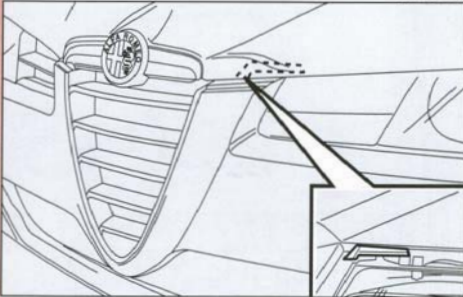

şekil 168

Kapamak için:

– Kaputu motor bölümünden yaklaşık 20 cm mesafe kalana kadar indiriniz ve serbest bırakınız. Daha sonra iyice kapandığından, sadece kilidin ucundan tutmuş olmadığından emin olunuz.

Kaputun iyice kapanmaması halinde kapanması için aşağıya doğru üzerinden bastırmayınız, tekrar açarak yukarıda açıklananları tekrarlayınız.

 Yolculuk esnasında açılmaması için, motor kaputunun uygun şekilde kapandığından emin olunuz.

PORTBAGAJ/KAYAK TAŞIYICISI

Otomobile, özel portbagaj/kayak taşıyıcısı monte edilebilir.

Otomobiliniz için özellikle dizayn edilen portbagaj/kayak taşıyıcısı, contanın altındaki bağlantı noktalarından (A-şekil 169) monte edilmelidir.

 Birkaç km gittikten sonra, taşıyıcı barları veya özel aksesuarları tespit eden cıvataların tam olarak sıkılmış durumda olup olmadığını kontrol ediniz.

 Portbagajı, kesinlikle izin verilen daha fazla yüklemeyiniz, yerel kanunlara uyunuz.



Yük, taşıyıcının üzerine eşit olarak dağıtılmalıdır ve otomobil kullanılırken yan rüzgarların etkili olduğunu unutmayınız.

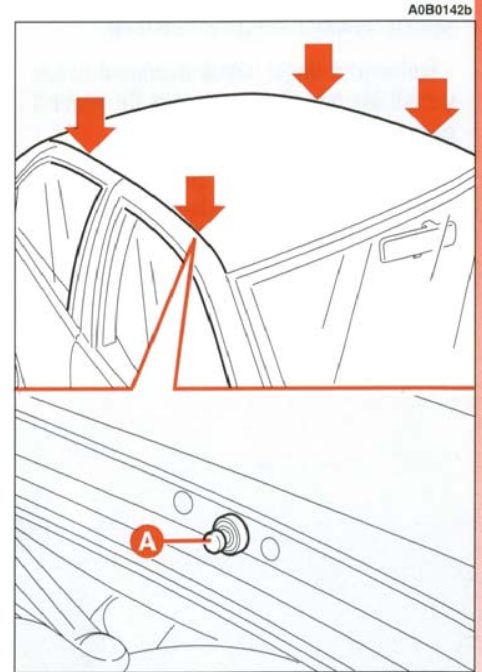

şekil 169

FARLAR

FAR YÜKSEKLİK AYARI

DİKKAT Farların ayarlanması sadece sürücü için değil, yolu kullanan diğer kişiler için de, konfor ve güvenlik açısından önemlidir. Bu özel bir kanunla da belirlenmiştir. Farlarınız açık iken seyahat ettiğinizde, kendiniz ve diğer sürücüler için en iyi görüş mesafesi elde etmek için farların uygun bir şekilde ayarlanması gerekmektedir.

Farlarınızın doğru olarak ayarlanması için yetkili bir Alfa Romeo servisi ile temasa geçiniz.

DİKKAT Farın iç yüzeyinde buğu görülebilir, bu bir arıza değildir. Bu buğu, düşük hava sıcaklığından ve nemden doğal olarak oluşur ve kısa bir süre sonra kaybolur. Far içindeki su damlasının görünmesi su sızıntısından kaynaklanır. Bu durumda yetkili bir Alfa Romeo servisi ile temasa geçiniz.

FARLARIN EĞİMİNİN AYARLANMASI (şekil 170)

Eğer otomobilde ksenon farlar mevcut ise, far ayarları elektronik olarak yapılacaktır. Bu nedenle direksiyon simidinin yanındaki kumanda (A) otomobilde mevcut olmayacaktır.

Otomobil yüklendiğinde geriye doğru eğimli duracağından far yüksekliği artacaktır.

Bu durumda, farların direksiyon simidinin yanında yer alan kumanda (A) ile ayarlanmalıdır.

Kumanda, otomobilin yük durumuna göre 4 konumda ayarlanabilir.

- **0** konumu: ön koltukta 1 veya 2 kişi, yakıt tankı dolu.
- **1** konumu: 5 kişi.
- **2** konumu: 5 kişi, bagaj dolu (yaklaşık 50 kg).
- **3** konumu: Sürücü ve bagajda 300 kg yük.



Taşıdığınız yükü her değiştirdiğinizde, far ayarlarını kontrol ediniz.



şekil 170

ÖN SIS LAMBALARININ AYARLANMASI (bazı tiplerde)

Ön sis lambalarının yüksekliğinin ayarlanması için vidayı (**A-şekil 171**) ayarlayınız.



Farlarınızın doğru olarak ayarlanması için yetkili bir Alfa Romeo servisi ile temasa geçiniz.

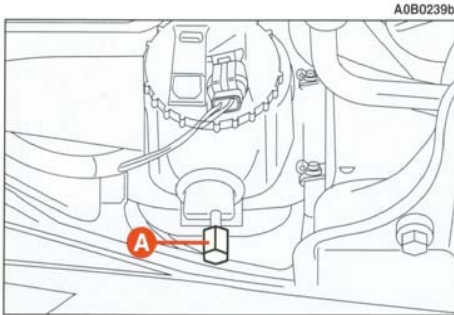

şekil 171

GAZ DEŞARJLI FARLAR (bazı tiplerde)

Gaz deşarjlı farlar (ksenon); akkor filaman yerine, basınçlı ksenon gazı ile doyurulmuş bir ortamda, galvanik bir ark ile çalışırlar.

Elde edilen aydınlatma; hem ışık kalitesi (daha aydınlık), hem de aydınlatılan bölgenin genişliği ve konumu açısından, klasik aydınlatmaya göre oldukça iyidir.

Daha iyi aydınlatmanın sağladığı avantajlar; aydınlatma etkisi normalde daha az olan yan taraflardaki ışık hüzmelerinin daha iyi aydınlatma sağlaması sebebi ile, özellikle kötü hava koşullarında, sisli havada ve/veya trafik işaretlerinin yetersiz olması halinde farkedilir (gözler daha az yorulur ve sürücünün yön bulma kabiliyetinin daha iyi olması sonucunda, sürüş güvenliği artar).

Yanlardaki ışık hüzmelerinin aydınlatma etkisinde ortaya çıkan büyük artış, sürücünün yolun iki tarafındaki diğer kullanıcıları (yaya-lar, bisiklete ve motosiklete binenler) daha iyi görmesini sağladığından dolayı, sürüş güvenliğini büyük ölçüde artırır.

Galvanik arkı oluşturmak için, çok yüksek voltaj gerekir; galvanik ark oluştuğundan sonra, besleme voltajı düşük olabilir.

Farlar, devreye alındıktan yaklaşık 15 saniye sonra maksimum aydınlatma seviyesine ulaşırlar.

Bu tür farlar ile sağlanan yüksek seviyedeki aydınlatma; far yüksekliğinin sürekli olarak ayarlanmasını sağlamak ve frenleme veya hızlanma esnasında ve yük taşınırken, diğer araçlarda bulunanlarının gözlerinin kamaşmasını önlemek için otomatik bir sistemin kullanılmasını gerektirir.

Far yüksekliğinin sürekli olarak ayarlanması için kullanılan elektromekanik sistem, far ayar tertibatının bulunmasını gereksiz kılar.

Ksenon farlar çok uzun ömürlüdür ve arıza yapma ihtimali çok düşüktür.



Eğer gerekiyor ise, sistemin kontrolünü ve her türlü tamir işlemini, sadece yetkili bir Alfa Romeo servisinde yaptırınız.

TRAFİĞİN SOLDAN/SAĞDAN AKIŞINA GÖRE KISA FARLARIN AYARLANMASI (sadece gaz deşarjlı farların bulunduğu tipler için)

Yüksek aydınlatma gücüne sahip olan gaz deşarjlı farların (ksenon farlar) bulunduğu tiplerde (bazı tiplerde), trafiğin sağdan aktığı bir ülkeden, trafiğin soldan aktığı bir ülkeye geçilmesi veya tersi durumda; yol kenarlarının en uygun şekilde aydınlatılmasını sağlamak ve diğer araçlarda bulunanların gözlerinin kamaşmasını önlemek için, kısa farların ayarlanması gerekir.



Bu işlemlerin yapılması için, yetkili bir Alfa Romeo servisi ile temasa geçiniz.



Bulduğunuz ülkeye geri döndüğünüzde, kısa far ayarını yeniden yaptırmayı unutmayınız.

ABS

Otomobile ABS (anti-blokaj fren sistemi) fren sistemi monte edilmiştir. Bu sistem; frenleme esnasında tekerleklerin kilitlenmesini önler, yol tutuşunun en iyi dereceye ulaşmasını sağlar ve zor yol koşullarında yapılan acil frenlemelerde otomobilin en iyi şekilde kontrol edilebilmesini sağlar.

Sürücü, fren pedalındaki tepkilerden ve sistemin daha gücünü çalışmasından ABS sisteminin devreye girdiğini anlar.

Bu belirtiler, fren sisteminde bir arıza olarak yorumlanmamalıdır. Bu, sürücüye ABS fren sistemin devrede olduğunu gösterir. Bu durum, otomobilin yol tutuşunun minimum değerlere düştüğünü ve otomobilin kullanıldığı yol yüzeyine uyum sağlamak için hızın azaltılması gerektiğini belirtir.

ABS fren sistemi, klasik fren sistemine monte edilmiştir. Herhangi bir arıza durumunda, sistem otomatik olarak devre dışı kalır ve klasik frenler görevini yapmaya devam eder.

Herhangi bir arıza mevcut ise ve bunun sonucunda anti-blokaj fonksiyonu etkinliğini kaybetmiş olsa bile, fren sistemi normal olarak çalışmasına devam eder.

Daha önce ABS fren sistemi bulunan bir araç kullanmadıysanız, kaygan bir arazide gerekli önlemleri alarak ve bulunduğunuz ülkenin trafik kurallarına uyarak sistemin nasıl devreye girdiğini görmek için deneme yapabilirsiniz. Öncelikle, aşağıda verilen açıklamaları da okumanız tavsiye edilir.

ABS fren sisteminin kullanılmasının getirdiği avantaj; yol tutuşunun zayıf olduğu yerlerde yapılan sert frenlemelerde de, tekerleklerin kilitlenmesini önleyerek size maksimum manevra kabiliyeti sağlamaya devam etmesidir.

Bu; frenleme mesafesinin daima azalacağı anlamına gelmez. Örneğin, çakıllı veya henüz kar yağmış kaygan yol yüzeyleri frenleme mesafesini artırabilir.

Gerekli olduğunda ABS fren sisteminden en iyi şekilde yararlanmak için, aşağıdaki tavsiyelere uymanız gerekir:



ABS fren sistemi, lastik ile yol arasındaki mevcut yol tutuşundan maksimum derecede yararlanmanızı sağlar, fakat yol tutuş seviyesini artırmaz. Bu sebeple, otomobilinizi kaygan yollarda kullanırken çok dikkatli olunuz ve gereksiz riskler almayınız.



ABS fren sisteminin devreye girmesi, lastik ile yol arasındaki mevcut yol tutuşunun minimum seviyeye indiğini gösterir. Bu durumda, mevcut yol tutuşuna uygun şekilde hızınızı azaltmanız gerekir.



Herhangi bir arıza olması durumunda, gösterge tablosu üzerinde yer alan (ABS) arıza uyarı lambası (ekrandaki mesaj ve sembol ile birlikte) yanar. Bu durumda, hızınızı azaltınız ve otomobilinizin kontrol edilerek, arızanın derhal giderilmesi için yetkili bir Alfa Romeo servisine gidiniz.

ABS fren sistemi bulunan araçlarda bile, virajlarda frenleme yapılırken azami dikkat gösterilmesi gerekir.

Aşağıda verilen önemli tavsiyelere uyulması gerekir:



ABS fren sistemi devreye girdiğinde ve tekerleklerde tepkiler hissettiğinizde; ayakınızı fren pedalından çekmeyip, frene basmaya devam ediniz. Bu şekilde, mevcut yol tutuş şartları altında mümkün olan en kısa mesafede durmanız mümkün olacaktır.

Eğer verilen tavsiyelere uyararsanız, her durumda daha iyi frenleme yapabilirsiniz.

DİKKAT ABS fren sistemi bulunan tiplerinde, sadece üreticinin onayladığı marka ve modeldeki jantlar, lastikler, fren balataları kullanılabilir.

ABS fren sistemine elektronik bir frenleme sistemi (EBD) entegre edilmiştir. Bu sistem; **ABS** fren sisteminin kontrol ünitesini ve sensörlerini kullanarak, fren sisteminin performansını artırır.



Otomobilde elektronik bir frenleme sistemi (EBD) mevcuttur. Eğer motor çalışır durumda iken (ABS) ve (E) uyarı lambaları aynı anda yanarsa (ekrandaki mesaj ve sembol ile birlikte), EBD sisteminde bir arıza var demektir. Bu durumda; sert frenlemeler, arka tekerleklerin vaktinden önce kilitlenmesine ve kaymaya sebep olabilir. Sistemi kontrol ettirmek için, otomobilinizi en yakın yetkili bir Alfa Romeo servisine kadar çok dikkatli bir şekilde sürünüz.



Eğer fren hidroliğinin düşük olduğunu belirten (E) uyarı lambası yanarsa (ekrandaki mesaj ve sembol ile birlikte), derhal otomobilinizi durdurunuz ve en yakın yetkili bir Alfa Romeo servisi ile temasa geçiniz. Hidrolik devredeki kayıplar; hem klasik fren sisteminin, hem de ABS fren sisteminin çalışmasını tehlikeye atabilir.



Motor çalışır durumda iken (ABS) uyarı lambasının yanması (ekrandaki mesaj ve sembol ile birlikte), ABS fren sisteminde bir arıza olduğunu belirtir; fren sistemi çalışmaya devam eder, fakat anti-blokaj fren sistemi devrede değildir. Bu şartlar altında, EBD sisteminin performansı düşebilir. Bu durumda da, sistemi kontrol ettirmek için, otomobilinizi derhal en yakın yetkili bir Alfa Romeo servisine kadar, sert frenlemelerden kaçınarak sürünüz.

VDC (Araç Dinamiğinin Kontrolü) ve ASR (Kaymayı önleyen sistem) SİSTEMLERİ

(bazı tiplerde)

VDC SİSTEMİ (Araç Dinamiğinin Kontrolü)

VDC, sürüş torkuna ve tekerleklerin her birinin frenlenmesine farklı olarak müdahalede bulunarak, aracın dengesini kontrol altında tutan elektronik bir sistemdir. Bu sistem, yol tutuşunun zayıflaması halinde, otomobilin doğru yöne yönelmesini sağlar.

Otomobil, hareket halinde iken, lastiklerin yol tutuşunun yeterli olması durumunda sürücü tarafından kontrol altında tutulabilen enlemesine ve uzunlamasına kuvvetlere maruz kalır. Yol tutuşu minimum seviyenin altına düştüğü zaman, otomobil, sürücünün izlediği rotanın dışına çıkmaya başlar.

Özellikle bozuk yüzeyli yollarda (parke taşı döşenmiş veya su, buz ya da toprak bulunan yollarda) sürüş esnasında; süratteki değişiklikler (hızlanma veya yavaşlama) ve/veya takip edilen rotadaki değişiklikler (virajlar veya engellerden kaçılması gereken durumlarda) lastiklerin yol tutuşu azalabilir.

Sensörler, kaymaya sebep olabilecek koşulları tespit ettiği zaman, VDC sistemi motora ve frenlere müdahale ederek, dengeleyici bir tork oluşmasını sağlar. .



Sistemin, aktif güvenlik açısından sağladığı performans, sürücünün lüumsuz riskler almasını gerektirmez. Sürüş tarzı; daima yol yüzeyine, görüş mesafesine ve trafik koşullarına uygun olmalıdır. Yol güvenliği ile ilgili sorumluluk daima sürücüye aittir.

VDC sistemi, lastiklerin yol tutuşunun azalması halinde, sürücünün otomobili kontrol altında tutmasına yardımcı olur.

Aracın dengesindeki bozulmaları kontrol altına almak için, VDC sistemi tarafından oluşturulan kuvvetler, daima lastik ile yol yüzeyi arasındaki yol tutuşuna bağlıdır.

VDC SİSTEMİNİN ÇALIŞMA ŞEKLİ

VDC sistemi, motor çalıştırıldığında otomatik olarak devreye girer ve devre dışı bırakılmaz. Bununla birlikte, orta konsoldaki ilgili butona basarak ASR sistemi devre dışı bırakılabilir.

VDC sistemin temel elemanları şunlardır;

- çeşitli sensörlerden gelen sinyalleri işleme tabi tutan ve en uygun stratejiyi uygulamaya koyan bir elektronik kontrol ünitesi,
- direksiyon simidinin konumunu tespit eden bir sensör,
- tekerleklerinin her birinin dönüş hızını tespit eden dört adet sensör,
- otomobilin kendi düşey eksenine etrafındaki dönüşünü tespit eden bir sensör,
- yanal hızlanmayı (merkezkaç kuvveti) tespit eden bir sensör.

VDC sisteminin en önemli elemanı VDC kontrol ünitesidir. Bu ünite, otomobil üzerine monte edilen sensörlerden gelen verileri kullanarak, otomobil virajları dönerken oluşan merkezkaç kuvvetini hesaplar. Rotadan çıkışı tetkik eden sensör, otomobilin kendi düşey eksenini etrafındaki dönüşünü tespit eder. Otomobil virajları dönerken oluşan merkezkaç kuvvetleri, oldukça yüksek seviyede duyarlılığa sahip yanal hızlanma sensörü tarafından tetkik edilir.

VDC sisteminin dengeleme fonksiyonu, sistemin elektronik kontrol ünitesi tarafından yapılan hesaplamalara bağlı olarak gerçekleştirilir. Elektronik kontrol ünitesi; direksiyon simidinin konumunu tetkik eden sensörden, hızlanma sensöründen ve her bir tekerleğin dönüş hızını tespit eden sensörlerden gelen verileri işleme tabi tutar. Bu sinyaller, kontrol ünitesinin, direksiyon simidi çevrildiğinde sürücünün gerçekleştirmek istediği manevrayı algılamasını sağlar.

Kontrol ünitesi, sensörlerden alınan sinyalleri işleme tabi tutar; böylece otomobilin konumunu anlık olarak tespit edebilir ve bunu, sürücünün takip etmek istediği rota ile karşılaştırabilir. Rotadan sapma durumunda, saniyeden daha kısa bir süre içinde en uygun müdahale stratejisini seçip, uygulamaya koyarak, bir veya daha fazla tekerleğin farklı seviyelerde frenlenmesini ve eğer gerekiyorsa, motor tarafından aktarılan kuvvetin de azaltılmasını sağlayıp, otomobilin derhal gereken rotaya dönmesini mümkün kılar.

Sürücünün izlemek istediği rotanın takip edilmesini sağlamak için yapılan düzeltme amaçlı müdahaleler gereken şekilde değiştirilir ve sürekli olarak uygulanır.

VDC sisteminin müdahaleleri, otomobilin aktif güvenliğini çok kritik durumlarda oldukça büyük ölçüde artırır ve özellikle yol tutuş seviyesinin değiştiği durumlarda fayda sağlar.



VDC, ASR ve ABS sisteminin doğru olarak çalışması için, bütün lastiklerin mükemmel durumda, aynı marka ve tipte olmaları gerekir; hepsinden de önemlisi lastiklerin belirtilen tip, marka ve boyutta olmalarıdır.



Küçük boyutlu yedek lastiğin kullanılması halinde, VDC sistemi çalışmaya devam eder. Yedek lastiğin, normal lastikten küçük olduğu ve dolayısıyla da yol tutuşunun otomobilin diğer lastiklerine göre daha düşük olduğu göz önünde bulundurulmalıdır.

ASR SİSTEMİ (Kaymayı önleyen sistem)

ASR fonksiyonu, otomobilin çekişini kontrol altında tutar ve dinamik tekerleklerden biri veya her ikisi de kayduğunda, otomatik olarak müdahalede bulunur.

Kayma koşulları altında, iki farklı kumanda sistemi devreye girer:

— eğer fazla güç aktarımı sebebi ile her iki dinamik tekerlekte de kayma söz konusu ise, ASR sistemi müdahalede bulunur ve motor tarafından aktarılan gücü azaltır.

— Eğer dinamik tekerleklerden sadece birinde kayma söz konusu ise, ASR sistemi otomatik olarak müdahalede bulunur ve kayan tekerleği frenler.

ASR sistemi, özellikle aşağıdaki durumlarda faydalıdır;

- iç taraftaki tekerleğin, dinamik yükteki değişimin etkisi ile veya aşırı hızlanma sebebi ile, virajda kayması;
- yol tutuş koşullarına göre tekerlekler çok fazla güç arttırılması;
- kaygan, karlı veya donmuş yüzeylerde hızlanma;
- ıslak yüzeylerde yol tutuşunun azalması (su yastığı oluşması).

VDC SİSTEMİNİN MÜDAHALEDE BULUNMASI

VDC sisteminin müdahalede bulunduğu, gösterge tablosu üzerinde yer alan (A) uyarı lambasının yanıp sönmesi ile belirtilir; böylece otomobilin denge ve yol tutuşu açısından kritik koşullarda bulunduğunu sürücüyü bildirilir.

ASR FONKSİYONUNUN DEVREYE ALINMASI

ASR fonksiyonu, motor her çalıştırıldığında otomatik olarak devreye girer.

Sürüş esnasında, orta konsol üzerinde yer alan düğmeye (A - şekil 172) basılarak, sistem devre dışı bırakılabilir ve tekrar devreye alınabilir.

Sistemin devre dışı bırakıldığı, düğme üzerindeki ledin yanması ile belirtilir. Eğer fonksiyon, sürüş esnasında devre dışı bırakılır ise, motor tekrar çalıştırıldığında otomatik olarak devreye girer.

DİKKAT Karlı yollarda kar zincirleri ile seyahat ederken, ASR sisteminin devre dışı bırakılması uygun olur. Bu koşullarda, otomobilin kalkışı esnasında dinamik tekerleklerin kayması, çekişin daha iyi olmasını sağlar.

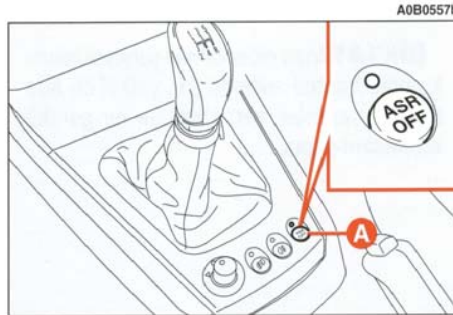

şekil 172

GÖSTERGE TABLOSU ÜZERİNDEKİ UYARI LAMBASI

Kontakt anahtarını **MAR** pozisyonuna çevrildiğinde, (A) uyarı lambası yanar fakat bir kaç saniye sonra sönmesi gerekir.

Eğer uyarı lambası sönmez veya otomobil hareket halinde iken yanarsa (ekrandaki mesaj ve sembol ve ASR butonu üzerindeki led ile birlikte), yetkili bir Alfa Romeo servisi ile temasa geçiniz.

Otomobil hareket halinde iken uyarı lambasının yanıp sönmesi VDC sisteminin devrede olduğunu gösterir.

VDC sistemi arıza uyarı lambası

VDC sisteminde herhangi bir arıza olması halinde, sistem otomatik olarak devre dışı kalır ve, gösterge tablosu üzerindeki (A) uyarı lambası sürekli olarak yanar (ekrandaki mesaj ve sembol ve ASR butonu üzerindeki led ile birlikte).

VDC sisteminde herhangi bir arıza olması durumunda, otomobil VDC sisteminin bulunmadığı bir araç gibi hareket eder. Her durumda, mümkün olan en kısa sürede yetkili bir Alfa Romeo servisi ile temasa geçilmesi gerekir.

EOBD SİSTEMİ (sadece bazı benzinli tiplerde)

EOBD sistemi (Avrupa otomobil üzerinde test sistemi) 98/69 EC (EURO 3) direktiflerine ve 2001/1/EC direktiflerine, B seviyesi (EURO4) uygun olarak 2.0 JTS ve 2.0 JTS Selespeed tipleri için konmuş olan bir sistemdir.

Bu sistem otomobiller üzerinde bulunan emisyon sistemi ile ilgili elemanlara sürekli olarak test edilmesini öngörmektedir; ayrıca kullanıcıya  uyarı lambasının gösterge üzerinde yanması (ekrandaki mesaj ve sembol ile birlikte) ile parçaların arıza ve aşınma durumlarını da göstermektedir.



Burada amaç şudur:

- Sistemin verimini kontrol altında tutmak;
- Avrupa normlarına göre emisyonların verilen limitlerin dışına çıkmasına neden olan arızaları bildirmek;
- Aşınmış parçaların değiştirilmesini önermek.

Sistem ayrıca, elektronik kontrol ünitesinin hafızasında bulunan arıza kodlarının diyagnostik bir konnektör ile bağlantısı olan uygun bir gösterge üzerinde motorun çalışması ile ilgili spesifik parametreler doğrultusunda okunmasını sağlamaktır.

Kontrol trafik görevlileri tarafından da yapılabilir.



Eğer kontak anahtarı MAR pozisyonuna çevrildiğinde  uyarı lambası yanmaz veya sürüş esnasında sabit olarak yanar veya yanıp söner (ekrandaki mesaj ve sembol ile birlikte) ise derhal yetkili bir Alfa Romeo servisi ile temasa geçilmelidir  uyarı lambasının kontrolü bulunduğunuz ülkenin kurallarına göre, trafik görevlileri tarafından da test cihazları ile yapılabilir.

DİKKAT Anza giderildikten sonra sistemin komple kontrol edilmesi için yetkili bir Alfa Romeo servisleri test cihazları ile gerekli kontrolleri yapar.

SES SİSTEMİ

Sabit olarak monte edilen kaset çalar (radyo ile birlikte) veya CD çalar (radyo ile birlikte), yolcu kabininin karakteristik özelliklerine uyum sağlayacak şekilde özel olarak dizayn edilmiş olup, ön panelin görünümüne de uygundur. Ses sistemi ile ilgili bilgileri ilgili el kitabında bulabilirsiniz.

YAKIT DEPOSUNUN DOLDURULMASI

BENZİN MOTORLU TİPLER



Otomobilde mevcut olan çevre kirliliği kontrol sistemleri, sadece oktan sayısı (R.O.N.) en az 95 olan kurşunsuz benzin kullanılmasını gerektirir.



Acil durumlarda ve çok az miktarlarda bile olsa, yakıt deposuna kesinlikle kurşunlu benzin koymayınız. Katalitik konvertörü onarılamayacak biçimde tahrip edersiniz. Eğer yakıt deposuna yanlışlıkla başka bir yakıt doldurulursa, **MOTORU ÇALIŞTIRMAYINIZ**. Yakıt deposunu ve yakıt sistemini boşaltınız.

Deponun yanlış tipte yakıt ile doldurulmasını önlemek için; yakıt deposunun dolum ağızı, kurşunlu benzin dolum tabancasının giremeyeceği kadar küçük yapılmıştır.



Verimi düşmüş bir katalitik konvertör, çevreye zararlı gazların yayılmasına ve çevre kirliliğine sebep olur.

JTD MOTORLU TİPLER



Yakıt deposunu, EN 590 standartlarına uygun kaliteli dizel yakıtı ile doldurunuz. Başka ürünlerin veya karışımların kullanılması, motorun onarılamayacak şekilde hasar görmesine ve ortaya çıkan hasarın garanti dışı kalmasına sebep olur. Eğer yakıt deposuna yanlışlıkla başka bir yakıt doldurulursa, motoru çalıştırmayınız ve yakıt deposunu boşaltınız. Eğer motor çok kısa bir süre için bile çalıştırılırsa, yakıt deposunun yanı sıra yakıt sistemini de boşaltmanız gerekir.



Yakıt deposunun doldurulması esnasında, motorun çalışmaması ve kontak anahtarının da OFF pozisyonunda olması gerekir. Yakıt dolumu esnasında, motor çalışmıyor, fakat kontak anahtarı ON (MAR) pozisyonunda ise, yakıt seviye göstergesi, geçici olarak yanlış konumu gösterebilir. Fakat bu durum bir süre sonra düzelecektir.

Soğuk havalarda (dış hava sıcaklığı -10°C 'nin altında), otomobil uzun süre kullanılmamış ise, **DIESEL MIX** kullanılmalıdır. Bu ürün, kutu üzerinde belirtilen oranlarda, dizel yakıtı ile karıştırılarak kullanılmalıdır.

DIESEL MIX katkısı ile dizel yakıtı, soğuktan dolayı meydana gelecek reaksiyonlar oluşmadan önce karıştırılmalıdır. Katkının daha sonra ilave edilmesinin hiç bir yararı yoktur.

YAKIT DEPOSU KAPAĞI (şekil 173)

Yakıt deposu kapağı otomobilin içinden, kumanda kolunun (A) ön kısmından kaldırılması ile açılır.

Yakıt deposu kapağı (A-şekil 174) yanlış yere konulmasını engellemek için bir kordon (B) ile dış depo kapağına (C) bağlıdır.

DİKKAT Yakıt deposu çok sıkı bir şekilde izole edilmiştir ve içinde basınç oluşabilir. Kapak çıkarıldığı zaman dışarı çıkan hava sesi normaldir.

Güvenliğiniz için, motoru çalıştırmadan önce kapağın doğru olarak yerleştirildiğinden emin olunuz.



Eğer gerekiyor ise, yakıt deposu kapağını sadece orijinal kapak ile değiştiriniz; aksi taktirde yakıt buharı kazanım sistemine zarar verebilirsiniz.

ACİL KAPAK AÇMA

Eğer kapak açma kumanda kolu çalışmıyor ise (A-şekil 173) bagaj bölümünün sağ tarafındaki ipi (A-şekil 175) çekerek yakıt deposunun kapağı açılabilir.



Yangın tehlikesi olduğundan dolayı, yakıt dolum ağzına ateş veya sigara ile yaklaşmayınız. Zararlı buharları solunmamak için dolum ağzının yakınına doğru eğilmeyiniz.

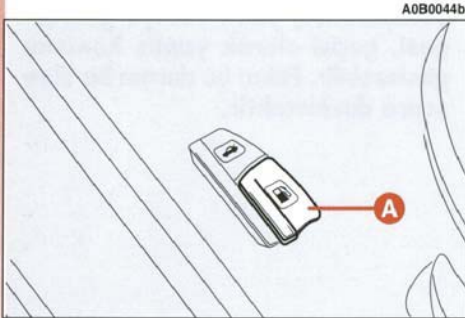

şekil 173

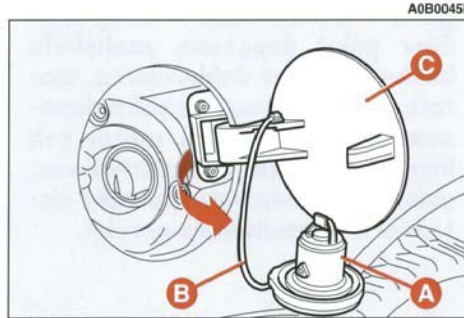

şekil 174

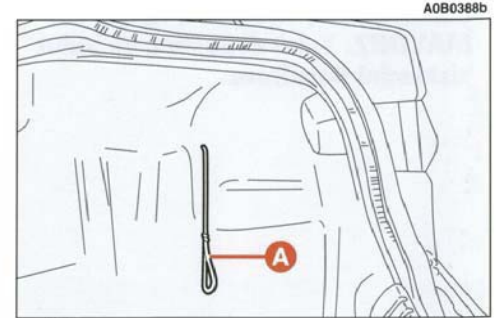

şekil 175

PARK SENSÖRLERİ

(bazı tiplerde)

Park sensörleri sistemi otomobilin arkasında bulunan engelleri algılar ve sürücüyü uyarır (akustik sinyal ile).

DEVREYE ALINMASI

Sensörler, geri vitese takıldığı zaman otomatik olarak devreye girerler.

Sesli sinyal, otomobil ile engel arasındaki mesafe 30 cm'den daha az kaldığı zaman süreklilik kazanır.

AKUSTİK SİYAL

Geri vitese takıldığı zaman fasıllı akustik sinyal otomatik olarak başlar.

Sinyal:

- otomobil ve engel arasındaki mesafenin azalmasında, sinyal artar;
- otomobil ve engel arasındaki mesafe 30 cm'den daha az kaldığında süreklilik kazanır ve bu mesafe artınca durur;
- eğer mesafe değişmiyor ise sesli sinyal fasıllı sabit kalır. Eğer bu durum yan sensörler için ise, duvarlar yanında manevra yapılırken ses belirtilerini önlemek için sinyal 3 saniye sonra durur.

ÇEVRENİN KÖRÖNÖMASI

Otomobilin tasarımı ve yapımı sırasında sadece geleneksel performans ve emniyet düşünölmemiş, aynı zamanda çevreyi koruma konusunda da sürekli artan problemler düşünölmüştür.

Materyallerin seçimi, kullanılan teknikler ve özel parçalar, doğaya zarar veren etkileri azaltabilen veya büyük ölçülerde önleyebilen sistemlerin yaratılması, uluslararası doğayı koruma kurallarına uyulması çalışmaları sonucunda ortaya çıkmıştır.

ÇEVREYE ZARAR VERMEYEN MALZEMELERİN KULLANILMASI

Otomobilin parçalarının hiçbirisi asbest içermez. Klima sistemi, ozon tabakasına zarar verdiği düşünölen CFC gazlarını (klorofloro karbitler) içermez.

Somunların ve cıvataların üzerlerindeki pas önleyici tabakada kullanılan kadmiyum ile bazı boyalarda kullanılan krom gibi su ve havayı kirleten maddelerin yerine, doğa ile dost maddeler kullanılmıştır.

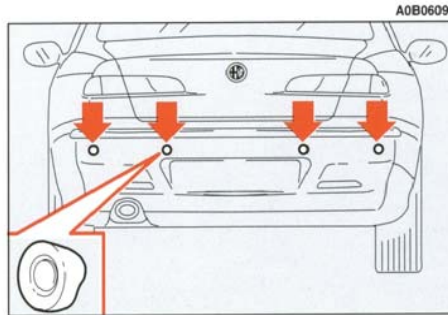

şekil 176

ZARARLI GAZ ÇIKIŞINI AZALTAN SİSTEMLER (benzin motorlu tipler)

Üç yollu katalitik konvertör (katalitik egzoz borusu)

Egzoz, değişikliğe uğramayan alaşım metal-lerden yapılan katalitik konvertördür. Paslanmaz çelik kutusu yüksek çalışma sıcaklıklarına dayanıklıdır.

Katalitik konvertör, egzozda bulunan yanmamış hidrokarbon, karbon monoksit, nitrojen oksidi elektronik enjeksiyon ve ateşleme ile zararsız maddelere dönüştürür.

 **Dönüştürme sırasında yüksek sıcaklıklara ulaşıldığı için otomobil yanıcı materyallerin (kağıt, yakıt, kuru yapraklar gibi) üzerine park edilmemelidir.**

Lamda sensörü

Sensör egzoz gazlarında bulunan oksijen miktarını belirler. Lamda sensörü tarafından yayılan sinyaller enjeksiyon ve ateşleme elektronik kontrol ünitesinin hava yakıt karışımının doğru olarak ayarlanmasını sağlar.

Yakıt buharı geri kazanım sistemi

Motor çalışmıyor iken bile benzin buharının oluşmasını önlemek mümkün olmadığından dolayı, sistem oluşan buharı aktif karbon içeren özel bir kap içinde toplar.

Motorun çalışması sırasında bunlar bu bölümden emilir ve motor çalışırken yakılır.

ZARARLI GAZ ÇIKIŞINI AZALTAN SİSTEMLER (JTD motorlu tipler)

Oksitleyici katalitik konvertör

Bu sistem, egzoz gazları içindeki doğayı kirleten maddeleri (karbonmonoksit, yanmamış hidrokarbonlar ve partiküller) zararsız maddelere dönüştürür ve böylece, dizel motorun egzoz gazlarının duman ve kokusunu azaltır.

Katalitik konvertör, üzerinde katalize etme görevini yapan değerli metal bulunan petek şeklinde seramik bir gövdeyi içeren çelik bir muhafazadan oluşur.

Egzoz gazları dolaşım (E.G.R.) sistemi

Bu sistem, motorun çalışma şartlarına göre değişen oranlardaki egzoz gazlarının tekrar dolaşımını veya tekrar kullanılmasını sağlar.

Gerektiğinde, azot oksit emisyonlarının kontrolü için kullanılır.

OTOMOBİLİN KULLANILIŞI

MOTORUN ÇALIŞTIRILMASI

DİKKAT Otomobil elektronik motor kilitleme sistemi ile donatılmıştır. Eğer motor çalışmazsa "Alfa Romeo ŞİFRE sistemine" bakınız.



Bu bölümde verilen notlara ve spesifikasyonlara ilave olarak, otomobilin ilk kullanıma başladığı zaman, otomobili tam performansıyla kullanmamanız (Örneğin aşırı süratli olarak uzun mesafeler gidilmesi, aşırı gaz verme, sert frenleme, vb.) tavsiye edilir.



Otomobilin garajda veya diğer kapalı yerlerde çalıştırılması tehlikelidir. Motor oksijeni tüketip, karbondioksit, karbonmonoksit ve diğer zehirli gazların dışarı atılmasına sebep olur.

Kontakta özel bir güvenlik cihazı mevcuttur. Bu cihaz, eğer motorun ilk denemede çalışmamış olması halinde, sürücünün tekrar çalıştırmadan önce kontak anahtarını **STOP** konumuna getirmesini zorunlu kılar.

Benzer bir şekilde, otomobil hareket halindeyken kontak anahtarının **MAR** konumundan **AVV** konumuna gelmesine engel olur.



Akünün boşalmasını engellemek için, motor çalışmıyor iken kontak anahtarını **MAR** pozisyonunda bırakmayınız.

BENZİN MOTORLU TIPLERİN ÇALIŞTIRILMASI

DİKKAT motor çalıştırılana kadar gaz pedalına basılmaması gereklidir.

1) El frenini çekilmiş olduğundan emin olunuz.

2) Vitesi kolunu boşa alınız.

3) Kavrama pedalına sonuna kadar basınız, böylece marş motoru vites dişlilerini zorlamamış olur.

4) Sistemin yüksek elektrik çekici cihazlarının (örneğin, arka cam rezistansı) devre dışı olduğundan emin olunuz.



5) Kontak anahtarını **AVV** pozisyonuna getiriniz ve motor çalışır çalışmaz serbest bırakınız.

6) Eğer motor çalışmaz ise, kontak anahtarını **STOP** pozisyonuna çeviriniz ve işlemi tekrarlayınız.

DİKKAT Eğer motoru çalıştırmakta zorlanıyorsanız, katalitik konvertöre zarar vermemek için yetkili bir Alfa Romeo servisi ile temasa geçiniz.

DİKKAT 2.0 JTS tiplerinde, motoru çalıştırırken fren pedalını basılı tutunuz. Motor çalışmıyorsa fren pedalına basılırsa, pedal sertleşir. Bu durumda, motorun çalıştırılması için pedal üzerinde daha fazla kuvvet uygulanması gerekir.

JTD MOTORLU TIPLERİN ÇALIŞTIRILMASI

- 1) El frenini çekilmiş olduğundan emin olunuz.
- 2) Vitesi kolunu boşa alınız.
- 3) Kontak anahtarını **MAR** pozisyonuna çeviriniz. Gösterge tablosu üzerindeki  uyarı lambası yanacaktır.
- 4)  uyarı lambası sönmüştüğü kadar bekleyiniz. Uyarı lambası motor ne kadar sıcak ise o kadar çabuk sönecektir. Eğer motor çok sıcak ise, uyarı lambası farkedilemeyecek kadar kısa bir süre yanar.

5) Kavrama pedalına sonuna kadar basınız.

6)  uyarı lambası söner sönmeyebilir, kontak anahtarını **AVV** pozisyonuna çeviriniz. Eğer uzun süre beklerseniz, ısıtma bujilerinin fonksiyonundan faydalanamazsınız.

DİKKAT Motoru çalıştırma sırasında sistemin yüksek elektrik çekici cihazları (örneğin, klima, arka cam rezistanı) otomatik olarak devre dışı kalacaktır.

Eğer motor ilk denemede çalışmaz ise, kontak anahtarını **STOP** pozisyonuna çeviriniz ve işlemi tekrarlayınız.

Eğer motoru çalıştırmada zorlanıyorsanız, (Alfa ŞİFRE sistemi etkinken) uzun süre çalıştırmak için denemeyiniz.

Otomobilin çalışmamasının akü boşalmasından kaynaklanması halinde yardımcı akü kullanınız. Motoru çalıştırmak için akü şarj cihazını hiç bir şekilde kullanmayınız "Akünün boşalması" bölümüne bakınız.

MOTORUN ISITILMASI

– Motoru orta devirlerde çalıştırarak, yavaşça ileri doğru hareket ediniz. Aniden gaz vermeyiniz.

– İlk birkaç kilometrede motoru fazla zorlamayınız. Su sıcaklığı 50° – 60°C'ye ulaşana kadar motoru fazla zorlamayınız.

MOTORUN DURDURULMASI

– Gaz pedalından ayağınızı çekerek motorun rölanti süratine gelmesini bekleyiniz.

– Kontak anahtarını **STOP** pozisyonuna getiriniz ve motoru kapatınız.

DİKKAT Otomobilinizi zor koşullarda kullandıktan sonra, motoru durdurmadan önce soğutma suyu sıcaklığı düşene kadar bir süre rölantide çalıştırınız.



Turboşarjlı otomobiller özellikle olmak üzere, genel olarak diğer otomobillerde de motor kapatılmadan önce motorun yüksek devire çıkartılması sakıncalıdır.

Motor devrini yükseltmenin hiç bir amacı yoktur ve gereksiz yere yakıt harcar. Aynı zamanda rulmanlara ve turboşarja zarar verir.

DİKKAT Eğer otomobil hareket halindeyken motor durursa, daha sonra motor çalıştırıldığında Alfa Romeo ŞİFRE sistemi uyarı lambası yanabilir. Bu durumda, motoru kapatarak ve sonra tekrar çalıştırarak uyarı lambasının söndüğünü kontrol ediniz. Eğer uyarı lambası sönmez ise, yetkili bir Alfa Romeo servisi ile temasa geçiniz.

ACİL DURUMLARDA MOTORUN ÇALIŞTIRILMASI

Eğer Alfa Romeo ŞİFRE sistemi kontak anahtarından verilen kodu tanımaz ise (gösterge paneli üzerindeki uyarı lambası sürekli yanar) acil durumda çalıştırma işlemi uygulanabilir.

Doğru işlemi yapabilmek için "Acil durumda yapılacaklar" bölümündeki açıklamalara bakınız.



Otomobili kesinlikle, iterek, çekerek ve yokuş aşağı bırakarak çalıştırmayınız. Bu metod, katalitik egzoz borusuna yakıt dolmasına ve tamir edilemeyecek biçimde zarar görmesine sebep olabilir.



Motor çalışmadığı sürece, servo fren sisteminin ve hidrolik direksiyon sisteminin çalışmayacağını unutmayınız. Bu sebeple, fren pedalı ve direksiyon için oldukça fazla güç uygulamanız gerekeceğini unutmayınız.

PARK ETME

Otomobil duruyorken aşağıdakileri uygulayınız:

- Motoru durdurunuz.
- El frenini çekiniz.
- Otomobilin yokuş yukarı durması halinde birinci vitese, yokuş aşağı durması halinde geri vitese takınız.
- El freninin etkisiz kaldığı durumda otomobilin durmasını sağlamak için ön tekerlekleri çeviriniz.



Motor çalışıyor iken, akünün boşalmaması için kontak anahtarını MAR pozisyonunda bırakmayınız.



Çocukları otomobilde yalnız bırakmayınız. Otomobilinizden inerken kontak anahtarını daima yanınıza alınız.

GÜVENLİ KULLANIM

Alfa 156'nın tasarımı yapılırken Alfa Romeo, otomobilin yolcularına verebileceği en yüksek seviyeyi sağlamak için çalışmıştır. Bununla birlikte, sürücünün otomobili kullanış şekli oldukça önemlidir.

Aşağıdaki bölümde, değişik koşullar altında güvenli yolculuk etmeniz için bazı tavsiyeler bulacaksınız. Şüphesiz bunların pek çoğunu biliyorsunuz, fakat hepsini dikkatle okumanız faydalı olacaktır.

DİREKSİYONA GEÇMEDEN ÖNCE

— Farlar dahil bütün lambaların düzgün bir şekilde çalıştığından emin olunuz.

— En iyi sürüş pozisyonu için; koltukları, direksiyonu, iç dikiz aynasını ve kapı aynalarını ayarlayınız.

— Doğru sürüş pozisyonu için, koltuk arkalığını dik olarak ayarlayıp, başımızın mümkün olduğunca başlıklara yakın olmasını sağlayınız.

— Koltuk başlıklarını boynunuza değil, başınıza destek verecek şekilde ayarlayınız. Pedallara basıldığında, herhangi bir şeyin (paspaslar gibi) engel teşkil etmediğinden emin olunuz.

— Çocuk koruyucu sistemlerinin (çocuk koltukları, taşıyıcıları gibi) arka koltuğa uygun şekilde bağlandığından emin olunuz.

— Bagajdaki yüklerin fren yapıldığı zaman öne doğru hareket etmemesi için iyice yerleşmiş olduğundan emin olunuz.

— Seyahatten önce ağır yemekler yemeyiniz. Hafif yiyecekler reflekslerinizin daha hızlı kalmasını sağlar. Kesinlikle alkollü içecekler almayınız.

Periyodik olarak aşağıdakileri kontrol ediniz:

- lastiklerin durumları ve basınçları;
- motor yağ seviyesi;
- motor soğutma suyu seviyesi ve sistemin durumu;
- fren hidrolik sıvı seviyesi;
- hidrolik direksiyon yağı seviyesi;
- ön cam yıkama suyu seviyesi.

SEYAHAT ESNASINDA

— Birinci kural otomobili dikkatli kullanmak.

— Dikkatli seyahat etmek aynı zamanda diğer sürücülerin hareketlerini de önceden tahmin etmek anlamına gelir.

— Trafik kurallarına ve özellikle hız limitlerine dikkat edilmeli.

— Daima kendinizin ve yolcunuzun emniyet kemerleri ile kemerlerin bağlı olduğundan emin olunuz. Emniyet kemerleri bağlanmadan seyahat etmek, çarpışma halinde yaralanma veya ölüm riskini artırır.

— Uzun seyahatler sağlığınız iyi ise yapılmalıdır.



Alkollü iken, uyuşturucu veya belirli bazı ilaçların etkisi altında iken, otomobil kullanmak hem siz, hem de diğer sürücüler için tehlikelidir.

OTOMOBİLİN GECE KULLANILMASI

Gece otomobil kullanımı ile ilgili uyulması gereken bazı kurallar şunlardır:

– Özellikle daha dikkatli kullanınız: otomobilin gece kullanılmasında daha çok konsantrasyon gereklidir.

– Özellikle aydınlatılmamış yollarda hızı azaltınız.

– İlk uyku belirtilerinde durunuz. Devam etmeniz siz ve diğer kişiler için tehlikelidir. Yeterince dinlendikten sonra yola çıkınız.

– Önünüzdeki araç ile aranızda bıraktığınız mesafeyi, gündüz otomobil kullanırken bıraktığınız mesafeden daha fazla bırakın. Gece önünüzdeki aracın süratini tahmin etmek sadece farları gördüğünüzden dolayı kolay olmayabilir.

– Far ayarlarının uygun olarak yapıldığından emin olunuz. Eğer farlar çok düşük olarak ayarlanmış iseler, görüş mesafesini azaltır ve gözlerinizin yorulmasına sebep olurlar. Eğer çok yüksek olarak ayarlanmış iseler, diğer sürücülerin gözlerini kamaştırırlar.

– Sadece otomobilinizi şehir dışında kullanıyorsanız ve diğer sürücülerini rahatsız etmediğinizden emin iseniz, uzun farları kullanınız.

– Eğer uzun farlarınız yanıyor ise; karşı yönden gelen araçlar ile karşılaştığınızda, uzun farlarınızı söndürüp, kısa farlarınızı yakarak bu araçların yanından geçiniz.



Daima çocuk koltuğu dahil ön ve arka emniyet kemeri bağlanmadan seyahat etmek, çarpışma halinde yaralanma veya ölüm riskini artırır.



İlave aksesuarları, tekerlekleri ve jantları takarken dikkat ediniz: frenlerin havalanmasını azaltabilir. Bunlar, ani ve sık frenlemelerde veya uzun yokuş aşağı gidişlerde frenlerin etkisini azaltabilir.



Sürücü koltuğunun önündeki tabanda herhangi bir obje bulundurmayınız; bunlar pedalların altına sıkışabilir ve frenin ve gaz pedalının kullanılmasını önleyebilir.



Paspasların boyutlarına dikkat ediniz. Fren pedalına basılmasının çok az bile olsa engellenmesi, frenleme mesafesinin normalden daha fazla olmasına sebep olabilir.



Su, buz ve tuz fren diskleri üzerinde tortu bırakabilir, frenlerin ilk kullanımında etkisini azaltabilir.

– Mola vermeden uzun süre otomobil kullanmayınız. Mola vererek bacaklarınızı dinlendiriniz ve enerjinizi yeniden toplayınız.

– Otomobili kullanırken kabin içindeki havanın sık sık değişmiş olmasını kontrol ediniz.

– Otomobilinizi, motor çalışmıyor iken kesinlikle yokuş aşağı kullanmayınız. Bu şekilde, fren sistemi etkisini kaybedeceğinden dolayı frenleme için daha çok kuvvet gerekecektir.

– Bütün dış lambaları ve lamba ünitelerini temiz tutunuz.

– Şehir dışında yolda karşınıza çıkabilecek hayvanlar olabileceği için dikkat ediniz.

OTOMOBİLİN YAĞMURLU HAVADA KULLANILMASI

Yağmurlu ve sisli havada otomobil kullanmak daha zor ve tehlikelidir.

Islak bir yolda, asfalt ile lastikler arasındaki yol tutuşu önemli ölçüde azaldığı için, her türlü manevra daha zordur. Bu sebeple, fren mesafesi daha fazla olup, yol tutuşu daha azdır.

Yağmurda otomobil kullanımı ile ilgili uyulması gereken bazı kurallar şunlardır:

– Hızınızı azaltıp, önünüzdeki araç ile aranızdaki güvenlik mesafesini daha fazla tutunuz.

– Yağmurun çok yağması ve sis durumunda görüş mesafesi azalır. Bu durumda, gündüz bile olsa, daha kolay görülebilmek için kısa farlarınızı yakınız.

– Su birikintilerinden hızlı geçmeyiniz ve direksiyonu sıkı tutunuz. Su birikintisinden hızlı geçmeniz, direksiyon hakimiyetini kaybetmenize sebep olabilir (su yastığı oluşması).

– Görüş mesafesi problemlerinden kaçınmak için, hava yönlitçilerinin pozisyonlarını camların buğusunu alacak şekilde ayarlayınız ("Otomobilin Tanıtımı" bölümüne bakınız).

– Ön cam sileceklerinin durumunu periyodik olarak kontrol ediniz.

OTOMOBİLİN SISLİ HAVADA KULLANILMASI

– Eğer sis yoğun ise, zorunlu olmadıkça yola çıkmayınız. Eğer otomobilinizi kullanıyor iseniz düşük hızda gidiniz.

– Otomobili ortalama bir hızda kullanınız.

– Gündüz dahi, kısa farları, ön sis ve arka sis lambalarını yakınız. Uzun farları yakmayınız..

DİKKAT Görüş mesafesi bazı bölgeler daha iyi olunca, arka sis lambalarını kapatınız; fazla ışık arkadaki sürücülerini rahatsız edebilir.

– Sis ayrıca asfaltın ıslanmasına ve dolaşısıyla da manevraların zorlaşmasına ve fren mesafesinin uzamasına neden olur.

– Önünüzdeki araç ile aranızda uygun mesafe bırakınız.

– Mümkünse ani hız değişiminden kaçınınız.

– Muhtemelen önünüzdeki aracı sollamayınız.

– Durmanız gerekir ise (arıza, görüş azalması gibi durumlarda), yolun dışında durmaya çalışınız. Dörtlü flaşörü ve mümkünse kısa farları yakınız. Eğer bir aracın geldiğini farkederseniz, ritmik olarak kornaya basınız.

OTOMOBİLİN DAĞLIK BÖLGELERDE KULLANILMASI

– Yokuş aşağı inerken, frenlerin ısınması için düşük bir vites takarak, motor frenini kullanınız.

– Otomobilinizi kesinlikle yokuş aşağı; motor çalışmıyor iken, vites boşa iken veya kontak anahtarını çıkartarak kullanmayınız.

– Otomobilinizi virajları kendi şeridinizde dönerek ve düşük bir hızda kullanınız.

– Yokuş yukarı sollama yapmanın, daha yavaş gittiğiniz için daha fazla mesafe gerektirdiğini unutmayınız. Eğer yokuş yukarı gidiyor iken başka bir araç tarafından sollanıyorsanız, bu aracın geçişini kolaylaştırınız.

OTOMOBİLİN KARLI VE BUZLU YOLDA KULLANILMASI

Karlı ve buzlu yolda otomobil kullanımı ile ilgili uyulması gereken bazı kurallar şunlardır:

- Otomobili çok yavaş kullanınız.
- Karlı bir yolda kış lastiklerini, veya zincir takınız; bu bölümdeki paragrafa bakınız.
- Esas olarak motor frenini kullanınız ve kesinlikle sert fren yapmaktan kaçınınız.
- Ani hızlanmadan ve yön değiştirmekten kaçınınız.
- Kışın, kuru görünen yollarda buzlu bölgeler olabilir. Bu sebeple, fazla güneş görmeyen, kenarlarında ağaçlık ve kayalık bölgeler bulunan yollardan geçerken, buzlar erimemiş olabileceğinden dolayı dikkatli olunuz.
- Önünüzdeki giden aracı uzaktan takip ediniz.

ABS FREN SİSTEMİ OLAN BİR OTOMOBİLİN KULLANILIŞI

ABS iki önemli avantaj sağlayan frenleme sisteminin bir parçasıdır.

1) Acil frenlemede ve zayıf yol tutuşlarında kilitlenmeyi, bundan dolayı da kaymayı engeller.

2) Ani engellerden kaçınmak için veya otomobilin istenilen yöne gitmesini sağlamak için frenin ve direksiyonun aynı anda kullanılmasını sağlar.

ABS sisteminden daha iyi faydalanmak için:

– Acil frenlemede veya yol tutuşunun zayıf olduğu yerde fren pedalında hafif tepkiler hissedilebilir: bu ABS fren sisteminin devreye girmesidir. Fren pedalını serbest bırakmayınız, aralıklarda sürekli bir şekilde fren pedalına basınız.

– ABS tekerleklerin kilitlenmesini önler fakat lastik ile yol arasındaki mevcut yol tutuş seviyesini artırmaz. Bu nedenle, ABS mevcut otomobillerde dahi önünüzdeki araç ile aranızda güvenli bir mesafe bırakınız.

ABS, otomobilin kontrol edilebilmesini kolaylaştırır fakat daha hızı artırmaz.

YAKIT TÜKETİMİNİN VE EMİSYONLARIN AZALTILMASI

Otomobilinizin kullanım masraflarını ve atmosfere karışan zehirli emisyonları azaltmanızı sağlayacak bazı tavsiyeler verilmiştir.

GENEL TAVSİYELER

Otomobilin bakımı

Otomobilin genel durumu; yakıt tüketimi, sürüş konforu ve otomobilin kullanım ömrü üzerinde önemli bir etkidir. Bu sebeple, periyodik bakım programında belirtilen kontrol ve ayar işlemlerinin (bujiler, rölanti devri, hava filtresi, zamanlama ile ilgili bölümlere bakınız) yapılması gereklidir.

Lastikler

Lastik basınçlarının en azından ayda bir kez kontrol edilmesi gereklidir. Eğer lastik basınçları çok düşük ise, lastiğin dönme hareketine karşı direnci daha fazla olduğundan dolayı yakıt tüketimi artar. Bu durumda; lastiğin aşınması artar, yol tutuşunda azalma olabilir ve otomobilin güvenliği de olumsuz yönde etkilenir.

Fazla yük

Bagajda aşırı yük ile seyahat etmeyiniz. Otomobilin ağırlığı (özellikle şehir içinde) ve aksesuarları, yakıt tüketimi ve denge üzerinde oldukça etkilidir.

Portbagaj/kayak taşıyıcı

Eğer kullanmayacaksanız, portbagajı ve kayak taşıyıcısını sökünüz. Bu aksesuarlar otomobilin aerodinamik özelliğini bozar ve yakıt tüketimini artırır. Büyük boyutlu yükleri taşıırken, römork kullanılması daha uygundur.

Elektrikli cihazlar

Elektrikli, cihazları sadece gerekli olduğunda kullanınız. Arka cam rezistansı, sis lambaları, ön cam silecekleri, ısıtma sistemi fanı çok fazla enerji çektiğinden dolayı yakıt tüketimi de artar (şehir içinde %25 civarında).

Klima

Klima sistemi; yakıt tüketiminin artmasına (ortalama olarak %20 civarında) sebep olarak, motoru da büyük ölçüde etkiler. Otomobilin dışındaki hava sıcaklığı uygun ise, havalandırma sistemini kullanınız.

Aerodinamik aksesuarlar

Otomobil üzerinde kullanılması uygun olmayan aerodinamik aksesuarlar, otomobilin aerodinamik özelliğinin bozulmasına ve yakıt tüketiminin artmasına sebep olur.

SÜRÜŞ ŞEKLİ

Motorun çalıştırılması

Otomobil duruyor iken; yüksek ya da düşük devirlerde motoru ısıtmayınız. Bu şekilde motor çok daha yavaş ısınır, yakıt tüketimi ve emisyonlar artar. Motorun çabuk ısınması için, yavaşça hareket ederek, motoru bir süre düşük devirlerde çalıştırınız.

Gereksiz manevralar

Trafik ışıklarında beklerken veya motoru durdurmadan önce ani gaz vermeyiniz. Bunlar modern otomobillerde sadece yakıt tüketiminin ve çevre kirliliğinin artmasına sebep olur.

Vites seçimi

Trafik şartları uygun olur olmaz bir üst vites geçiniz. Hızlanmak için, düşük viteslerde gaza fazla basılması yakıt tüketimini artırır. Benzer şekilde, yüksek viteslerin uygun olmayan şekilde kullanılması da; yakıt tüketimini, emisyonları ve motorun aşınmasını artırır.

Maksimum hızlar

Yakıt tüketimi, hız ile orantılı olarak artar. Örneğin, 90 km/sa hızdan 120 km/sa hıza çıktığında; yakıt tüketimi %30 civarında artar. Hızınızı mümkün olduğu kadar sabit tutunuz. Yakıt tüketiminin ve emisyonların artmasına sebep olan gereksiz frenlemelerden ve hızlanmalardan kaçınınız. Otomobilinizi, muhtemel tehlikelerden ve ani frenlemelerden kaçınmak için, önünüzdeki araç ile aranızda uygun bir güvenlik mesafesi bırakarak "yumuşak" bir tarzda kullanınız.

Hızlanma

Gaza birden yüklenerek motor devrini artırmak, yakıt tüketimini ve emisyonları artırır. Hızınızı yavaş yavaş artırınız ve maksimum torkun üzerine çıkmayınız.

KULLANIM ŞEKLİ

Soğuk motorun çalıştırılması

Kısa yolculuklar ve sık sık soğuk motorun çalıştırılması, optimum çalışma sıcaklığına erişilmesini engeller. Bu durumda yakıt tüketimi (şehir içinde %15-30 civarında) ve zararlı emisyonlar artar.

Trafik ve yol durumu

Yoğun trafikte, düşük viteslerin sık sık kullanılarak, otomobilin yavaş sürüldüğü veya çok sayıda trafik ışığının bulunduğu büyük şehirlerde yakıt tüketimi artar.

Otomobilin virajlı yollarda, dağ yollarında ve bozuk yollarda kullanılması da yakıt tüketimini artırır.

Trafikte durulması

Uzun süre durmanız gerekiyor ise (hemzemin geçitlerde), motoru durdurunuz.

ÇEVREYE ŞAYGILI EKONOMİK KULLANIM

Çevresel koruma, **Alfa 156**'nın üretiminde esas olan yol gösterici prensiplerden biridir.

Otomobilin kirlilik kontrol sistemlerinin, yürürlükte olan kanunların gerektirdiğinden daha etkili olması bir tesadüf değildir.

Bununla birlikte, çevre herkesin ortak çabaları olmadan korunamaz.

Bu konu ile ilgili olarak aşağıda, el kitabınızın çeşitli bölümlerinde verilen ve  işareti ile belirlenen kısımlara ilave olarak, bazı faydalı bilgiler verilmiştir.

Lütfen tüm bölümleri dikkatle okuyunuz.

EMİSYON KONTROL SİSTEMLERİNİN BAKIMI

Kirlilik kontrol sistemlerinin doğru bir şekilde kullanılması sadece çevrenin korunmasını sağlamaz, aynı zamanda otomobilin performansı üzerinde de etkisi vardır. Bu sistemlerin iyi durumda tutulması, ekonomik ve çevreye saygılı kullanım açısından temel kuraldır.

Atlacak ilk adım Periyodik Bakım Programı'na dikkatle uymaktır. Eğer otomobilinizin motoru benzinli ise, depoyu sadece kurşunsuz benzin ile doldurunuz. JTD motor için standartlara uygun kaliteli dizel yakıtı kullanınız.

Eğer otomobilinizi çalıştırmakta güçlük çekerseniz, kontak anahtarını uzun süre çevirmeye devam etmeyiniz. Otomobilinizi özellikle; iterek, çekerek veya yokuş aşağı bırakarak çalıştırmaktan kaçınınız. Bütün bunlar katalitik konvertöre zarar verebilir. Acil durumlarda motoru sadece yardımcı bir akü kullanarak çalıştırınız.

Sürüş esnasında motor düzensiz çalışmaya başlarsa, motoru fazla zorlamadan yolunuza devam ediniz ve mümkün olan en kısa zamanda otomobilinizi yetkili bir Alfa Romeo servisine gösteriniz.

Gösterge tablosundaki yakıt rezervi uyarı lambası yandığında, derhal deponuzu doldurunuz. Düşük yakıt seviyesi, yakıtın motora düzensiz gelmesine yol açarak, egzoz gazlarının sıcaklığının kaçınılmaz bir şekilde yükselmesine ve katalitik konvertörün ciddi biçimde zarar görmesine sebep olabilir.

Test amacı ile bile olsa, kesinlikle bir veya daha fazla bujiyi çıkartarak motoru çalıştırmayınız. Dış hava sıcaklığı çok düşük olduğu durumlar dışında motoru rölantide iken ısıtmaya çalışmayınız; ısıtmanızın gerektiği durumda, 30 saniyeden fazla olmamalıdır.



Katalitik konvertör ve egzoz borusu üzerindeki ısı kalkanlarını çıkartmayınız, yeni ısı kalkanları monte etmeyiniz.



Katalitik konvertör, lambada sensörü ve egzoz borusu üzerine herhangi bir madde püskürtülmesine izin vermeyiniz.



Normal çalışma koşullarında, katalitik konvertör yüksek sıcaklık yayar. Bu sebeple, otomobilinizi alev alabilen maddeler (ot, kuru yapraklar, çam yaprakları gibi) üzerine park etmeyiniz; yangın tehlikesi.



Bu önlemlere uyulmaması yangına sebep olabilir.

RÖMORK ÇEKİLMESİ

UYARILAR VE ÖNERİLER

Karavan veya römork çekebilmek için, otomobilinize onaylanmış bir çeki kancası ve uygun elektrik sistemi olmalıdır. Montaj işlemleri daima uzman kişiler tarafından yapılmalıdır.

Trafik kurallarına uygun özellikte ve/veya ilave dikiz aynaları takınız. Otomobilinizin, üzerindeki yüke göre maksimum eğimdeki yokuşları çıkmakta zorlanacağını, frenleme aralığının yükseleceğini ve önünüzdeki aracı sollamanın daha uzun süre alacağını unutmayınız.

Yokuş aşağı inerken, sürekli frene basmak yerine vitesi küçültünüz.

Çeki kancasındaki yük otomobilin çekiş gücünü azaltır.

Maksimum çekme ağırlığını geçmediğinizden emin olmak için, aksesuarlar ve şahsi yükler de dahil olmak üzere römorkün tam yüklü ağırlığını göz önüne almanız gerektiğini unutmayınız. Römorkün tam yüklü ağırlığı, El Kitabında verilen limitleri geçmemelidir.

Otomobilinizi kullandığınız ülkede, römork çekmek için belirlenen maksimum hız limitlerini geçmeyiniz. Her durumda, 100 km/saatten hızlı gitmeyiniz.



ABS fren sistemi römork frenlerine etki etmez. Bu sebeple kaygan yollarda giderken dikkatli olunmalıdır.



Kesinlikle, römork frenlerine kumanda etmek için otomobilin fren sisteminde değişiklik yapmayınız. Römorkün fren sistemi, otomobilin hidrolik fren sisteminden tamamen bağımsız olmalıdır.

ÇEKİ KANCASI MONTAJI

Çeki kancası montajı, aşağıdaki açıklamalar ve/veya çeki kancası üreticisi tarafından verilen tamamlayıcı bilgiler dahilinde uzman bir kişiler tarafından yapılmalıdır.

Çeki kancası 984/20/EC Direktiflerine uygun olmalıdır.

Kullanılan her tipteki çeki kancası, monte edilen otomobilin maksimum çekme kapasitesi ile uyum sağlamalıdır.

Elektrik bağlantıları için, genellikle çeki kancasındaki braket üzerinde bulunan grup bağlantısı kullanılmalıdır.

Elektrik bağlantıları için, otomobil Üreticisi ve/veya çeki kancası Üreticisi tarafından verilen açıklamalara uyularak 7 uçlu, 12VDC bağlantı kullanılmalıdır (CUNA/UNI-9128 standardı)..

Elektrikli fren sistemi, kesit alanı minimum 2,5 mm² olan bir kablo ile direkt olarak aküye bağlanmalıdır. Elektrik bağlantılarına ilave olarak, otomobilin elektrik sistemine; sadece elektrikli fren sistemi ve römork içindeki bir lamba için 15W'yi geçmeyen hatlar bağlanabilir.

MONTAJ ŞEMASI (şekil 1)

Çeki kancası, toplam 7 adet M10 ve 4 adet M8 cıvataları kullanılarak  işareti ile belirtilen noktalardan bağlanmalıdır.

İç plakanın (2) minimum kalınlığı 6 mm olmalıdır.

İç plakanın (3) minimum kalınlığı 4 mm olmalıdır.

Dış plakanın (4) minimum kalınlığı 4 mm olmalıdır.

Tüm bağlantı noktalarında (1); 25 mm çapında, 6 mm kalınlığında takviye sacları bulunmalıdır.

DİKKAT Üzerinde;

BAĞLANTIDAKİ MAKSİMUM YÜK 60 kg

Yazan, uygun boyutlarda ve uygun malzemedan yapılmış, rahatlıkla görülebilecek bir etiketin bağlantı ile aynı yüksekliğe yapıştırılması gereklidir.



Montajdan sonra, egzoz gazlarının içeri sızmasını önlemek için, bağlantı deliklerinin sızdırmazlığını sağlayınız.

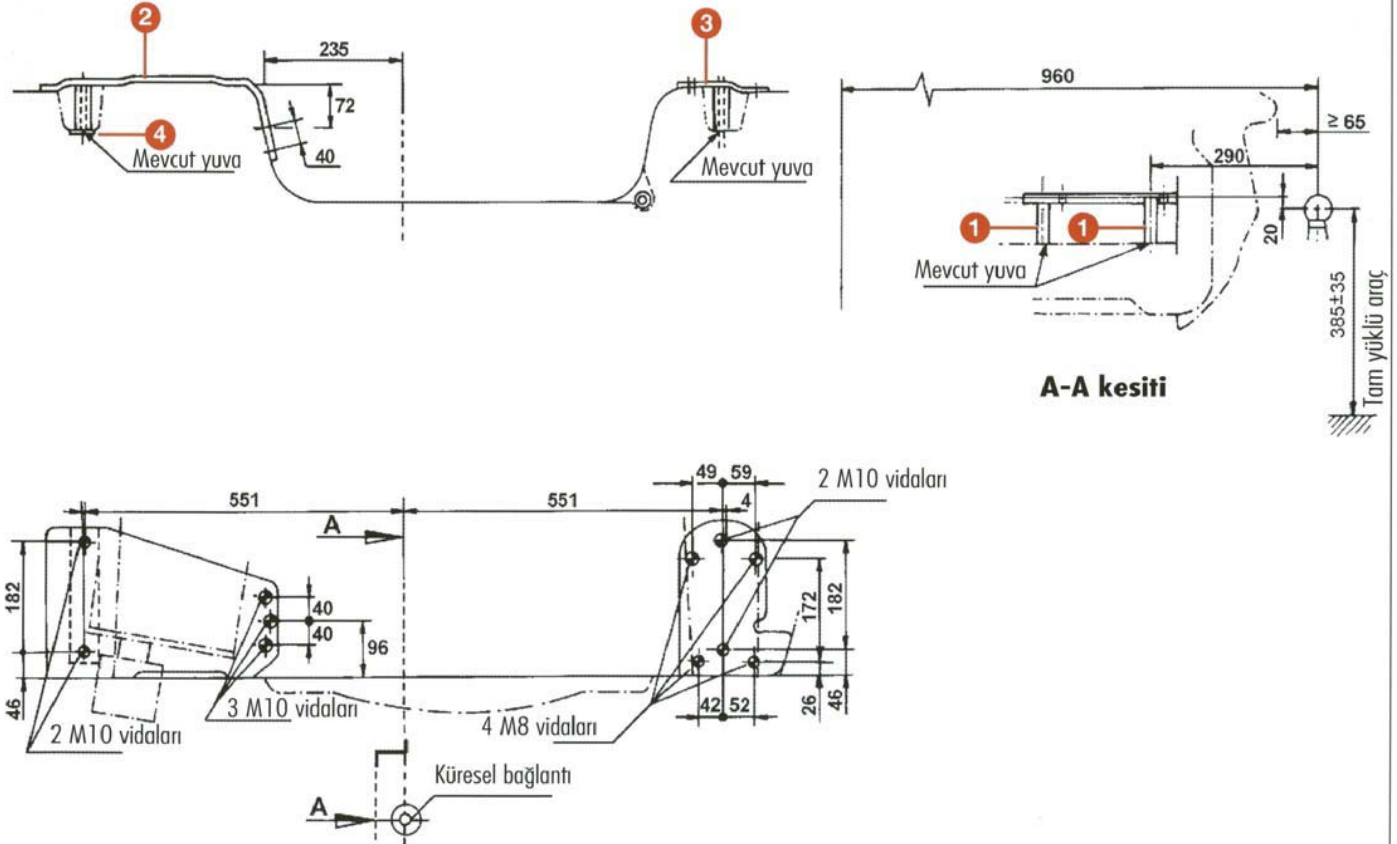

şekil 1

KIŞ LASTİKLERİ

Bu lastikler karlı ve buzlu yollarda kullanılmak üzere standart lastiğin yerine kullanılabilcek şekilde özel olarak dizayn edilmiştir.

Otomobiliniz ile birlikte verilen standart lastikler boyutunda kar lastikleri kullanınız.

Yetkili Alfa Romeo servisleri iyi bir verim alabileceğiniz en uygun lastikleri önerebilirler.

Kullanılacak lastikler için, lastik basınçları ve spesifikasyonlarının verildiği "Teknik Bilgiler" bölümüne bakınız.

Lastik aşınması 4 mm'nin altına indiğinde, lastiğin kış özelliği azalacaktır. Bu durumda değiştirilmelidir. Lastiklerin kış şartlarında kullanım özelliklerinden dolayı, normal şartlarda ve uzun otoyollarda kullanımlarda bu lastiklerin performansı, standart lastiklerin performansından daha düşük olacaktır.

Bu nedenle, kış şartlarında kullanılmalıdır.

DİKKAT Kış lastikleri kullanılırken otomobilin yapabileceği (%5 artarak) maksimum hız limitleri indexi, yolcu kabini içinde, sürücünün görebileceği yerde bulunmalıdır (EC Direktiflerine uygun).

Frenleme esnasında ve iyi kontrol için, yüksek sürüş güvenliği tüm tekerleklerin aynı marka ve ebatta olması gerekir..

Lastiklerin dönme yönünün değiştirilmesi gerektiğini unutmayınız.



"Q" harfi ile işaretlenmiş kar lastikleri için maksimum hız 160 km/saat; "T" harfi ile işaretlenmiş kar lastikleri için maksimum hız 190 km/saat ve "H" harfi ile işaretlenmiş kar lastikleri için maksimum hız 210 km/saat'tir. Ayrıca, her durumda yerel hız sınırlarına uyulması gerekir.

KAR ZİNCİRLERİ

Zincir kullanımı otomobilin kullanıldığı ülkenin kurallarına göre uygulanmalıdır.

Maksimum zincir yüksekliği 12 mm olan küçük profilli zincir kullanınız.



Kar zincirleri, ön amortisör kirişlerine çarpacağı için 205/55 R16" ve 215/45 R17 ebatlardaki lastiklerde kullanılamaz.

Zincirler sadece dinamik tekerlekler üzerine (ön tekerlekler) takılabilir.

Kar zinciri satın almadan ve kullanılmadan önce, yetkili bir Alfa Romeo servisi ile temasa geçiniz.

Yaklaşık birkaç metre gittikten sonra, kar zincirlerinin gerginliğini kontrol ediniz.



Küçük boyutlu yedek lastiğe kar zincirlerinin takılması mümkün değildir.

Eğer ön lastiklerden biri patlar ise, önce arka lastiklerden birini yedek lastik ile değiştiriniz ve sonra patlak lastiğin yerine çıkartılan arka lastiği takınız. Böylece, ön lastikler normal boyutta olacağı için, üzerlerine kar zincirleri takılabilir.



Otomobilinize kar zinciri takılmış ise, hızınızı düşürünüz.

50 km/saat üzerinde hız yapmayınız. Çukurlara, kaldırımlara, setlere dikkat ediniz ve otomobili uzun süre kar olmayan yerlerde kullanmayınız. Aksi taktirde amortisör ve direksiyon sistemine zarar verebilirsiniz.

UZUN SÜRELİ PARK

Eğer otomobilinizi uzun süre kullanmayacak iseniz, aşağıdaki önlemleri alınız:

- Otomobili kapalı, kuru ve mümkünse yeterli havalandırması olan bir yere park ediniz.
- Otomobilinizi herhangi bir vitese takınız.
- El frenini indiriniz.
- Boyalı bölümleri temizleyiniz ve korumak için koruyucu cila yapınız.
- Akü kutup başlarını sökünüz (önce negatif kutup başını) ve akü şarj durumunu kontrol ediniz. Otomobil uzun süreli park halinde iken, bu kontrol üç ayda bir kez yapılmalıdır. Eğer optik gösterge ortasında yeşil bölge olmayan koyu renkte ise, aküyü şarj ediniz.

DİKKAT Eğer mevcut ise, elektronik alarm sistemini uzaktan kumanda ile devreden çıkartınız.

– Parlak metal bölümleri özel ürünler ile temizleyiniz ve koruyunuz.

– Ön cam silecek süpürgeleri lastikleri üzerine talk pudrası sürüp, silecekleri cam üzerinden kaldırınız.

– Camları çok az açınız.

– Otomobilinizi bez veya delikli plastikten yapılmış bir örtü ile örtünüz. Otomobilin üzerindeki nemin buharlaşmasını engelleyen deliksiz plastik kılıflar kullanmayınız.

– Lastikleri normal basıncın 0,5 barın daha üzerinde bir değere şişiriniz ve zaman zaman kontrol ediniz.

– Eğer akü bağlantılamı çıkartmadı iseniz, akü şarjını her ay kontrol ediniz ve eğer optik gösterge, ortasında yeşil bölge olmayan koyu renkte ise, aküyü şarj ediniz.

– Motor soğutma sistemini boşaltmayınız.

UZUN SÜRE KULLANILMAYAN OTOMOBİLİN YENİDEN KULLANILMASI

Uzun bir süre kullanmadığımız otomobilin tekrar kullanması için aşağıdaki işlemler yapılmalıdır.

- Otomobilin üzerinde biriken tozları silmeyiniz.
- Herhangi bir sızıntı (yağ, fren hidroliği, radyatör suyu gibi) olup olmadığını gözle kontrol ediniz.
- Motor yağını ve filtresini değiştiriniz.
- Aşağıdakileri kontrol ediniz:
 - Fren- kavrama sıvı seviyesi
 - Motor soğutma suyu seviyesi
- Hava filtresini kontrol ediniz ve gerekiyorsa değiştiriniz.
- Lastik basınçlarını kontrol ediniz ve lastiklerin hasarlı, çatlak veya kesik olmalarına dikkat ediniz. Herhangi bir hasar varsa lastikler değiştirilmelidir.

– Tahrik kayışlarının durumunu kontrol ediniz.

– Akünün kablolarını (–) bağlayınız ve doluluğunu kontrol ediniz.



– Vitesi boşa alarak motoru çalıştırınız. Kavrama pedalına aralıklarla basarak motoru birkaç saniye çalışır durumda tutunuz.



Bu işlemler açık havada yapılmalıdır. Egzoz gazı karbonmonoksit içerir ve yüksek derecede zehirlidir ve öldürücü olabilir.

ACIL DURUMDA YAPILACAKLAR

OTOMOBİLİN ACIL DURUMLARDA ÇALIŞTIRILMASI

Eğer Alfa Romeo ŞİFRE sistemi kontak anahtarı ile motor bloke etme sistemini devre dışı bırakamaz ise,  ve  uyarı lambaları yanacak ve motor çalışmayacaktır. Motorun çalıştırılabilmesi için acil durum prosedürü uygulanabilir.



DİKKAT Bu işlemi denemeden önce, tüm prosedürü dikkatle okuyunuz.

Eğer bu işlemlerde herhangi bir hata yaparsanız, kontak anahtarını **STOP** pozisyonuna çevirip, tüm işlemleri **1.** adımdan itibaren yapınız.

1) ŞİFRE kartı üzerinde verilen elektronik şifrenin 5 rakamını okuyunuz.

2) Kontak anahtarını **MAR** pozisyonuna çeviriniz.

3) Gaz pedalına sonuna kadar basıp, bu şekilde tutunuz.  uyarı lambası yaklaşık 8 saniye kadar yanar ve sonra söner. Bu noktada gaz pedalını serbest bırakınız.

4)  uyarı lambası yanıp sönmeye başlar. ŞİFRE kartının üzerindeki şifrenin ilk rakamına karşı gelen yanıp sönmeye adedini sayınız, sonra gaz pedalına basınız ve  uyarı lambası sekiz saniye süre için yanıp, tekrar sönmeye kadar pedala basılı tutunuz. Gaz pedalını serbest bırakınız.

5)  uyarı lambası tekrar yanıp sönmeye başlar. Lamba ŞİFRE kartının üzerindeki ikinci rakama karşı gelen sayıda yanıp söndüğünde, gaz pedalına sonuna kadar basınız ve pedala basılı tutunuz.

6) ŞİFRE kartının üzerinde yer alan diğer rakamlar için de aynı işlemleri yapınız.

7) Son rakam girildiğinde, gaz pedalını basılı tutunuz.  uyarı lambası dört saniye süre ile yanar ve sonra söner. Gaz pedalını serbest bırakınız.

8)  uyarı lambası, işlemin doğru olarak tamamlandığını belirtmek için, yaklaşık dört saniye süre ile hızlı bir şekilde yanıp söner.

9) Kontak anahtarını **STOP** pozisyonuna geri getirilmeden, **MAR** pozisyonundan **AVV** pozisyonuna çevirerek motoru çalıştırınız.

Eğer  uyarı lambası sürekli yanarsa, kontak anahtarını **STOP** pozisyonuna çeviriniz ve prosedürü **1.** adımdan itibaren tekrarlayınız.

DİKKAT Otomobilinizi acil durumda çalıştırma prosedürüne göre çalıştırdıktan sonra, derhal yetkili bir Alfa Romeo servisi ile temasa geçmeniz gerekir. Aksi takdirde, anlatılan prosedürü motoru her çalıştırmak istediğinizde uygulamanız gerekir.

OTOMOBİLİN TAKVİYE İLE ÇALIŞTIRILMASI

Eğer akünüz boşalmış ise (optik hidrometre mevcut akü için: ortasında yeşil bölüm olmayan koyu renk), motoru çalıştırmak için başka bir akü kullanınız. Bu akünün, boşalan akü ile aynı veya biraz daha yüksek amper değerinde olması gereklidir.

Aşağıdaki işlemleri yapınız (**şekil 1**):

1) Akü üzerindeki pozitif kutup üzerindeki koruyucu kapağı ön kenarındaki ilgili kanatlara bastırarak açınız ve sonra her iki akünün pozitif (+) kutuplarını takviye kablosu ile birbirine bağlayınız.

2) İkinci bir takviye kablosu ile, yardımcı akünün negatif (-) kutup başını, aküsü boşalmış otomobilin motoru veya vites kutusu üzerindeki ↓ şaseleme noktasına bağlayınız.

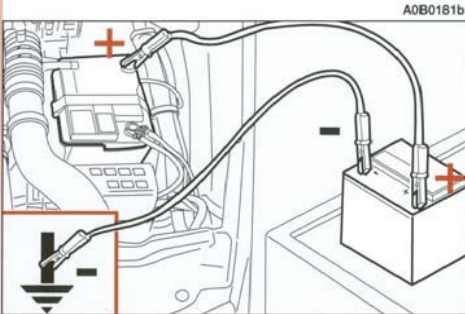

şekil 1

DİKKAT Her iki akünün negatif kutup başlarını direkt olarak birbirine bağlamayınız. Bu işlem esnasında ortaya çıkabilecek kıvılcımlar, aküden sızabilecek patlayıcı gazları ateşleyebilir. Eğer yardımcı akü diğer bir araçta ise, bu araç ile aküsü boşalmış araç arasındaki metal parçalara dokunmaktan kaçınınız.

3) Motoru çalıştırınız.

4) Motor çalıştığında, takviye kablolarını yukarıdaki sıranın tersine göre çıkartınız.

Eğer motor birkaç denemeden sonra çalışmaz ise, kontak anahtarını çevirmeye devam etmeyip, otomobilinizi yetkili bir Alfa Romeo servisine gösteriniz.

Acil durumlarda, otomobilinizi çalıştırmak için kesinlikle akü şarj cihazı kullanmayınız. Aksi taktirde, elektronik sistemlere ve özellikle de ateşleme ve yakıt besleme kontrol ünitelerine zarar verebilirsiniz.



Bu işlem deneyimli bir kişi tarafından yapılmalıdır. Eğer bu işlem doğru olarak yapılmaz ise, çok şiddetli elektrik boşalmasına neden olabilir. Ayrıca, akü içinde yer alan sıvı zehirli ve aşındırıcıdır; cildiniz ve gözleriniz ile temas etmemesine dikkat ediniz. Ateş ve yanan sigara ile akünün yanına yaklaşmayınız ve kıvılcıma sebep olmayınız.



Akü kutuplarının bağlanması ve bağlantının çıkarılması işlemleri otomobilin elektrik sisteminde problem yaratabilecek elektrik akımına sebep olabilir. Bu nedenle bu işlem deneyimli bir kişi tarafından yapılmalıdır.

OTOMOBİLİN İTEREK VB. ŞEKİLLERDE ÇALIŞTIRILMASI



Otomobili kesinlikle, iterek, çekerek ve yokuş aşağı bırakarak çalıştırmayınız. Bu metod, katalitik egzoz borusuna yakıt dolmasına ve tamir edilemeyecek biçimde zarar görmesine sebep olabilir.



Motor çalışmadığı sürece, servo fren sisteminin ve hidrolik direksiyon sisteminin çalışmayacağını unutmayınız. Bu sebeple, fren pedalı ve direksiyon için oldukça fazla güç uygulamanız gerekir.

LASTİK PATLAMASI

DİKKAT Eğer otomobilde "Lastik tamir kiti" mevcut ise, ilerideki ilgili bölüme bakınız.

GENEL BİLGİLER

Krikonun ve yedek lastiğin kullanımı ile ilgili olarak, bu ve bundan sonraki sayfalarda verilen talimatlara uyunuz.



Trafik kurallarına uygun şekilde, duran araca dikkat çekiniz; dörtlü flaşörü yakarak, üçgen reflektör kullanılarak vb. diğer sürücüleri uyarınız.

Otomobilde bulunan yolcular, dışarı çıkmalı ve lastik değiştirilene kadar güvenli bir yerde beklemelidir.

Eğer yol eğimli veya bozuk yüzeyli ise, otomobilin hareket etmesini önlemek için, lastiklerin altına takoz veya uygun olan başka bir nesne yerleştiriniz.

Otomobil kaldırılmış iken asla motoru çalıştırmayınız.

Römork çekiyor iseniz, otomobili kaldırmadan önce römorkun bağlantısını çözünüz.



Küçük yedek lastik (bazı tiplerde) otomobile özeldir. Bu lastiği kesinlikle başka araçlar üzerinde kullanmayınız. Diğer modellere ait yedek lastikleri de, kesinlikle kendi otomobiliniz üzerinde kullanmayınız.

Otomobiliniz üzerindeki tekerlekleri farklı tipte tekerlekler (saç jantlar yerine alaşım jantlar) ile değiştirmek isterseniz, tüm bijonların uygun boyda yenileri ile değiştirilmesi gerekir.

Yedek lastik sadece patlak lastiğin tamir edileceği servise gitmek için kullanılmalı ve otomobilin hızı 80 km/saati geçmemelidir.



Küçük yedek lastik üzerinde kullanım ile ilgili dikkate alınması gereken açıklamaların bulunduğu bir etiket bulunmaktadır. Etiket kesinlikle çıkarılmamalı ve üzeri kapatılmamalıdır. Etiket üzerindeki dört ayrı dildeki açıklamalar aşağıdaki gibidir:

DİKKAT! SADECE KISA SÜRELİ KULLANIM İÇİN! MAX HIZ 80 km/sa! EN KISA ZAMANDA STANDART LASTİK İLE DEĞİŞTİRİNİZ. BU AÇIKLAMALARIN ÜZERİNİ KAPATMAYINIZ.

Yedek lastik üzerine kesinlikle jant kapağı takmayınız.

Otomobil üzerinde yedek lastik var iken, otomobilinizin sürüş performansı değişebilir. Hızlanmaktan veya ani frenlemelerden, direksiyonu aniden kırmaktan ya da virajları yüksek hızda almaktan kaçınmanız gerekir.



Küçük yedek lastiğin kullanım ömrü yaklaşık olarak 3000 km'dir. Yedek lastik kullanım ömrünün sonuna geldiğinde, aynı tipte yeni bir lastik ile değiştirilmelidir.

Yedek lastik jantına kesinlikle standart lastik takmayınız. Patlak lastiği mümkün olan en kısa sürede tamir ettiriniz ve yerine takınız.

Aynı anda iki veya daha fazla yedek lastik kullanmayınız.

Bijonları takmadan önce yağlamayınız. Aksi taktirde bijonlar gevşeyebilir.

Kriko, sadece bulunduğu otomobilin lastiklerini değiştirmek için kullanılmalıdır. Krikoyu kesinlikle başka amaçlar için veya başka modeldeki araçları kaldırmak için kullanmayınız. Kriko, otomobilin altında tamirat yapılırken kesinlikle kullanılmamalıdır.

Eğer kriko doğru olarak yerleştirilmez ise, kaldırılan otomobil düşebilir.

Krikoyu, üzerinde yer alan etikette belirtilenden daha ağır yükleri kaldırmak için kullanmayınız.



Küçük tip yedek lastik üzerine kar zincirlerini takmayınız. Eğer öndeki lastiklerden biri (dinamik tekerlek) patlar ve yolunuza devam etmeniz için kar zinciri takmanız gerekir ise; arka tekerleklerden birini sökerek ön tekerleğin yerine takıp, yedek lastiği de arka tekerleğe takınız. Bu şekilde dinamik tekerleklerdeki lastiklerin her ikisinde de standart lastik olacağından dolayı, kar zincirlerini kullanmanız mümkün olur. Şişirme supabını kesinlikle kurcalamayınız.

Lastiklerin ve yedek lastiğin basınçlarını düzenli olarak kontrol ediniz. Lastik basınçları "Teknik özellikler" bölümünde verilmiştir.

LASTIĞIN DEĞİŞTİRİLMESİ

- Krikonun kapasitesi 2.100 kg'dır.
- Kriko ayar gerektirmez.
- Kriko tamir edilemez. Eğer arızalanır ise, yenisi ile değiştirilmesi gereklidir.
- Kriko üzerine sadece kendi kaldırma kolu takılabilir.

Lastiği aşağıda açıklanan şekilde değiştiriniz:

- Otomobili; kendiniz ve yolu kullanan diğer kişiler için tehlike yaratmadan, lastiği güvenli bir şekilde değiştirebileceğiniz, zemini sağlam olan düz bir yere park ediniz.

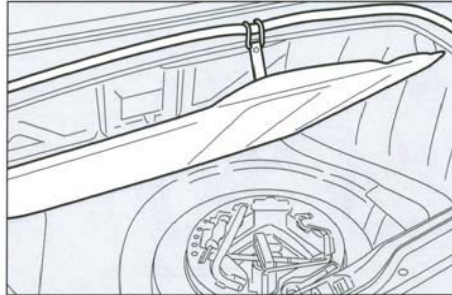

şekil 1a

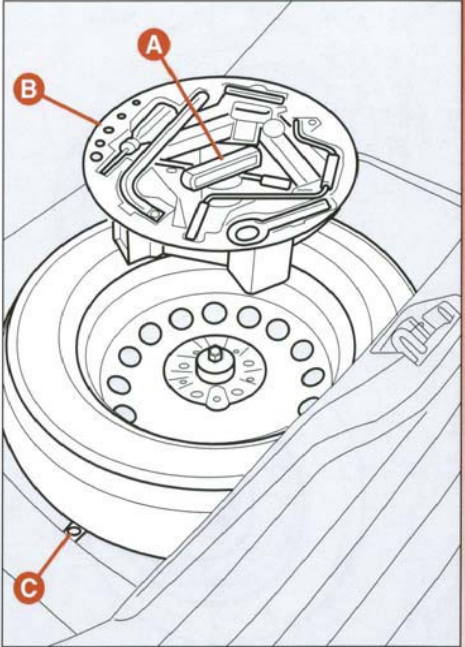

şekil 2

- Motoru kapatınız ve el frenini çekiniz.
- Birinci vitese veya geri vitese takınız.
- Taban halısını kaldırınız **şekil 1a**'da görüldüğü şekilde yukarı takınız.
- Sıkıştırıcı tertibatı gevşetiniz (**A-şekil 2**)

– Takımların bulunduğu bölümü (**B**) çıkartınız ve değiştirecek tekerleğin yanına yerleştiriniz.

– Yedek lastiği çıkartınız (**C**).

– Tekerlek jant kapağını (**A-şekil 3**) çıkartınız (sadece saç jantlı tipler için).

– Cıvataları (**B-şekil 4**) yaklaşık bir kez döndürerek gevşetiniz.

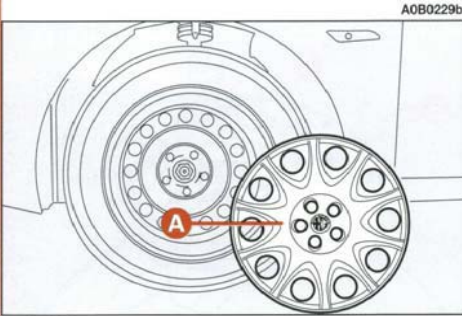

şekil 3

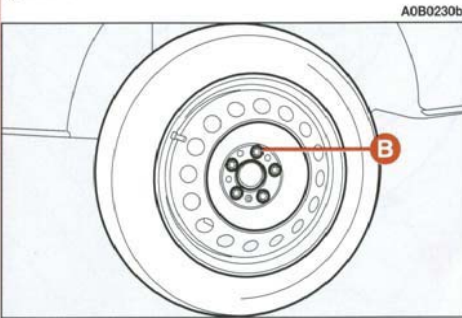

şekil 4

– Krikoyu değiştirecek tekerleğin yakınında otomobilin altına yerleştiriniz.

– Kriko kolunu (**A-şekil 5**) çevirerek krikonun üzerindeki oluğun (**B-şekil 6**) otomobilin alt kısmına (**C-şekil 6**) tekerlek yuvasından yaklaşık 40 cm. uzaklıkta oturmasını sağlayınız.

– Kriko kolu ile tekerlek yerden yaklaşık birkaç cm yükselene kadar otomobili kaldırınız.

– Bijonları (**B-şekil 4**) tamamiyle sökünüz ve tekerleği çıkartınız.

– Yedek lastik ile temas edecek yüzeylerin temiz olduğundan ve üzerlerinde bijonların daha sonra gevşemesine sebep olabilecek maddeler bulunmadığından emin olunuz.

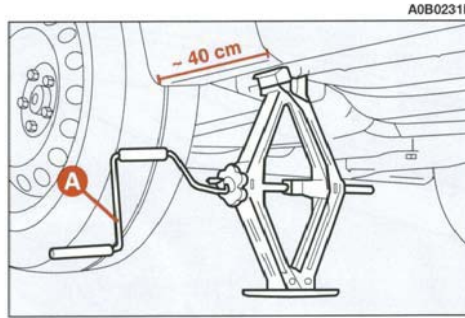

şekil 5

– Yedek tekerleği yuvalardan birinin (**A-şekil 7**), ilgili pime (**B-şekil 7**) denk gelecek şekilde takınız.

– Anahtar ile beş bijonu sıkınız.

– Otomobili indiriniz ve krikoyu çıkartınız.

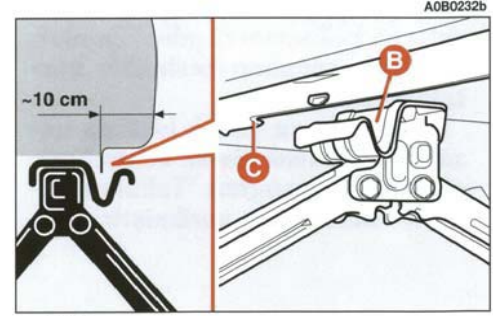

şekil 6

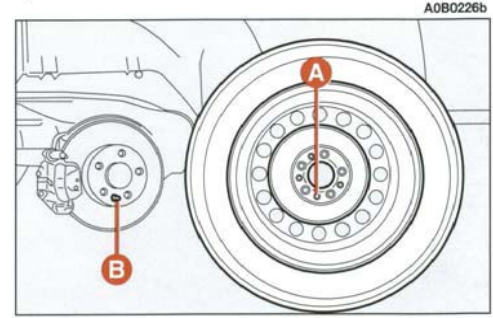

şekil 7

– Bijonları **şekil 8**'de gösterildiği sıra ile sıkınız.

STANDART LASTİĞİN TAKILMASI

– Yukarıda açıklanan işlemleri yaparak otomobili kaldırınız ve yedek lastiği çıkarınız.

Saç jantlı tipler için:

– Standart lastiği yuvalardan birinin (**A-şekil 7**), ilgili pime (**B-şekil 7**) denk geleceği şekilde takınız.

– Lastik ile temas edecek yüzeylerin temiz olduğundan ve üzerlerinde bijonların daha sonra gevşemesine sebep olabilecek maddeler bulunmadığından emin olunuz.

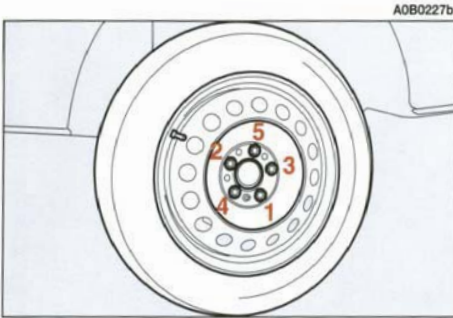

şekil 8

– Anahtar ile beş bijonu sıkınız.

– Bijonları daha evvel açıklandığı gibi gösterildiği sıra ile sıkınız (**şekil 8**).

– Jant kapağını yerleştirerek supabın yuvadan dışarı çıkmasını sağlayınız. Kapağın ucuna supap yakınından başlayarak bastırarak takınız.

Alaşım jantlı tipler için:

– Bijon yuvalarından birisinde merkezleme pimini (**A-şekil 9**) sıkıştırınız.

– Tekerleği pim üzerine yerleştiriniz ve ana dört bijonu sıkınız.

– Merkezleme pimini (**A-şekil 9**) çıkarınız ve son bijonu da sıkınız.

– Otomobili indiriniz ve krikoyu çıkartınız ve bijonları **şekil 8**'de gösterildiği sıra ile sıkınız.

DİKKAT Jant kapağının uygun şekilde takılmaması, otomobil hareket halinde iken kapağın düşmesine neden olur.

İşlemi bitirdiğinizde:

– yedek lastiği, bagajda yer alan yuvasına yerleştiriniz.

– krikoyu çantasına yerleştiriniz ve bagaja sıkıca doğru olarak yerleştiriniz.

– takımları taşıyıcısına yerleştiriniz.

– takım taşıyıcısını yedek lastik üzerine yerleştiriniz ve tutucu tertibat (**A-şekil 2**) ile sabitleyiniz.

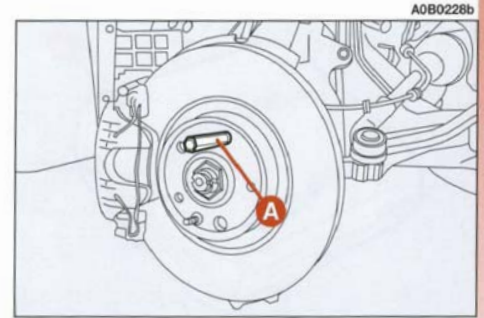

şekil 9

LASTİK TAMİR KİTİ (bazı tiplerde)

LASTİK TAMİR KİTİ bulunan otomobil (bazı tiplerde); deęiřtirme takımları ve yedek lastik otomobil ile verilir.

Lastik tamir kiti, bagajda ilgili muhafazanın iine yerleřtirilmiřtir (**A-řekil 10**).

Lastik tamir kiti ařaęıdakileri ierir **řekil 11**:

- valf gvdesini skmek iin **A** takımı;
- manometre ve rakorlarla birlikte **B** kompresr;

• Sızdırmazlık elemanını ieren ve bir dolum borusu ile takılı kk bir silindir **C** ve zerinde "max 80 km/h" yazılı etiket, lastik onarıldıktan sonra srcnn greceęi bir řekilde yerleřtirilmelidir (gsterge tablosuna).

• **D** "baęlantı elemanı", dolum borusuna baęlanmalıdır.

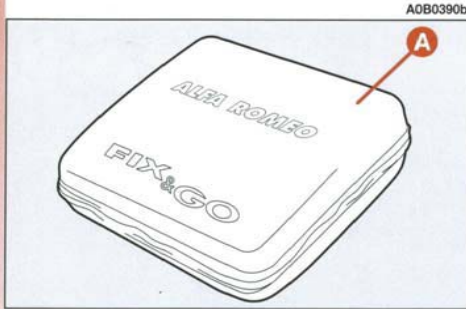

řekil 10

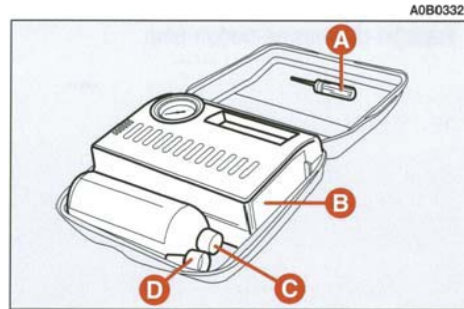

řekil 11

DİKKAT Yabancı maddelerin neden olduğu patlama durumunda, maksimum 4 mm çapa kadar olan çatlak lastikleri onarmak mümkündür

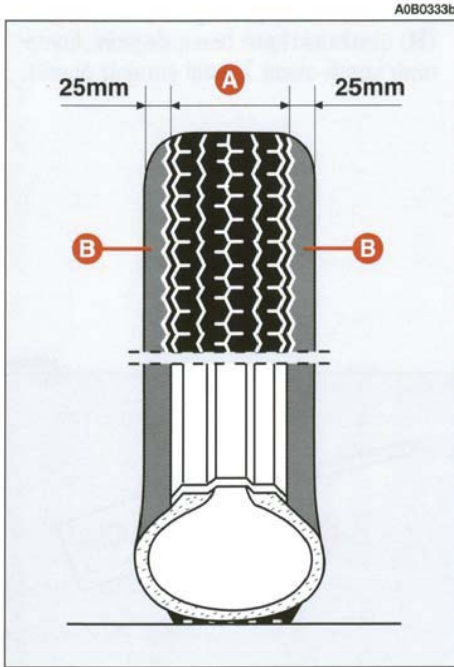

şekil 12

Şekil 12'de, bunları belirlemek mümkündür:

Onarılabilir bir lastik alanı (maksimum 4 mm'ye kadar olan delikler veya çatlaklar);

ONARILAMAZ **B** alanları.

⚠ Lastik yanaklarındaki çatlakları onarmak mümkün değildir ve lastik yağından itibaren 25 mm içinde bulunan dışteki çatlakların geçici olarak yapıştırılması garantili değildir.

⚠ Lastik, inik lastikle sürtüşten dolayı hasarlanmış ise, lastik tamir kitini kullanmayınız. Lastik yanaklarını tam olarak kontrol etmek bu nedenle gereklidir.



Janтта (hava kaçağının olduğu deformasyon) veya daha önce belirtilen sınır alanlarının dışındaki lastikteki hasarlarda, onarım mümkün değildir. Lastiğe girmiş olan yabancı maddeleri (vidaları veya çivileri) çıkarmayınız.



Uyarı! Küçük silindir propilen glikol içerir; bu madde zehirlidir: yutmayınız; gözlerle, cilt ve giysilerle temasından kaçınınız. Temas etmesi durumunda, bol miktarda suyla yıkayınız. Herhangi bir alerjik reaksiyon meydana gelirse, bir doktor çağırınız. Küçük silindiri, ısı ve çocuklardan uzak uygun bir yerde saklayınız.

BİLMENİZ GEREKENLER:

Kompresörü 20 dakikadan daha fazla çalıştırmayınız. Aşırı ısınma tehlikesi.

Lastik tamir kitinde bulunan sızdırmazlık elemanı, -30°C +80°C arasındaki sıcaklıklar için uygun olup, kalıcı onarım için uygun değildir.

Lastiğin içindeki sıvı, su ile kolayca temizlenebilir.

Sızdırmazlık elemanının son kullanım tarihi yoktur.

ŞİŞİRME İŞLEMİ
(şekil 13-14-15-16-17-18-19)

1) Supabın çalışması için tekerleği şekilde (A) gösterildiği gibi yerleştiriniz, **sonra el frenini çekiniz.**

2) Dolum borusunu (B) tüpe (C) vidalayınız.

3) Lastiğin supap tapasını çıkarınız, uygun takım (D) kullanarak supabın içindeki elemanı çıkarınız; kumlu veya pis bir yere koymamaya dikkat ediniz.

4) Dolum borusunu (B) lastik supabına sokunuz, boru aşağı doğru yönlendirilmiş olarak tüpü (C) tutunuz, sonra tüm sızdırmazlık elemanı lastiğe girecek şekilde sıkınız.

5) Elemanı, takım (D) ile tekrar supabın içine vidalayınız.

6) Hava kompresör borusunu (F) supap valfine sokmak ve sıkılmak için uygun kolu (E) kullanınız.

7) Motoru çalıştırınız, fişi (G) çakmağa (veya 12V sokete) sokunuz ve lastiği doğru basınç değerine uygun olarak şişiriniz (bkz. "Teknik özellikler" bölümündeki "Soğuk şişirme basınçları"). Daha doğru değer olmak için, basınç göstergesi (manometre) (H) üzerindeki lastik basınç değerini, kompresör kapalı olarak kontrol etmeniz önerilir.

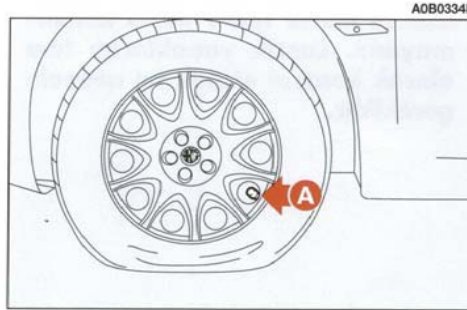

şekil 13

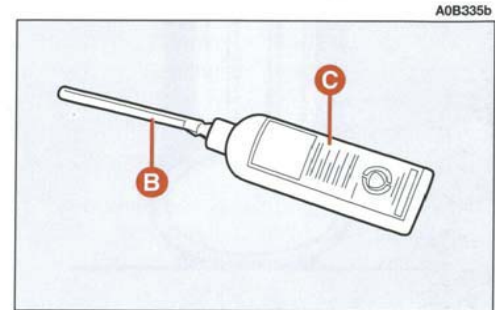

şekil 14

Tavsiye edilen basınca ulaşmak mümkün olmazsa, sızdırmazlık maddesi lastiğin içinde dağıtılacak şekilde otomobili ileri geri 10 metre kadar hareket ettiriniz, sonra şişirme işlemi tekrarlayınız.

Son işleme rağmen, tavsiye edilen basınç elde edilemezse, otomobili hareket ettirmeyiniz ve Alfa Romeo Yetkili Servisine başvurunuz.

Doğru lastik basıncı elde edildiğinde, sızdırmazlık elemanı lastik içinde düzgün olarak dağılacak şekilde derhal otomobili hareket ettirmeye başlayınız.



Etiketi, lastiğin lastik tamir kiti ile işleme tabii tuttuğunu bildirmek üzere, sürücü tarafından açıkça görülebilecek şekilde yerleştiriniz. Özellikle virajda dikkatli sürünüz. 80 km/saati aşmayınız. Ani hızlanmadan veya frenlemeden kaçınınız.

Yaklaşık 10 dakika sonra, durunuz ve lastik basıncını bir kez daha kontrol ediniz; el frenini çekmeyi unutmayınız.



Basınç 1,3 bar değerinin altında ise, otomobili daha fazla kullanmayınız; Lastik çok fazla hasarlanmış olduğundan, Lastik tamir kiti uygun şekilde tutmayı garanti edemez. Yetkili Servislere başvurunuz.

Buna karşılık, en az 1,3 bar tespit edilirse, doğru basınca getiriniz (motor çalışır durumda ve el freni çekili olarak) ve otomobili çok dikkatli olarak kullanmaya başlayınız.

A0B0336b

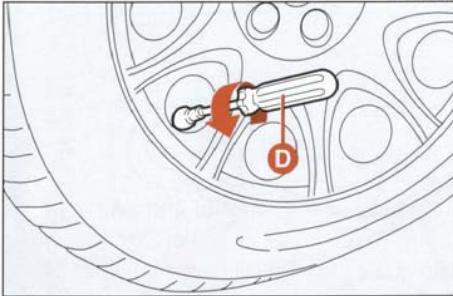

şekil 15

A0B0337b

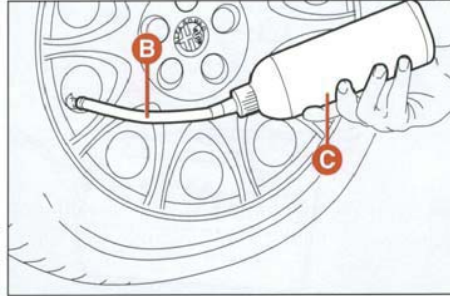

şekil 16



Doğru basınca getirme sırasında, en az 1,8 bar değerine ulaşmak mümkün değilse, lastik çok fazla hasarlanmış olduğundan otomobili daha fazla kullanmaya devam etmeyiniz ve lastik tamir kiti uygun durumda tutmayı garanti edemez. Yetkili servislere başvurunuz.



Lastik tamir kiti ile onarılmış lastikler, sadece geçici olarak kullanılmalıdır.

Lastiklerin durumlarını kontrol etmek için, en yakın yetkili lastik servisine kadar otomobili dikkatle sürünüz, lastikler onarılmalı veya değiştirilmelidir.

Lastiğin tamir kiti ile onarıldığını kesinlikle bildirmek gerekir.

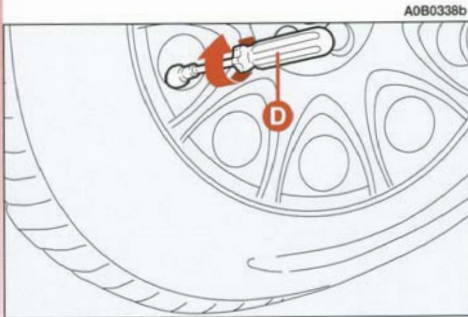

A0B0338b

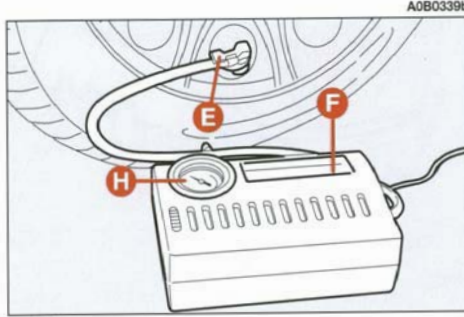

A0B0339b

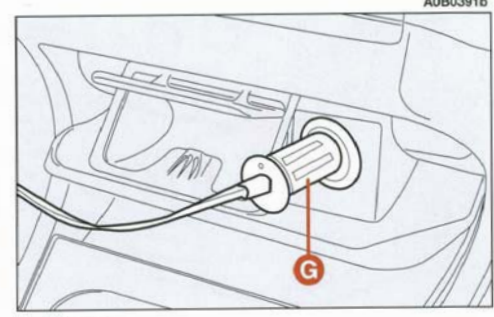

A0B0391b

AMPUL DEĞİŞİMİ



Elektrik sistemi üzerinde, sistemin özelliklerini dikkate almadan yanlış bir şekilde yapılacak değişiklikler ve tamiratlar, yangın tehlikesi ile birlikte arızalara sebep olabilirler.



Eğer mümkün ise, ampulleri yetkili bir Alfa Romeo servisinde değiştiriniz. Dış lambaların doğru olarak çalışmaları ve ayarlanmaları, güvenli sürüş ve kanunlara uygunluk açısından zorunludur.



Halojen ampulleri sadece metal kısımlarından tutunuz. Eğer cam kısmına dokunursanız, ampulün yaydığı ışık miktarı azalır ve ampulün kullanım ömrü de kısalmaya başlar. Kazara ampule dokunmanız halinde, alkol ile nemlendirilmiş bir bez ile silip, kuruya bırakınız.



Halojen ampuller yüksek basınçlı gaz içerirler ve kırılmaları halinde etrafa cam parçacıkları sıçrayabilir.



Ksenon ampul mevcut otomobillerde, ampul değişimi gerektiğinde yetkili bir Alfa Romeo servisi ile temasa geçiniz.

GENEL BİLGİLER

- Lambalardan biri çalışmıyor ise, ampulü değiştirmeden önce ilgili sigortayı kontrol ediniz.
- Sigortaların yerleri için "Bir sigortanın atması" bölümüne bakınız.
- Çalışmayan bir ampulü değiştirmeden önce, bağlantı yerinin oksitlenip oksitlenmediğini kontrol ediniz.
- Yanan ampuller, aynı tip ve güçte ampuller ile değiştirilmelidir.
- Ampul değişiminden sonra, far yüksekliğini; kendinizin ve yolu kullanan diğer kişilerin güvenliği için daima kontrol ediniz.

AMPUL TİPLERİ (şekil 20)

Otomobil üzerinde farklı tiplerde ampuller mevcuttur:

- A. Tamamen cam ampuller**
Bastrınca yerlerine oturur. Çıkartmak için sadece çekiniz.
- B. Pim kilitli ampuller**
Ampulü tutucusundan çıkartmak için, bastırarak saat ibrelerinin dönme yönüne ters yönde çeviriniz.
- C. Tüp ampuller**
Bağlantı yerlerinden kurtararak çıkartınız.

- D. Halojen ampuller**
Çıkartmak için, tutucu yaydan kurtarınız.

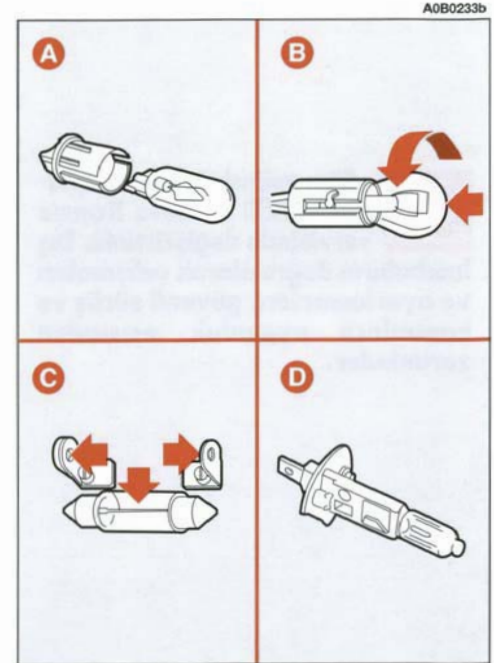

şekil 20

AMPUL	ŞEKİL 20	TİPİ	GÜCÜ
Uzun farlar	D	H1	55W
Kısa farlar	D	H7	55W
Ön park lambaları	B	H6W	6W
Ön sis lambaları (bazı tiplerde)	D	H1	55W
Ön sinyal lambaları	B	PY21W	21W
Yan sinyal lambaları	A	W5W	5W
Arka sinyal lambaları	B	P21W	21W
Fren/park lambaları	B	P21/5W	21W/5W
Üçüncü stop lambası	B	3.2W	3.2
Geri vites lambası	A	P21W	21W
Arka sis lambaları	B	P21W	21W
Plaka lambası	B	W5W	5W
Ön tavan lambası	A	C10W	10W
Bagaj lambası	C	C10W	10W
Arka tavan lambası	C	C5W	5W
Makyaj aynası lambası (bazı tiplerde)	C	C5W	5W
Torpedo gözü lambası	C	C5W	5W

DIŐ LAMBALARDAN BİRİNİN YANMAMASI



Elektrik sistemi üzerinde, sistemin özelliklerini dikkate almadan yanlış bir şekilde yapılacak deęişiklikler ve tamiratlar, yangın tehlikesi ile birlikte arızalara sebep olabilirler.

DİKKAT Ampul tipleri ve güçleri için bir önceki "Ampul deęişimi" bölümüne bakınız.

ÖN AYDINLATMA ÜNİTELERİ

Ön aydınlatma üniteleri: sinyal lambaları, kısa farlar, uzun farlar ve park lambalarından oluşur.

Ampullerin deęiştirilmesi için kapak saat ibresi dönme yönünün tersi yönünde çevrilerek çıkartılmalıdır.

Ünitenin içindeki ampuller aşağıdaki gibi yerleştirilmiştir (şekil 21):

- A. Sinyal lambaları
- B. Kısa farlar
- C. Park lambaları/uzun farlar

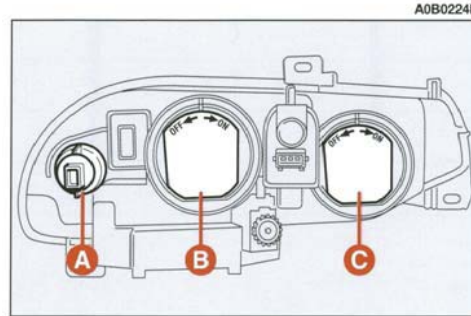

şekil 21



Ampuller takıldıktan sonra, kapak saat ibresi dönme yönünde çevrilerek takılmalıdır.

Şekil 22: Ksenon ampullü kısa farlar.

- A. Park lambası/uzun farlar
- B. Kısa farlar/park lambaları

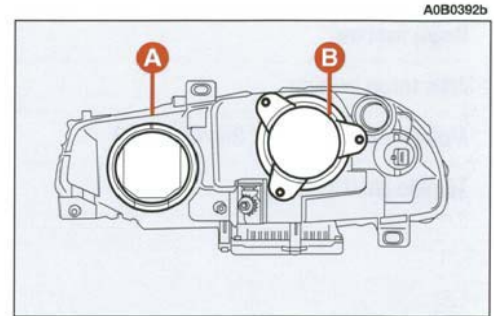

şekil 22

KSENON AMPULLERİN DEĞİŞİMİ (bazı tiplerde)

Ksenon ampuller, çok uzun ömürlüdür ve arıza yapma ihtimali çok düşüktür.

Eğer gerekiyor ise, sistemin kontrolünü ve her türlü tamir işlemini, sadece yetkili bir Alfa Romeo servisinde yaptırınız.

Takip eden paragrafta, ksenon ampullerin nasıl değiştirileceği açıklanmıştır.



Ön lamba ünitesi üzerinde herhangi bir işlem yaparken, elektrik boşalması tehlikesi söz konusu olduğundan dolayı, farlar kapalı ve kontak anahtarının yerinden çıkartılmış olması gerekir.

Kısa farlar

Ampülü değiştirmek için aşağıdaki işlemleri yapınız:

– Üç kilitleme vidasını (**B-şekil 23**) gevşetiniz ve koruyucu (**A**) kapağını çıkartınız.

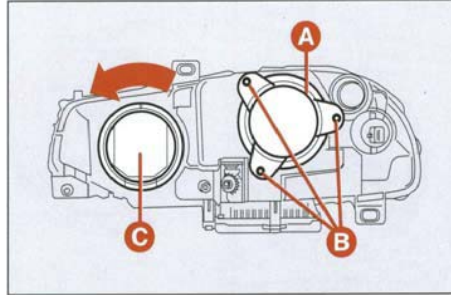

şekil 23

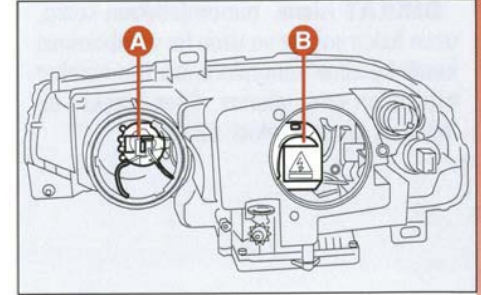

şekil 24

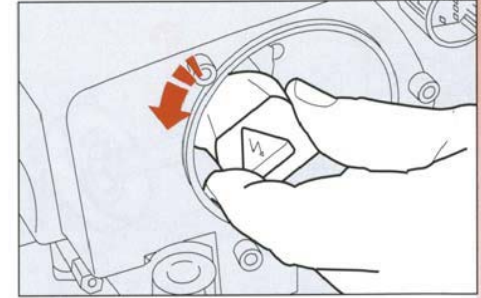

şekil 25

– **Şekil 25**'te gösterildiği gibi, Ksenon ampul bağlantısını (**B-şekil 24**) saat ibresi dönme yönünün tersi yönünde çeyrek tur çeviriniz ve çıkartınız.



Ksenon ampullerin sadece metal kısmına dokunulabilir. Eğer ampulün cam kısmına dokunursanız, ispiroto (metil alkol) ile nemlendirilmiş temiz bir bez ile dikkatle temizleyiniz ve yerine takmadan önce kurumasını bekleyiniz.

DİKKAT İşlemi tamamladıktan sonra, uzun farları yakınız ve uzun far parabolasının kendi kendine konumlanması için hareket ettiğinden emin olunuz. Eğer hareket etmiyorsa, ampulü tekrar takınız.

– Halkayı (**A-şekil 26**) saat ibresi dönme yönünün tersi yönünde çeviriniz ve çıkartınız.

– Ksenon (**B-şekil 26**) ampulü çıkartınız.

– Yeni ampulü yuvasına oturacak şekilde yerleştiriniz.

– Koruyucu kapağı tekrar yerleştiriniz (**A-şekil 23**).

Uzun farlar

Ampulü değiştirmek için aşağıdaki işlemleri yapınız:

– Koruyucu kapağı, uzun far ampulüne (**A-şekil 24**) ulaşmak için saat ibresi dönme yönünün tersi yönünde (**C-şekil 23**) çeviriniz ve çıkartınız.

– Şekilde gösterildiği gibi, tutuculardan (**B**) çalışarak bağlantıları (**A-şekil 27**) ve ampulü çıkartınız.

– Yeni ampulü takınız.

– Koruyucu kapağı tekrar yerleştiriniz (**C-şekil 23**).

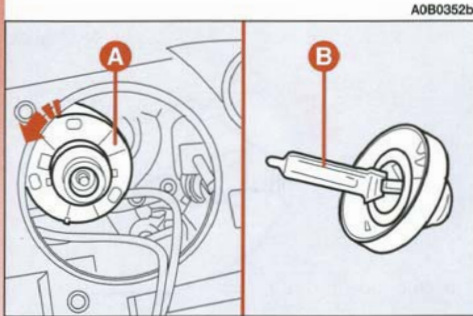

şekil 26

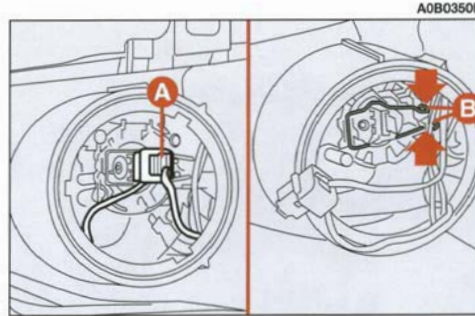

şekil 27

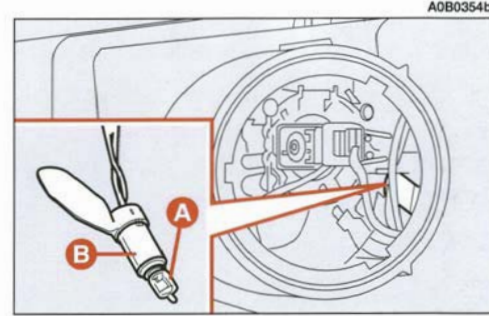

şekil 28

Sinyal lambaları

Ampulü değiştirmek için aşağıdaki işlemleri yapınız:

- Koruyucu kapağı, (**A-şekil 29**) saat ibresi dönme yönünün tersi yönünde çeviriniz.
- Ampul tutucusunu (**B**) saat ibresi dönme yönünün tersi yönünde çeviriniz.
- Hafifçe bastırarak ve saat ibresi dönme yönünün tersi yönünde çevirerek, tutucusundan ampulü çıkartınız.
- Ampulü değiştiriniz ve ampul tutucusunu yuvasına yerleştiriniz.

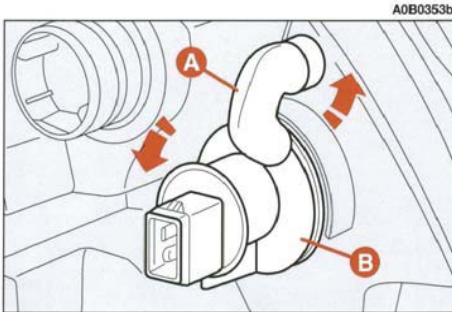

şekil 29

Park lambaları

Ampulü değiştirmek için aşağıdaki işlemleri yapınız:

- Koruyucu kapağı, park lambası ampulüne (**C-şekil 23**) ulaşmak için saat ibresi dönme yönünün tersi yönünde çeviriniz.
- Hafifçe bastırarak ve saat ibresi dönme yönünün tersi yönünde çevirerek, tutucusundan (**B**) ampulü (**A-şekil 28**) çıkartınız.
- Ampulü değiştiriniz ve ampul tutucusunu (**B-şekil 28**) yuvasına yerleştiriniz.
- Koruyucu kapağı tekrar yerleştiriniz (**C-şekil 23**).

ÖN SİNYAL LAMBALARI

Ampulün değiştirilmesi (turuncu):

- Ampul tutucusunu (**A-şekil 30**) saat ibresinin dönme yönünün tersi yönünde çevirerek çıkartınız.
- Hafifçe bastırarak ve saat ibresinin dönme yönünün tersi yönünde çevirerek ampulü (**B-şekil 31**), ampul tutucusundan (**A-şekil 31**) çıkartınız.
- Ampulü değiştiriniz (**B-şekil 31**).

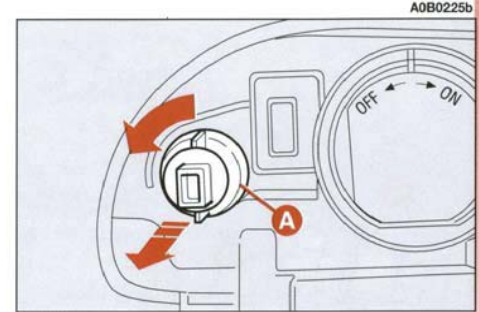

şekil 30

— Ampül tutucusunu (**A- şekil 31**), yuvasındaki boşluklar ile bayonetlerin aynı hizaya gelmesine dikkat ederek saat ibresinin dönme yönünde çevirerek yuvasına tekrar takınız.

KISA FARLAR (şekil 32)

Ampülün değiştirilmesi:

- Koruyucu kapağı çıkartınız.
- Elektrik bağlantısını (**A**) çıkartınız.
- Ampül tutucusunu (**B**) serbest bırakınız.
- Ampülü çıkartınız ve değiştiriniz.

— Metal parça üzerindeki tırnakların far yuvası üzerindeki özel oyuklara oturduğundan emin olarak yeni ampülü takınız. Tutucu klipsi (**B**) yerine takınız.

- Elektrik bağlantısını (**A**) tekrar takınız.
- Koruyucu kapağı doğru şekilde tekrar yerine takınız.

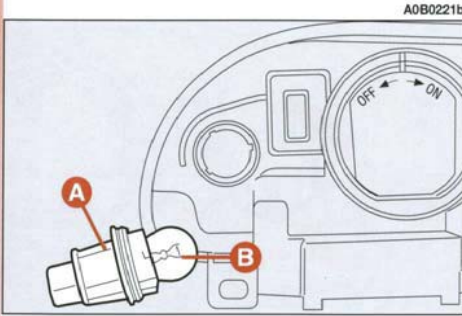

224 şekil 31

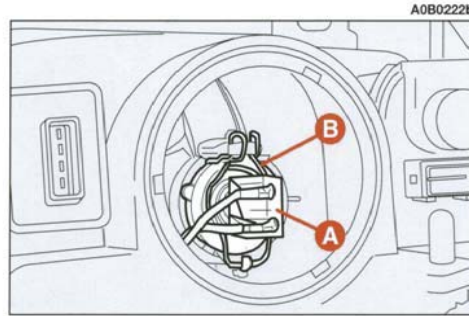

şekil 32

ÖN SİS LAMBALARI (bazı tiplerde)

Otomobilin altından ampulün değiştirilmesi:

– Lamba ünitesinden bağlantıyı (**A-şekil 33**).

– Kapağı (**B-şekil 33**) saat ibresi dönme yönünün tersi yönünde çevirerek çıkartınız.

– Elektrik bağlantısını (**C-şekil 34**) sökünüz.

– Ampul tutucu klipsini (**D-şekil 34**) serbest bırakınız ve ampulü çıkartınız.

– Metal parça üzerindeki tırnakların far yuvası üzerindeki özel oyuklara oturduğundan emin olarak yeni ampulü takınız. Tutucu klipsi (D-şekil 34) yerine takınız.

– Elektrik bağlantısını (**C-şekil 34**) takınız.

– Koruyucu kapağı (**B-şekil 33**) tekrar yerine takınız ve ünitenin elektrik bağlantısını (**A-şekil 33**) tekrar takınız.



Ön sis lambalarının ayarlanması için yetkili bir Alfa Romeo servisi ile temasa geçiniz.



Eğer flamba ünitesi doğru olarak ayarlanmaz ise, lambanın verdiği ışık seviyesi düşecek ve diğer sürücüler için uygun olmayacaktır. Eğer bu konuda şüphe ederseniz, yetkili bir Alfa Romeo servisi ile temasa geçiniz.

A0B0215b

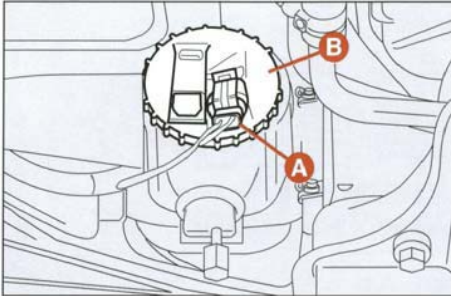

şekil 33

A0B0216b

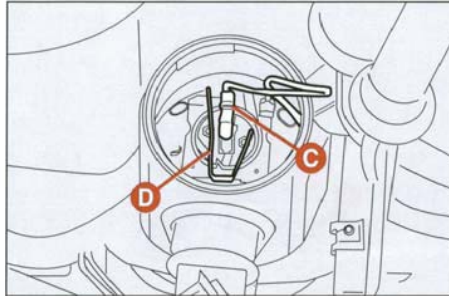

şekil 34

ÖN PARK LAMBALARI

Ampulün değiştirilmesi:

- Koruyucu kapağı (**A-şekil 35**) çıkartınız.
- Bastırınca oturan ampul tutucusunu (**B-şekil 35**) çıkartınız.
- Ampulü (**C-şekil 36**), hafifçe iterek ve saat ibresi dönme yönünün tersi yönünde çevirerek ampul tutucusundan çıkartınız.
- Ampulü yenisi ile değiştiriniz ve ampul tutucusunu (**B-şekil 36**) yuvasına yerleştiriniz.
- Koruyucu kapağı doğru şekilde takınız (**A-şekil 35**).

UZUN FARLAR (şekil 37)

Ampulün değiştirilmesi:

- Koruyucu kapağı çıkartınız.
- Ampulü tutan kancayı çıkartınız (**A**).
- Elektrik bağlantısını (**B**) çıkartınız.
- Ampulü (**C**) çıkartınız ve değiştiriniz.
- Elektrik kablosunu (**B**) ampule tekrar takınız.

– Yeni ampulü, metal bölümü yuvaya aynı hizaya gelecek şekilde yerleştiriniz ve ampulü takınız.

- Ampulü yerine kancasıyla (**A**) kilitleyiniz.
- Koruyucu kapağı doğru olarak takınız.

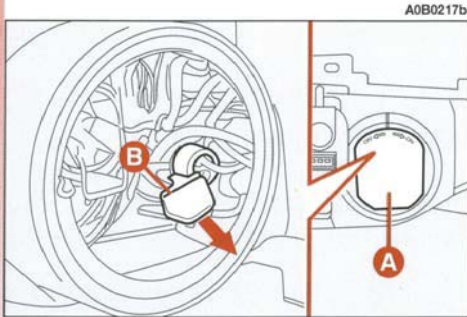

şekil 35

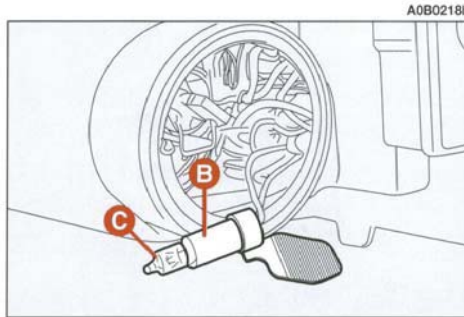

şekil 36

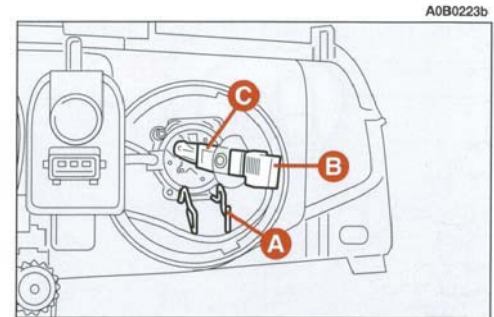

şekil 37

YAN SİNYAL LAMBALARI

Ampulün değiştirilmesi:

– Şeffaf kapağı (A-şekil 38) eliniz ile otomobilin arka tarafına doğru itiniz. Ön tarafını serbest bırakınız ve üniteyi dışarı çıkartınız.

– Ampul tutucusunu (B-şekil 39), saat ibresi dönme yönünün tersi yönüne çeviriniz ve şeffaf kapaktan (D-şekil 39) çıkarınız.

– Bastırarak takılan tipteki ampulü (C-şekil 39) çıkartınız ve yenisini ile değiştiriniz.

– Ampul tutucusunu (B-şekil 39) şeffaf kapağına (D-şekil 39) yerleştiriniz ve üniteyi yerine (A-şekil 38) takınız.



Yan sinyal lambaları ampulünü değiştirirken, şeffaf kapağına ve otomobilin boyasına zarar vermemek için dikkatli olunuz.

ARKA LAMBA ÜNİTELERİ

Arka lamba üniteleri: geri vites lambaları, arka sis lambası, sinyal lambalar, plaka lambası, park lambaları ve ilave stop lambasından oluşur.

GERİ VİTES LAMBASI VE ARKA SİS LAMBALARI

Ampulün değiştirilmesi:

– Bagaj kapağını açınız.

– İlgili lambayı bagaj kapağına bağlayan vidaları gevşetiniz (A veya B-şekil 40).

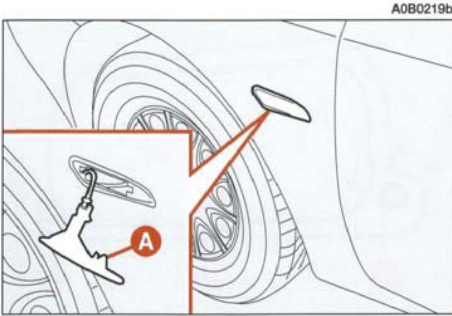

şekil 38

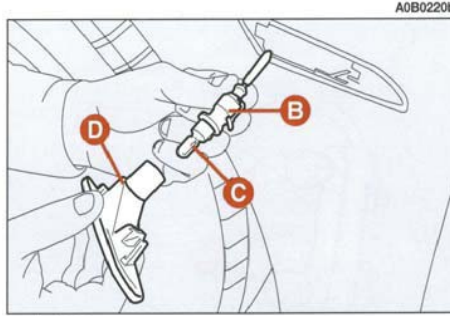

şekil 39

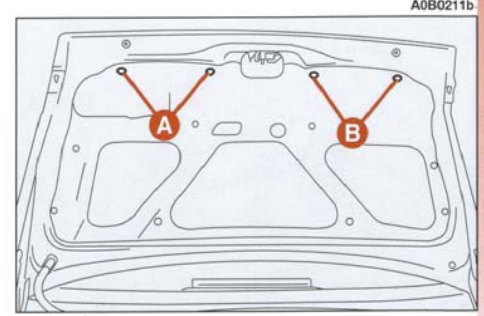

şekil 40

– Bagaj kapağının döşemesini aşağıya indirerek ampul tutucu ünitesini (**C-şekil 41**), kapağını (**B-şekil 41**) serbest bırakarak çıkarınız.

– Ampülü, hafifçe bastırarak saat ibresi dönme yönünün tersi yönünde çevirerek yuvasından çıkartınız ve değiştiriniz (**şekil 42**).

(D) geri vites lamba ampülü

(E) arka sis lamba ampülü

– Ampul tutucu ünitesini kapakla birlikte sıkınız ve doğru şekilde yerine oturtturarak tekrar takınız (**B-şekil 41**).

– Bagaj döşemesini tekrar yerine yerleştiriniz ve çıkartılmış vidaları sabitleyiniz.

SİNYALLER, PARK LAMBALARI VE FREN LAMBALARI

Ampullerin değiştirilmesi:

– Bagaj kapağını açınız.

– Bagaj kapağına bağlayan vidaları (**A-şekil 43**) gevşetiniz ve koruyucu kapağı (**B-şekil 43**) çıkartınız.

– Ampul tutucu ünitesini (**A-şekil 44**), kapağını (**B-şekil 44**) serbest bırakarak çıkartınız.

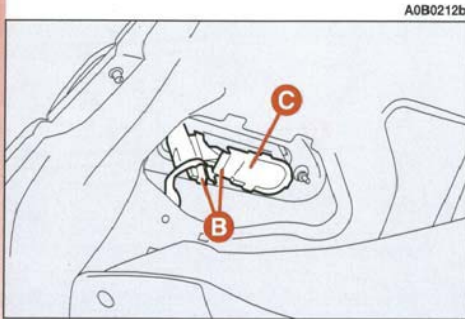

A0B0212b

şekil 41

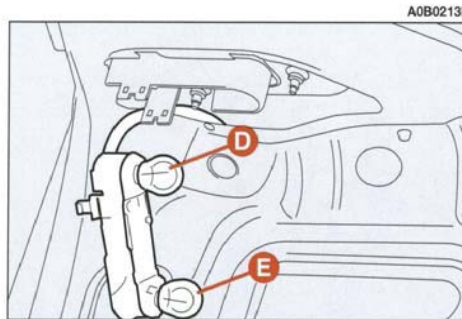

A0B0213b

şekil 42

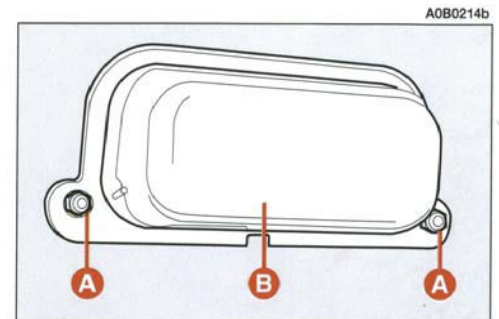

A0B0214b

şekil 43

– Ampülü, hafifçe bastırarak saat ibresinin dönme yönünün tersi yönünde çevirerek yuvasından çıkartınız ve değiştiriniz (**şekil 45**).

(**C**) park lambası/fren lambası ampülü

(**D**) sinyal lambası ampülü

– Ampul tutucu ünitesini kapakla birlikte sıkınız ve doğru şekilde yerine oturttarak tekrar takınız (**B-şekil 44**).

– Vidaları (**A-şekil 43**) sıkıştırarak koruyucu kapağı (**B-şekil 43**) tekrar yerine yerleştiriniz.

PLAKA LAMBALARI

Ampulün değiştirilmesi:

– Plaka lambası ünitesini, düz bir tornavida kullanarak çıkartınız (**A-şekil 46**).

– Üniteyi çıkartınız (**B-şekil 46**).

– Ampul tutucusunu (**C-şekil 47**) hafifçe çevirerek çıkartınız ve bastırarak takılabilen yenisi (**D-şekil 47**) ile değiştiriniz.

– Ampul tutucusunu (**C-şekil 47**) hafifçe çevirerek yerine tekrar takınız.

– Üniteyi (**B-şekil 46**), önce tutucuları yerleştirerek ve sonra ilgili bölüme (**A-şekil 46**) bastırarak yerine yerleştiriniz.

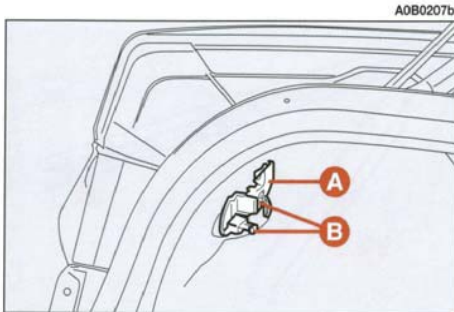

şekil 44

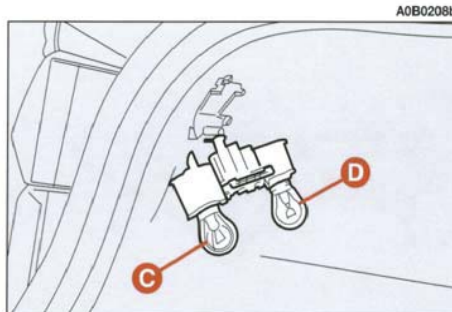

şekil 45

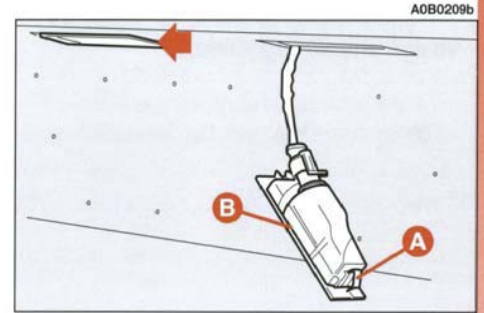

şekil 46

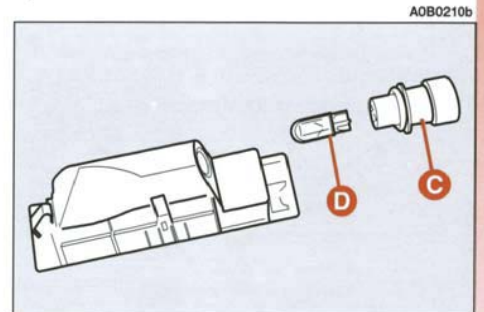

şekil 47

ÜÇÜNCÜ STOP LAMBASI

Ampulün değiştirilmesi:

- Bagaj kapağını açınız.
- Trim vidalarını (**A-şekil 48**) erbest kalıncaya kadar çeviriniz ve trimi indiriniz.
- Düğmeyi (**B-şekil 49**) gevşetiniz ve üniteyi komple çıkartınız.
- Vidaları gevşetiniz (**C-şekil 50**).
- Şeffaf kapağı çıkartınız (**D-şekil 51**) ve ilgili ampülü değiştiriniz.

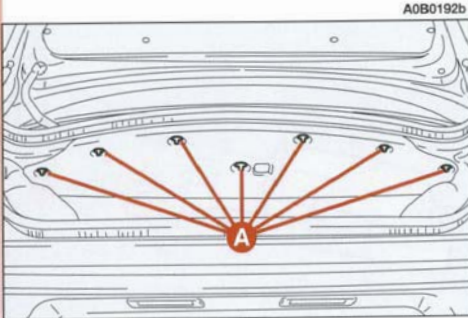

şekil 48

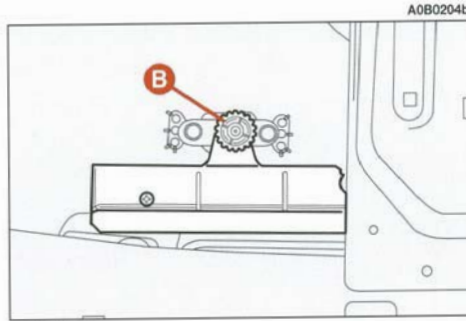

şekil 49

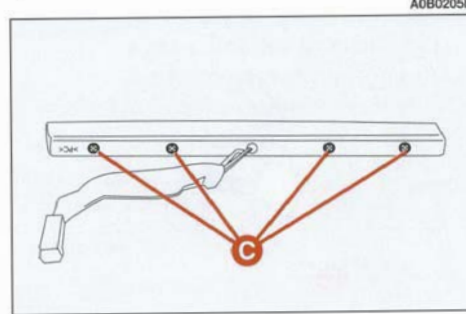

şekil 50

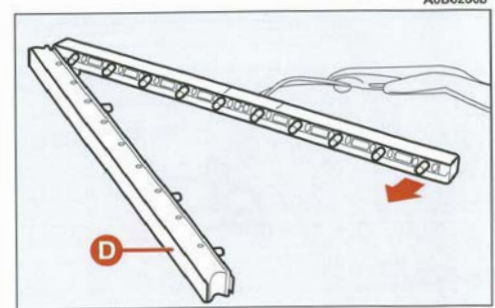

şekil 51

– Kapağı tekrar takınız ve üniteyi düğme (**B-şema 49**) ile kilitleyiniz.

– Trimi tekrar yerine doğru olarak yerleştiriniz ve butonlar ile (**A-şekil 48**) sıkıştırınız.

İÇ LAMBALARDAN BİRİNİN YANMAMASI

ÖN TAVAN LAMBASI

Ampulün değiştirilmesi:

- Tavan lambasını (**A-şekil 52**) okların gösterdiği noktalardan çekerek çıkartınız.
- Kapağı (**B-şekil 53**) açınız.
- Ampülü yan bağlantılarından kurtararak çekiniz ve yeni ampülü (**C-şekil 53**) kontaklar arasına doğru olarak yerleştirdiğinden emin olarak takınız.

Tavan lamba ünitesini yerine takmak için çıkarma işleminin tersini yapınız.

Tavan lambasını yerine takarken elektrik kablolarının doğru olarak yerleştirilmiş ve lambanın kenarlarına çıkmıyor olmasına dikkat ediniz.

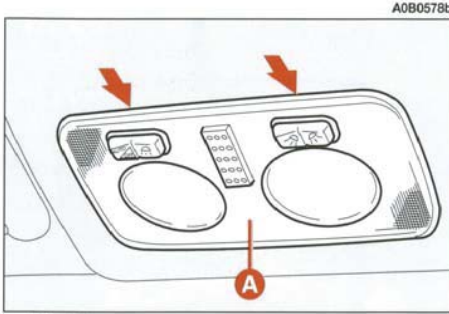

şekil 52

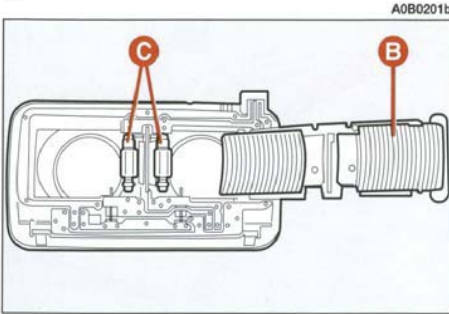

şekil 53

ARKA TAVAN LAMBASI (Sunroof mevcut olmayan tiplerde)

Ampulün değiştirilmesi:

- Tavan lambasını (A-şekil 54) okların gösterdiği noktalardan çekerek çıkartınız.
- Ampulü (B-şekil 55) dışarı doğru çekip yan bağlantılarından kurtararak çıkartınız
- Yeni ampulü bağlantılar arasına doğru yerleştiğinden emin olarak takınız.
- Önce lambayı bir kenarından bağlantıları ile birlikte yerleştiriniz ve diğer kenarına bastırarak yerine takınız.

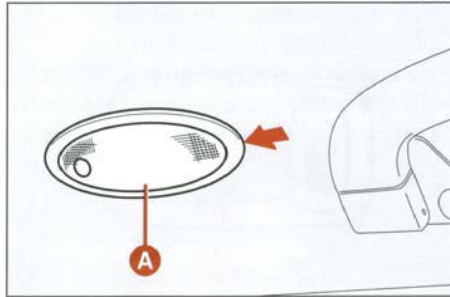

şekil 54

ORTA TAVAN LAMBASI (Sadece sunroof mevcut tiplerde)

Ampulün değiştirilmesi:

- Tavan lambasını (A-şekil 56) okların gösterdiği noktalardan çekerek çıkartınız.
- Ampulü (B-şekil 57) dışarı doğru çekip yan kontaklardan kurtararak çıkartınız.
- Yeni ampulü bağlantılar arasına doğru olarak yerleştiğinden emin olarak takınız.
- Önce lambayı bir kenarından (C-şekil 57) yerleştiriniz ve diğer kenarına bastırarak yerine takınız.

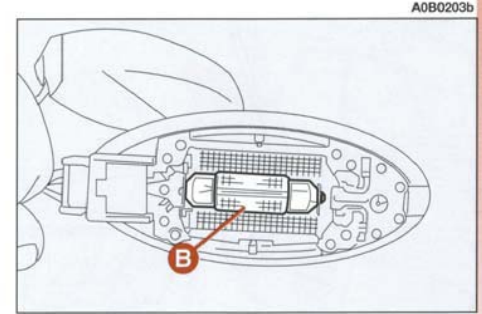

şekil 55

MAKYAJ AYNASI AYDINLATMA LAMBASI (bazı tiplerde)

Ampulün değiştirilmesi:

- Tavan lambasını (**A-şekil 58**) okların gösterdiği noktalardan çekerek çıkartınız.

A0B0196b

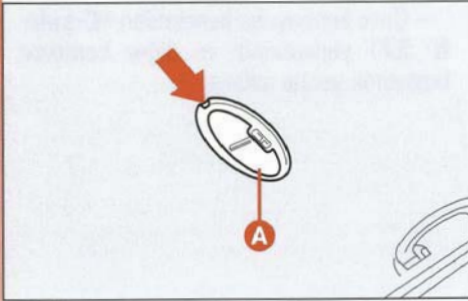

şekil 56

A0B0197b

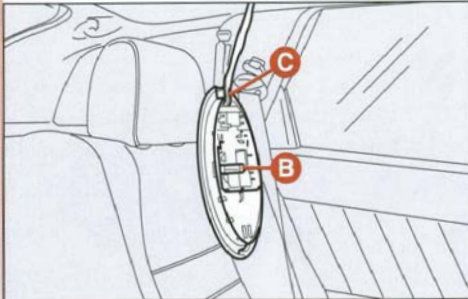

şekil 57

– Ampulü (**B-şekil 59**) dışarı doğru çekip yan bağlantılarından kurtararak çıkartınız.

– Yeni ampulü bağlantılar arasına doğru olarak yerleştigiinden emin olarak takınız.

– Önce lambayı bir kenarından yerleştiriniz ve diğer kenarına bastırarak yerine takınız.

TORPİDO GÖZÜ AYDINLATMA LAMBASI

Ampulün değiştirilmesi:

– Ampulü, kapağına (**A-şekil 60**) bir tornavida ile bastırarak çıkartınız.

– Kapağı (**B-şekil 61**) çıkartınız.

A0B0199b

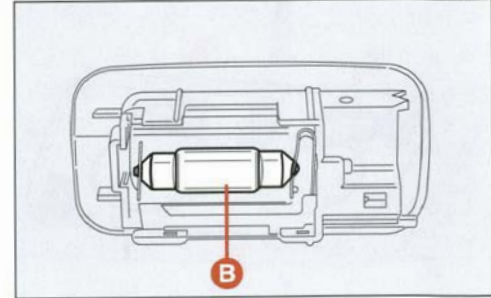

şekil 59

A0B0198b

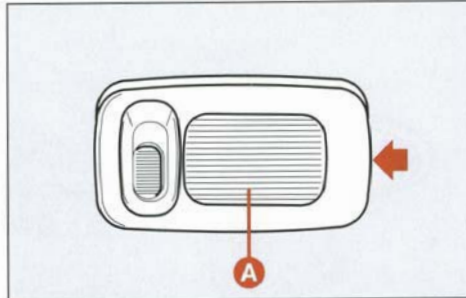

şekil 58

A0B0196b

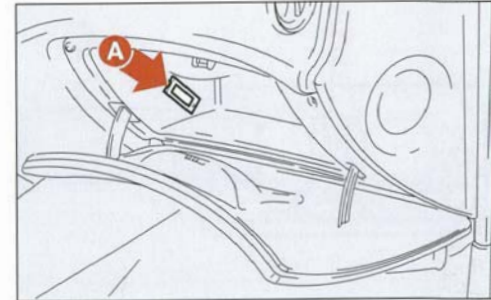

şekil 60

– Bastırarak takılan ampülü (**C-şekil 62**) yenisi ile değiştiriniz.

– Kapağı (**B-şekil 61**) yerine tekrar takınız.

– Önce lambayı bir kenarından yerleştiriniz ve diğer kenarına bastırarak yerine takınız.

A0B0194b

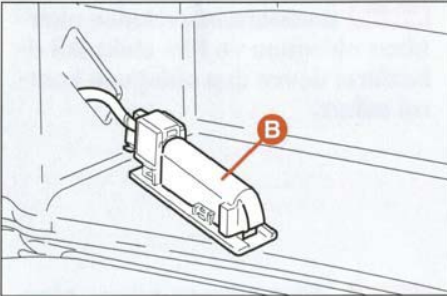

şekil 61

A0B0193b

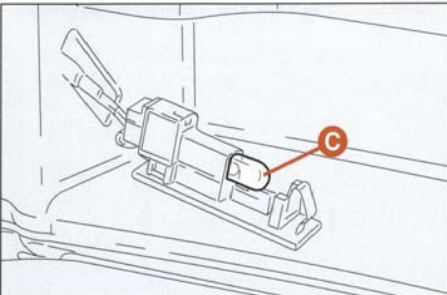

şekil 62

BAGAJ LAMBASI

Ampulün değiştirilmesi:

– Bagaj kapağını açınız.

– Sabitleyici butonları (**A-şekil 63**) serbest kalıncaya kadar çeviriniz ve trimi indiriniz.

– Plastik kapağı ve ampülü (**A-şekil 64**), düz bir tornavida kullanarak çıkartınız.

A0B0192b

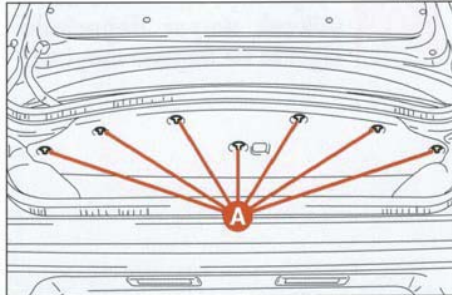

şekil 63

A0B0191b

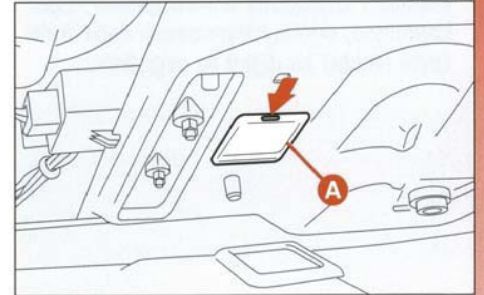

şekil 64

A0B0190b

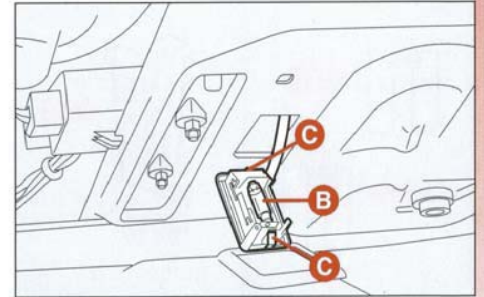

şekil 65

– Yeni ampülü (**B-şekil 65**) kontaklar arasına doğru olarak yerleştirdiğinden emin olarak takınız.

– Şeffaf kapağı (**C-şekil 65**) yerine yerleştirdiğinden emin olarak tekrar takınız.

BİR SİGORTANIN ATMASI

GENEL BİLGİLER

Sigorta (şekil 66) elektrik sistemi için koruyucu bir cihazdır: genellikle sistemdeki arıza veya yanlış çalışma nedeniyle aktif hale gelir (elektrigi keser).

Eğer elektrikli cihazlardan herhangi birisi çalışmıyor ise, sigortasını kontrol ediniz. İletkenin kopmamış olması gerekir; eğer kopmuşsa, sigortayı aynı amper değeri (aynı renkte) bir diğeri ile değiştiriniz.

(A) - Sağlam sigorta

(B) - Atmış sigorta

Değiştirilecek sigortayı, kontrol kutusunun içinde yer alan (C) pensesini kullanarak yerinden alınız.



Sigortayı kesinlikle metal veya farklı bir kablolu bir diğeri ile değiştirmeyiniz. İletken daima aynı renkte olmalıdır.



Sigortayı, kesinlikle daha yüksek amper değerinde sigorta ile değiştirmeyiniz:

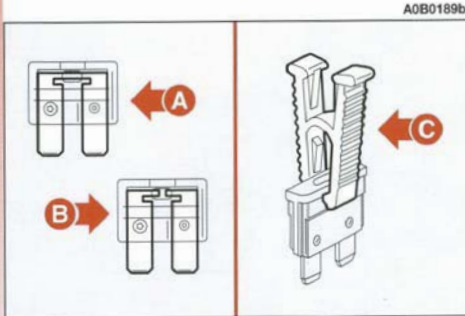

Eğer genel sigorta (MAXI SİGORTA veya MEGA SİGORTA) atarsa, onarmayınız ve yetkili bir Alfa Romeo servisi ile temasa geçiniz.



Herhangi bir sigortayı değiştirmeden önce, kontak anahtarının yerinden çıkarılmış olduğunu ve tüm elektrikli cihazların devre dışı olduğunu kontrol ediniz.



Eğer sigorta tekrar atarsa, yetkili bir Alfa Romeo servisi ile temasa geçiniz.

Alfa 156'nın genel koruma sigortaları motor bölümünde, akünün pozitif kutbu yakınında bir kutu içindedir; bu sigortalara ulaşmak için iki kapağı kaldırınız (şekil 67-68)

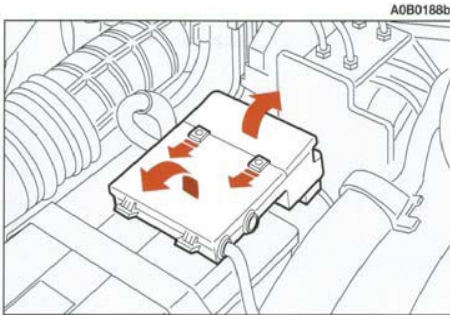

şekil 67

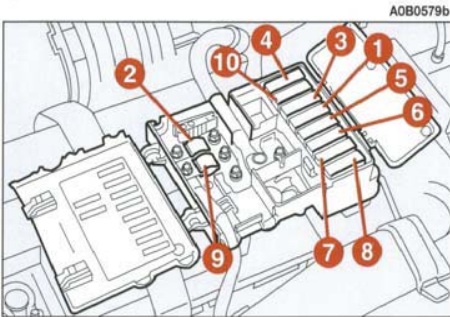

şekil 68

ANA SİGORTA KUTUSU İÇİNDEKİ SİGORTALAR VE RÖLELER (şekil 69)

Ana elemanların sigortaları bir kontrol ünitesi içerisinde, ön panelin altında, direksiyon simidinin sol tarafına yerleştirilmiştir.

Bu sigortalara ulaşabilmek için paneli (A) okların istikametinde tutucularından (B) kurmanız ve vidaları (C) çıkartmanız.

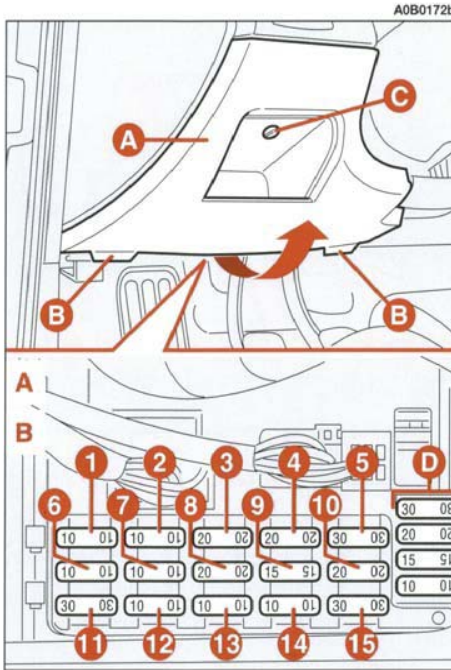

şekil 69

A. Kısa far lamba rölesi.

B. Sunroof, ısıtmalı koltuk, elektrikli arka cam, elektrikli koltuk ayarı rölesi.

Her sigortanın koruduğu elektrikli elemanları belirten semboller, panelin (A-şekil 69) iç kenarındaki etikette (şekil 70) yer almaktadır.

Bir kaç yedek sigorta (D-şekil 69) kontrol ünitesinin sağ tarafındadır. Bunlar kullanıldığı zaman yerine yenilerini koymanız tavsiye olunur.

10A	10A	20A	20A	30A
10A	10A	20A	15A	20A
	SERVIZI SERVICES	SERVIZI SERVICES		
20A	10A	10A	10A	30A

şekil 70

ANA SİGORTA KUTUSU ÜZERİNDEKİ SİGORTALAR (şekil 71)

Bazı belirli elemanların koruyucu sigortaları, üç sigorta kutusunda gruplandırılarak ana sigorta kutusu üzerindedir. Bunlara ulaşmak için panel kaldırılmalıdır (A-şekil 69).

TORPİDO GÖZÜNDEKİ SİGORTALAR VE RÖLELER

İsteğe bağlı yerleştirilen veya sadece belirli tiplerde mevcut elektrikli elemanların sigortaları ve röleleri, torpido gözünün arkasındaki braketle yerleştirilmiştir.

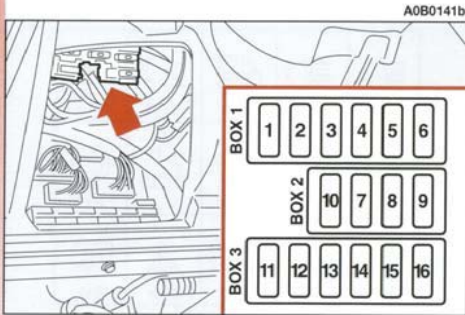

şekil 71

Bu sigortalara ulaşabilmek için, kapağı (A-şekil 72) bastırarak çıkartınız.

Rölelere torpido gözü çıkartılarak ulaşılabilir: yetkili bir Alfa Romeo servisi ile temasa geçiniz.

A. Sis lambası (bazı tiplerde) rölesi.

B. Far yıkayıcı zamanlayıcısı (bazı tiplerde).

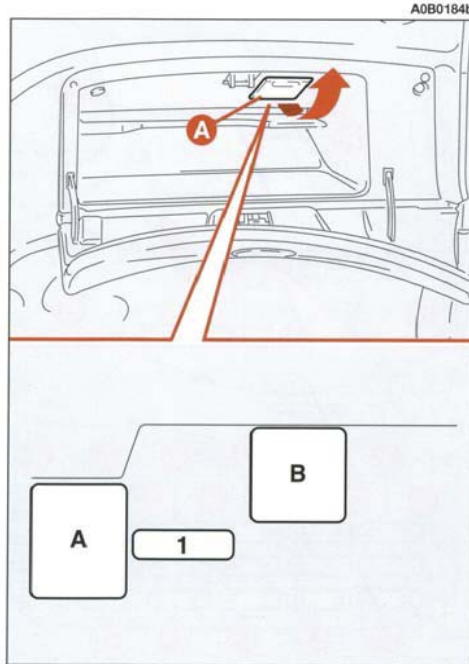

şekil 72

MOTOR BÖLMESİNDEKİ SİGORTALAR

Motor bölümündeki röleler akünün önündeki braketlerde bulunur ve özel bir kapakla korunurlar. Otomobilin tipine göre çeşitli sayıda sigortalar ve röleler mevcuttur.

DİKKAT Sigortaların ve rölelerin yerleri otomobilin tipine göre değişebilir. Bir anormallik gördüğünüz zaman yetkili bir Alfa Romeo servisi ile temasa geçiniz.

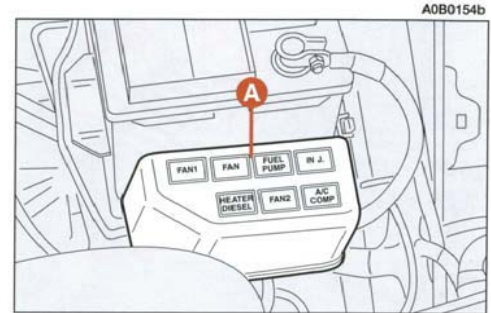

şekil 73

SİGORTALARIN LİSTESİ

Korunan devre	Sigorta no.	Amper değeri	Yeri (şekil)
Sol ön park lambası	7	10A	69
Sağ ön park lambası	6	10A	69
Sol arka park lambası	6	10A	69
Sağ arka park lambası	7	10A	69
Sol kısa far/Ksenon lambalar (bazı tiplerde)	8	20A	69
Sağ kısa far/Ksenon lambalar (bazı tiplerde)	4	20A	69
Sol uzun far	2	10A	69
Sağ uzun far	1	10A	69
Cruise control (bazı tiplerde)	13	10A	69
Sol plaka lambası	7	10A	69
Sağ plaka lambası	6	10A	69
Geri vites lambası/Ses sistemi	13	10A	69
Sol arka sis lambası	7	10A	69
Sağ arka sis lambası	6	10A	69
Sinyal lambaları-Dörtlü flaşör	14	10A	69
Sis lambaları	16	15A	71
Kabin içi ve torpido gözü lambası	12-13	10A	69
HI-F- BOSE sistemi	9	25A	71

Korunan devre	Sigorta no.	Amper değeri	Yeri (şekil)
Ön cam silecekleri, yıkayıcısı/Arka cam sileceği/Yağmur sensörü (bazı tiplerde)	10	20A	69
Korna	11	20A	69
Bağlantı için GSM kutusu/Navigatör-elektronik uyarı sistemi	13	10A	69
Elektrikli ön camlar	5	30A	69
Elektrikli arka camlar	4	20A	71
Sağ arka elektrikli cam	5	20A	71
Kapı kilitleme sistemi-Bagaj lambası	3	20A	69
Elektrikli bagaj açma	7	30A	71
Arka cam rezistansı	15	30A	69
Yan dikiz aynaları ayarı	13	10A	69
Yan dikiz aynaları defrostu	15	30A	69
Çakmak/koku sensörü	9	15A	69
Far yıkama	1	20A	72
Far ayar tertibatı	4	10A	69
Gösterge tablosu	12	10A	69
Uzun far uyarı lambası	2	10A	69
Arka cam rezistansı uyarı lambası	15	30A	69
Ses sistemi/Test soketi	12	10A	69
Elektronik alarm sistemi	12	10A	69
Bagajdaki ilave elektrik soketi (Sprtwagon tipleri)	10	20A	71

Korunan devre	Sigorta no.	Amper değeri	Yeri (şekil)
Uzaktan kumanda	13	10A	69
Aydınlatma kumandaları/Fren lambaları	3	10A	71
Park lambalarından arka aydınlatma kumandası	6	10A	71
Koltuk ısıtma/Sunroof/Elektrikli ayarlı koltuk	8	30A	71
Hava yastığı sistemi	2 (*)	10A (*)	71
ABS	9	60A	68
	11 (*)	10A (*)	71
Alfa Romeo ŞİFRE sistemi	13	7.5A	71
Klima kontrol sistemi	9	15A	69
Motor soğutma radyatör fanı:			
Birinci hız			
– T.SPARK ve JTS tipleri	6	50A	68
– JTD tipleri	6	60A	68
– 2.5 V6 24V tipleri	6	40A	68
İkinci hız			
– T.SPARK ve JTS tipleri	7	30A	68
– JTD tipleri	7	40A	68
– 2.5 V6 24V tipleri	7	40A	68
Yolcu kabini fanı	1	40A	68
Elektronik ateşleme ve enjeksiyon sistemi	4	40A	68
	13	7.5A	71
	14	15A	71
	15	15A	71
	5	30A	68
Bujiler ve yakıt filtresi üzerindeki rezistans (sadece JTD tipler)	8	70A	68

Korunan devre	Sigorta no.	Amper değeri	Yeri (şekil)
Yağ ısıtıcısı (sadece JTD tipleri)	H	25A	74
Motoru çalıştırırken kapanan servisler	1	7.5A	71
Alfa Romeo ŞİFRE/enjeksiyon sistemi için akü beslemesi	12	7.5A	71
Kontak anahtarı ile kumanda edilen fonksiyonların beslemesi (+15)	2	30A	68
Genel servisler beslemesi	1	80A	68
	3	70A	68
İlave kalorifer (sadece JTD tipleri)	10	70A	68
Selespeed vites kutusu (2.0 JTS tipleri)	7	30A	68
	8	20A	68
Otomatik vites kutusu (2.5 V6 24V tipleri)	7	40A	68
	8	20A	68

(*) Otomobilin tipine bağlı özel elemanlar ve değerler. Özellikle güvenlik devrelerini ve/veya sistemlerini /hava yastığı/ABS) koruyan sigortaların değiştirilmesi konusunda tereddütler söz konusu ise, yetkili bir Alfa Romeo servisi ile temasa geçmeniz ve sigortanın atma sebebinin belirlenmesini sağlamanız gerekir.

AKÜNÜN BOŞALMASI

Her şeyden önce, akünün boşalmasını önlemek ve akünün ömrünün daha uzun olması için "Otomobilin bakımı" bölümünü dikkatle okuyunuz.

AKÜNÜN ŞARJ EDİLMESİ

DİKKAT Akünün şarj edilmesi ile ilgili açıklamalar sadece bilgi için verilmiştir. Bu işlem yetkili bir Alfa Romeo servisi tarafından yapılmalıdır.

Aküyü çok düşük bir amper değerinde ve yaklaşık 24 saatlik bir süre içerisinde, yavaşça doldurmanız tavsiye edilir. Akünün çok uzun süre şarj edilmesi, zarar görmesine neden olabilir.

Aşağıdaki işlemleri yapınız:

- Akünün negatif (–) kutup başlarının bağlantılarını sökünüz.
- Şarj kablolarını aküye bağlayınız.
- Şarj aletini açınız.
- Şarj işlemini tamamladığınız zaman, akü bağlantılarını sökmeden önce şarj cihazını kapatınız.
- Akünün negatif (–) kutup başlarını tekrar bağlayınız.



Akü suyu zehirli ve aşındırıcıdır. Deri veya gözler ile temas ettirmeyiniz. Aküyü doldurma işlemi, iyi havalandırılmalı ve alevlerden veya muhtemel kıvılcım kaynaklarından uzak bir yerde yapılmalıdır; patlama ve yangın tehlikesi.



Donmuş bir aküyü şarj etmeye çalışmayınız. Önce normal haline dönmesini bekleyiniz, aksi takdirde patlama tehlikesi vardır. Eğer akü donmuş ise, içindeki elemanlarda kopukluklar olmadığından ve gövdesinin çatlamadığından emin olmak için uzman bir kişi tarafından kontrol edilmelidir.

OTOMOBİLİN TAKVİYE İLE ÇALIŞTIRILMASI

Bu bölümde yer alan "Otomobilin takviye ile çalıştırılması" bölümüne bakınız.

OTOMOBİLİN ÇEKİLMESİ

Çeki kancası, otomobilin bagaj halısı altındaki takım kutusu içinde bulunmaktadır.

– Çeki kancasını takım kutusundan çıkartınız.

– Otomobilin ön (şekil 76) veya arka (şekil 77) tarafındaki bastırınca oturan kapağı (A) çıkartınız. Bunun için, tornavidayı otomobile hasar vermemek için ucuna koruyucu bir bez koyarak kullanınız.

– Çeki kancasını sonuna kadar yuvasına vidalayınız.

Çeki kancasını vidalamadan önce yuvayı dikkatle temizleyiniz. Çeki kancasının yuvasına doğru olarak sıkıştırıldığından emin olunuz.



Otomobili çekmeye başlamadan önce, kontak anahtarını önce MAR ve sonra STOP pozisyonuna çeviriniz. Kontak anahtarını yerinden çıkartmayınız. Eğer anahtar çıkartılır ise, direksiyon otomatik olarak kilitlenir ve tekerleklerin dönmesi engellenir.

Otomobil çekiliyor iken, motor fren sisteminden ve hidrolik direksiyon sisteminden yararlanamadığınız için, fren pedalı ve direksiyon için daha fazla kuvvet gerektiğini unutmayınız. Otomobilin çekilmesi için, esnek kablolar/halatlar kullanmayınız.

Çekme işlemi yapılırken, bağlantı elemanının, temasta bulunduğu parçalara zarar vermediğinden emin olunuz. Otomobil çekilirken, çeki kancası ve otomobilin çekilmesi ile ilgili özel trafik kurallarına uyulması gerekir.

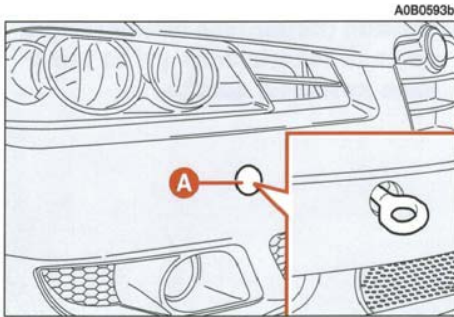

şekil 76

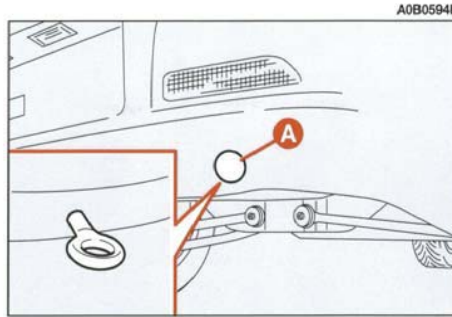

şekil 77

2.0 JTS SELESPEED TIPLERİN ÇEKİLMESİ

DİKKAT Otomobilin çekilmesi ile ilgili özel trafik kurallarına uyulması gerekir. Vitesin boşa (N) olduğundan emin olunuz (otomobili iterek hareket ettiğini kontrol ederek) ve bir önceki sayfada verilen açıklamalar doğrultusunda otomobili çekiniz.

Eğer vitesi boşa almak mümkün değilse, otomobili çekmeyiniz. Yetkili bir Alfa Romeo servisi ile temasa geçiniz.



Otomobil çekilirken motoru çalıştırmayınız.

OTOMATİK VİTESLİ TIPLERİN ÇEKİLMESİ (2.5 V6 24V Q-SİSTEM)

DİKKAT Otomobili çekerken, yerel trafik kurallarına uyunuz. Ayrıca, "Otomobilin çekilmesi" konusunda verilen talimatları uygulayınız.

Eğer otomobilin çekilmesi gerekiyor ise, aşağıdakileri yerine getiriniz;

– eğer mümkün ise, otomobili bir çekiciye yerleştiriniz,

– eğer bu mümkün değil ise; otomobili çekerken, dinamik tekerleklerinin (ön tekerlekler) yol ile temasını kesiniz,

– eğer bu da mümkün değil ise, otomobili sadece 50 km mesafe için ve 50 km/saatlik sürati geçmeden çekebilirsiniz.

Otomobil çekilirken, vites kolunun N konumunda olması gerekir.



Otomobil çekilirken, motoru çalıştırmayınız.



Yukarıda verilen talimatlara uyulmaması halinde, otomatik vites kutusunda ciddi hasarlar ortaya çıkabilir.



Otomatik vitesli otomobiller, sadece kısa mesafelerde ve düşük süratte çekilebilirler. Eğer otomobilin uzun bir mesafe boyunca çekilmesi gerekiyor ise, çekme esnasında vites kutusunun çalışmasının önlenmesi için, dinamik tekerleklerin yol ile temasının kesilmesi gerekir.

OTOMOBİLİN KALDIRILMASI

KRİKO İLE

Bu bölümde yer alan "Lastik patlaması" kısmına bakınız.

- krikonun kapasitesi 2.100 kg'dır.
- kriko ayar gerektirmez.
- kriko tamir edilemez. Eğer arızalanır ise, yenisi ile değiştirilmesi gereklidir.
- kriko üzerine sadece kendi kaldırma kolu takılabilir.

 **Kriko, sadece ait olduğu otomobilin lastik değişimi için kullanılmalıdır. Kriko, başka amaçlar için, örneğin başka otomobillerin kaldırılması için kullanılmamalıdır. Krikoyu kesinlikle otomobilin altında tamirat yapmak için kullanmayınız.**



Eğer kriko doğru olarak yerleştirilmez ise, kaldırılan otomobil düşebilir. Krikoyu, üzerinde yer alan etikette belirtilenden daha ağır yükleri kaldırmak için kullanmayınız.

GARAJ KRİKOSU VEYA LİFT İLE

Otomobil, sadece krikonun veya liftin kolları şekilde gösterilen noktalara, yerleştirilerek kaldırılmalıdır (şekil 78).



Krikonun veya liftin otomobile hasar vermemesine dikkat ediniz.

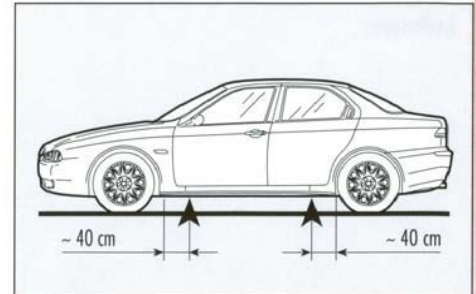

şekil 78

BİR KAZA OLMASI

- Sakin olmak önemlidir.
- Eğer doğrudan kaza ile ilgili değil iseniz, kazadan en az on metre mesafede durunuz.
- Eğer otobanda iseniz, otomobiliniz ile emniyet şeridini kapatmayınız.
- Motoru durdurunuz ve dörtlü flaşörü yakınız.
- Eğer gece ise, farlarınız ile kaza yerini aydınlatınız.
- Dikkatli davranınız, ezilme tehlikesine karşı kendinizi koruyunuz.
- Kırmızı üçgen reflektörü, açıkça görülebileceği ve otomobilden gerektiği kadar uzağa yerleştirerek, kazaya dikkat çekiniz.
- Mümkün olduğu kadar doğru bilgi vererek, acil yardım ekiplerini çağırınız. Otobanda iseniz özel acil durum telefonlarını kullanınız.

– Otobanda, özellikle görüş kötü iken yığılmalar olduğunda, diğer araçların duran araçlara çarpma ihtimali oldukça yüksektir. Derhal aracınızdan çıkınız ve bariyerlerin arkasına sığınınız.

– Eğer kapılar açılmıyor ise, otomobilden çıkmak için lamine ön camı kırmaya çalışmayınız. Arka cam ve yan camlar daha kolay kırılır.

– Kazaya karışan araçların kontak anahtarlarını çıkartınız.

– Eğer benzin veya başka kimyasal maddelerin kokusunu alırsanız, sigara içmeyiniz ve tüm sigaraların söndürüldüğünden emin olunuz.

– Ne kadar küçük olurlarsa olsunlar, yangınları söndürmek için; yangın söndürücü, battaniye, kum veya toprak kullanınız. Kesinlikle su kullanmayınız.

– Aydınlatma sistemlerini kullanmanız gerekmiyorsa akünün negatif terminal bağlantılarını çıkartınız.

HERHANGİ BİRİNİN YARALANMASI

– Yaralıyı kesinlikle yalnız bırakmayınız. Kazaya doğrudan karışmayanlar için de, yardım etme zorunluluğu vardır.

– Yaralının etrafına toplanmayınız.

– Yaralıyı, yardımın gelmekte olduğuna ve kısa sürede ulaşacağına ikna ediniz. Paniğe kapılması halinde, yaralıyı sakinleştirmek için yakınında durunuz.

– Yaralıları tutan emniyet kemerlerini çözünüz veya kesiniz.

– Yaralıya içecek bir şey vermeyiniz.

– Aşağıdaki durumlar haricinde, yaralıyı kımıldatmayınız:

– Yaralı kişiyi sadece, otomobilin yanma tehlikesi varsa, suya gömülüyorsa veya bir uçurumdan aşağı düşmesi ihtimali varsa, ya da benzeri durumlarda otomobilden çıkartınız. Yaralının kollarını veya bacaklarını çekmeyiniz, başını eğmeyiniz ve vücudunu mümkün olduğu kadar düz tutunuz.

İLK YARDIM ÇANTASI (şekil 79)

İlk yardım çantasında en azından aşağıdakiler bulunmalıdır:

- yaraları örtmek ve temizlemek için steril gazlı bez;
- değişik genişliklerde sargı bezleri;
- değişik boyutlarda antiseptik yara bantları;
- bir rulo flaster;
- bir paket pamuk;
- bir şişe dezenfektan,
- bir paket kağıt mendil;
- yuvarlak uçlu bir makas;
- bir cımbız;
- İki adet turnike (kanamayı durdurmak için).

İlk yardım çantasına ilave olarak otomobilde yangın söndürücü ve bir battaniye bulundurulmalıdır.

A0B0393b



şekil 79

OTOMOBİLİN BAKIMI

PERİYODİK BAKIM

Otomobilinizin uzun yıllar mükemmel durumda kalabilmesi için, bakım programının doğru olarak yapılması şarttır.

Bu nedenle Alfa Romeo her 20.000 kilometrede bir yapılan kontrol ve bakım işlemi programlamıştır.

DİKKAT Bakım yapılması gereken kilometreden itibaren 2.000 km daha yapıldıktan sonra, Infocenter ekranında bakım yapılması gerektiğini belirtmek için, "SCHEDULED SERVICE WITHIN" uyarısı otomatik olarak görüntüye gelir ve bu uyarı kontak anahtarı **MAR** pozisyonuna çevildiğinde 200 km'de bir tekrarlanır. "Infocenter ekranı" bölümündeki "Servis" paragrafına bakınız.

Bununla birlikte, Periyodik bakım tüm gereken bakımı karşılamaz: ilk 20.000 km'den önce ve daha sonraki bakım arasında, otomobilin lastik hava kontrolleri, sıvı seviyeleri kontrolü ve gerekiyorsa tamamlanması gibi rutin bakım işlemlerinin yapılması gerektiği unutulmamalıdır.

DİKKAT Periyodik bakımlar, Üretici firma tarafından belirlenmiştir. Bunları yaptırmamanız garantinin geçersiz olmasına neden olabilir.

Periyodik Bakımlar tüm yetkili Alfa Romeo servisleri tarafından yapılır.

Eğer yapılması gereken işlemlere ilave olarak, parça değişimi veya tamiratlar gerekiyor ise, bu işlemler sadece müşterinin onayı alınarak yapılır.

DİKKAT Ufak problemlerde, bir sonraki periyodik bakım için kilometrenin dolması beklenmeden derhal yetkili bir Alfa Romeo servisi ile temasa geçiniz.

PERİYODİK BAKIM TABLOSU

	1000 km	20	40	60	80	100	120	140	160	180
Lastiklerin aşınma ve durumlarının kontrolü gerekirse basınç ayarı	●	●	●	●	●	●	●	●	●	●
Aydınlatma sistemi kontrolü (farlar, sinyal lambalar, dörtlü flasörler, bagaj, yolcu kabini, torpido gözü aydınlatması, uyarı lambalar, vs)	●	●	●	●	●	●	●	●	●	●
Ön cam silme/yıkama sistemi kontrolü, fiskeye ayarı	●	●	●	●	●	●	●	●	●	●
Ön cam ve arka cam silecekleri pozisyon ve aşınma kontrolü	●	●	●	●	●	●	●	●	●	●
Ön disk fren balataları aşınma uyarı lambasının çalışma kontrolü	●	●	●	●	●	●	●	●	●	●
Arka fren balatalarının kontrolü		●			●		●		●	
Karoser ve taban kaplaması, borular (egzoz - yakıt - frenler) ve kauçuk parçaların (körükler - hortumlar - burçlar gibi) gözle kontrolü	●	●	●	●	●	●	●	●	●	●
Triger kayışının durumunun kontrolü	●	●	●	●	●	●	●	●	●	●
Poly-V kayışının durumunun gözle kontrolü	●	●	●	●	●	●	●	●	●	●
El freni kursunun kontrolü/ayarı		●			●		●		●	
Supap ayarı kontrolü ve gerekiyorsa ayarlanması (1.9 JTD 8V tipleri)	●	●			●		●		●	
Egzoz emisyonları kontrolü (benzin motorlu tipler)		●			●		●		●	
Egzoz dumanı kontrolü (JTD tipleri)		●			●		●		●	
Yakıt buharı geri kazanım sisteminin kontrolü (benzin motorlu tipler)					●				●	

	1000 km	20	40	60	80	100	120	140	160	180
Yakıt filtresi değişimi (JTD tipler)	●	●	●	●	●	●	●	●	●	●
Hava filtresi değişimi (benzin motorlu tipler)	●	●	●	●	●	●	●	●	●	●
Hava filtresi değişimi (JTD tipler)	●	●	●	●	●	●	●	●	●	●
Sıvı seviyelerinin kontrolü ve gerekiyorsa tamamlanması (motor soğutma, frenler, ön cam yıkama, akü, hidrolik direksiyon, vs)	●	●	●	●	●	●	●	●	●	●
Selespeed vites kutusu yağ seviyesi kontrolü ve gerekiyorsa tamamlanması (2.0 JTS tipi)	●	●	●	●	●	●	●	●	●	●
Triger kayışının (*) ve Poly-V kayışının değişimi							●			
Denge mili kayışının değişimi (sadece 2.0 JTS tipi)							●			
Bujilerin değişimi (T.SPARK 16V, 2.0 JTS ve 2.5 V6 24V tipleri)						●				
Test cihazı ile elektronik ateşleme/enjeksiyon sisteminin kontrolü		●			●		●		●	
Vites kutusu ve diferansiyel yağ seviyesi kontrolü					●				●	
Otomatik vites kutusu yağ seviye kontrolü (2.5 V6 24V tipi)	●	●	●	●	●	●	●	●	●	●
Motor yağı ve filtresi değişimi (Dizel motorlu tipler için her 10.000km de bir)	●	●	●	●	●	●	●	●	●	●
Fren hidroliği değişimi (veya her iki yılda bir)				●			●			●
Polen/toz filtresi değişimi	●	●	●	●	●	●	●	●	●	●

(*) veya zor şartlarda (soğuk havada, şehir içi trafikte uzun süre bekleme) kullanımlarda 3 yılda bir veya yapılan kilometreye bakılmaksızın her 5 yılda bir.

Not: Periyodik bakım bedeli, periyodik bakım tablosunda yer alan kontrol ve belirli ayarları kapsar.

: Sarf malzemeleri, triger kayışı değişimi, fren balatalarının değişimi, supap ayarları vb. işlemler ilave ücrete tabidir.

YILLIK BAKIM PLANI

Bir yıl içerisinde, 20.000 km'ye ulaşılmadan (örneğin 10.000 km) aşağıdaki periyodik kontroller yapılmalıdır:

- Lastiklerin durumu/aşınması kontrolü ve gerekiyor ise hava basınçlarının ayarlanması (yedek lastik dahil).
- Aydınlatma sisteminin çalışma kontrolü (farlar, sinyaller, dörtlü flaşör, bagaj lambası, yolcu kabini aydınlatma lambası, torpido gözü lambası, uyarı lambaları).
- Ön cam/arka cam silecekleri çalışma kontrolü, fıskiye ayarı.
- Ön cam/arka cam silecekleri aşınma/pozisyon kontrolü.
- Ön cam sileceklerinin konumunun / aşınmasının kontrolü.
- Ön fren balataları aşınma kontrolü.

– Gözle kontroller: motor, vites kutusu, transmisyon, borular (egroz, yakıt besleme, frenler), kauçuk elemanlar (körükler, hortumlar, burçlar, vb), fren ve yakıt sisteminin esnek boruları.

- Akü şarj durumu.
- Çeşitli kumanda kayışlarının görsel kontrolü.
- Sıvıların seviyelerinin kontrolü ve tamamlanması (motor soğutma, fren hidrolik, ön cam yıkama, akü, vb).
- Motor yağı değişimi.
- Motor yağ filtresi değişimi.
- Kombine aktif karbon filtresinin değiştirilmesi. (bazı tiplerde)

İLAVE KONTROLLER

Her **1000 km**'de veya uzun yolculuklardan önce, kontrol ve gerekiyor ise seviyelerin tamamlanması:

- soğutma suyu seviyesi,
- fren/direksiyon hidroliği seviyesi,
- hidrolik direksiyon sıvı seviyesi,
- ön cam yıkama ve far yıkama sıvı seviyesi
- lastik durumları ve basınçları.

Her **3000 km**'de, motor yağ seviyesini kontrol ediniz ve gerekiyor ise seviyeyi tamamlayınız.

Özellikle **Fiat Grubu**'nun, Alfa Romeo marka otomobiller için hazırlanmış ve üretilmiş ürünleri kullanmanız tavsiye edilir ("Teknik Özellikler" bölümünde verilen "Yağların ve sıvıların teknik özellikleri" tablosuna bakınız).

DİKKAT

Motor yağı

Eğer genellikle aşağıda belirtilen koşullar söz konusu ise, motor yağını Periyodik Bakım Tablosu'nda belirtilenden daha sık değiştiriniz;

- römork çekilmesi,
- tozlu yollarda kullanım,
- 0°C'den daha düşük sıcaklıklar altında sürekli tekrar edilen kısa yolculuklar (7-8 km'den daha az),
- otomobilin sık sık rölantide çalışır halde bırakılması veya düşük hızda uzun mesafeler katedilmesi (taksiler veya dağıtım yapan otomobiller gibi), ya da otomobilin çok sık kullanılmaması.

DİKKAT

Yakıt filtresi

Piyasada bulunan yakıtın değişik saflık dereceleri, filtrenin Periyodik Bakım Tablosu'nda belirtilenden daha sık değiştirilmesini gerektirebilir. Eğer motoru çalıştırmak güçleşir ise, filtrenin değiştirilmesi gerekir.

DİKKAT

Hava filtresi

Eğer otomobilinizi tozlu yollarda kullanıyor iseniz; hava filtresini Periyodik Bakım Tablosu'nda belirtilenden daha sık değiştiriniz.

Eğer otomobilinizi kullanım şekliniz ile ilgili olarak, motor yağı veya hava filtresini ne kadar sürede değiştirmeniz gerektiği konusunda şüpheye düşerseniz, yetkili bir Alfa Romeo servisine danışınız.

DİKKAT **Akü**

Akü suyunun (elektrolit) donması ihtimalinden kaçınmak için, tercihen soğuk mevsimlerin başında akü şarj durumunun kontrol edilmesi gerekir.

Eğer otomobil genellikle kısa yolculuklar için kullanılıyor ise veya üzerinde özellikle piyasadan alınan ve kontak anahtarı çıkartıldığı zaman bile sürekli elektrik tüketen aksesuarlar varsa, bu kontrolün daha sık yapılması gereklidir.

Eğer otomobil sıcak iklimlerde veya özellikle ağır koşullar altında kullanılıyor ise, akü suyu (elektrolit) seviyesini Periyodik Bakım Tablosu'nda belirtilenden daha sık kontrol etmeniz gerekir.

DİKKAT **Kombine aktif karbon filtresi** **(bazı tiplerde)**

Otomobilin tozlu ve kirli ortamlarda sık sık kullanılması, filtrenin Periyodik Bakım Tablosu'nda belirtilenden daha sık değiştirilmesi gerektirebilir; özellikle yolcu kabinine giren hava azalır ise değiştirilmelidir.



Otomobilin bakımı yetkili bir Alfa Romeo servisinde yaptırılmalıdır. Rutin bakım işlemlerine müdahale ettiğinizde ve ufak tamir işlerini kendiniz yapmak istediğinizde; daima uygun teçhizatları, orijinal Alfa Romeo yedek parçalarını ve gerekli sıvıları kullandığınızdan emin olunuz. Eğer hiç tecrübeniz yoksa, bu işlemleri kendiniz yapmayınız.

SEVİYE KONTROLLERİ



Motor bölümünde çalışırken sigara içmeyiniz; bu bölümde bulunabilecek alev alabilir gazlar ve buharlar yangına sebep olabilir.



Seviye tamamlarken, farklı tipteki sıvıları birbirleri ile karıştırmayınız, bunlar birbirleri ile uyumlu olmayabilirler ve otomobilin zarar görmesine sebep olabilirler.

1 Motor yağı - 2 Akü - 3 Fren hidrolik sıvısı - 4 Ön cam yıkama sıvısı - 5 Motor soğutma suyu - 6 Hidrolik direksiyon yağı

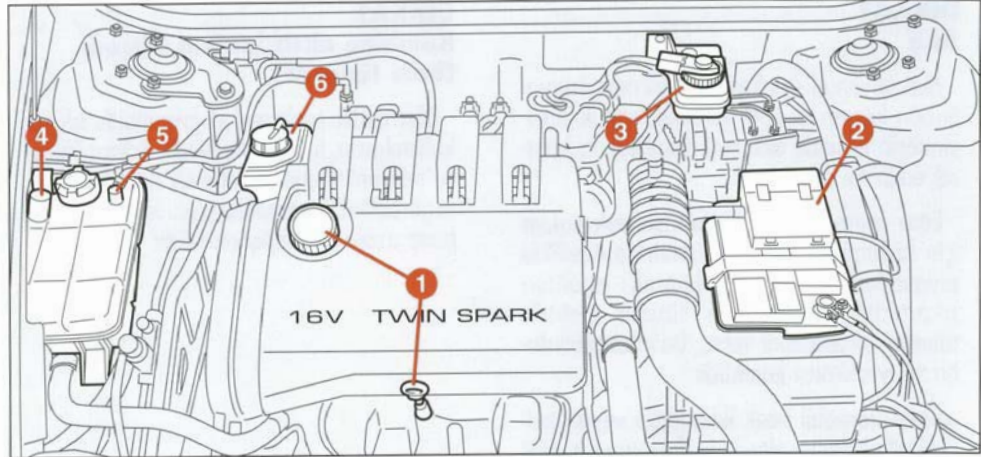

şekil 1 - 1.6 T.SPARK, 1.8 T.SPARK tipleri

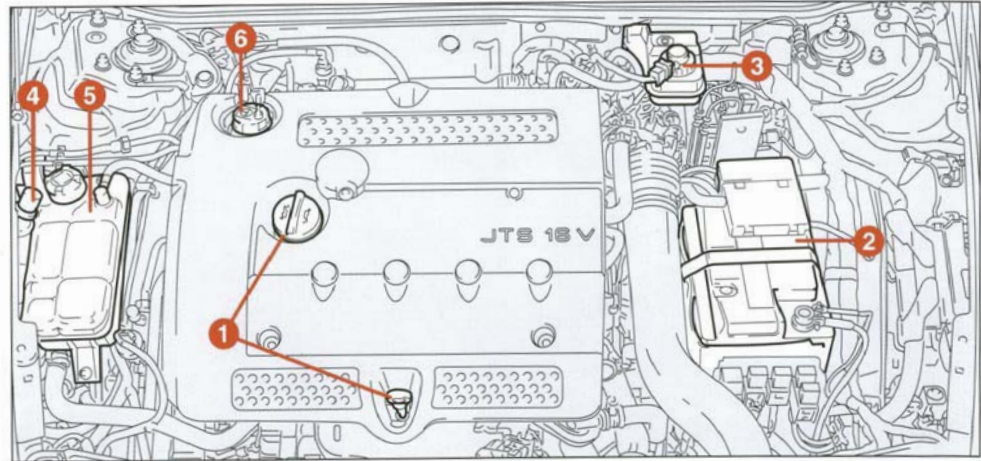

şekil 2 - 2.0 JTS tipi

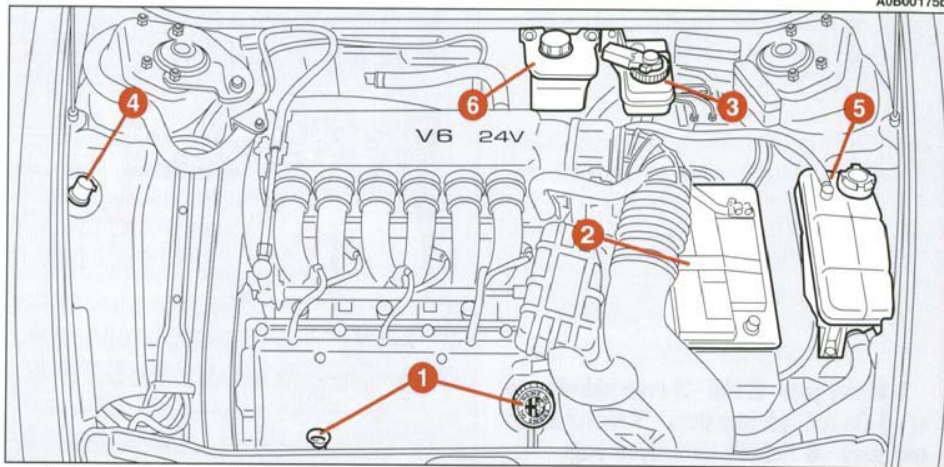

1 Motor yağı - **2** Akü - **3** Fren hidrolik sıvısı - **4** Ön cam yıkama sıvısı - **5** Motor soğutma suyu - **6** Hidrolik direksiyon yağı

şekil 3 - 2.5 V6 24V tipi

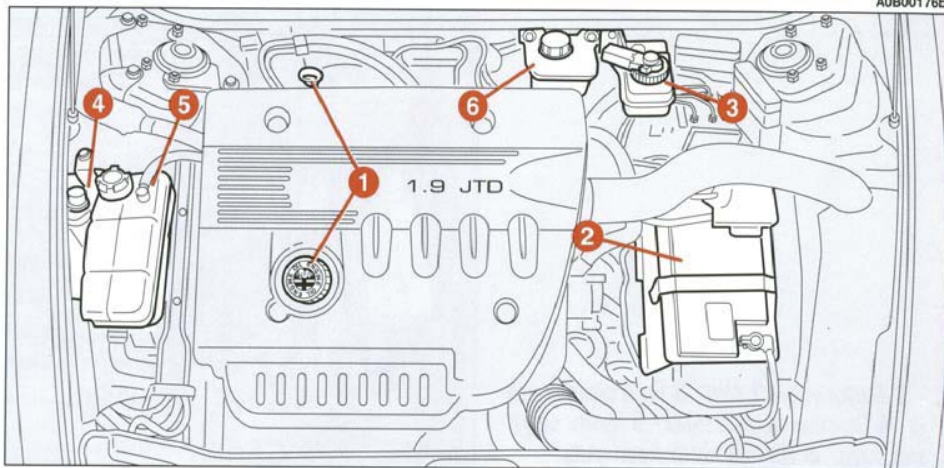

1 Motor yağı - **2** Akü - **3** Fren hidrolik sıvısı - **4** Ön cam yıkama sıvısı - **5** Motor soğutma suyu - **6** Hidrolik direksiyon yağı

şekil 4 - JTD tipi

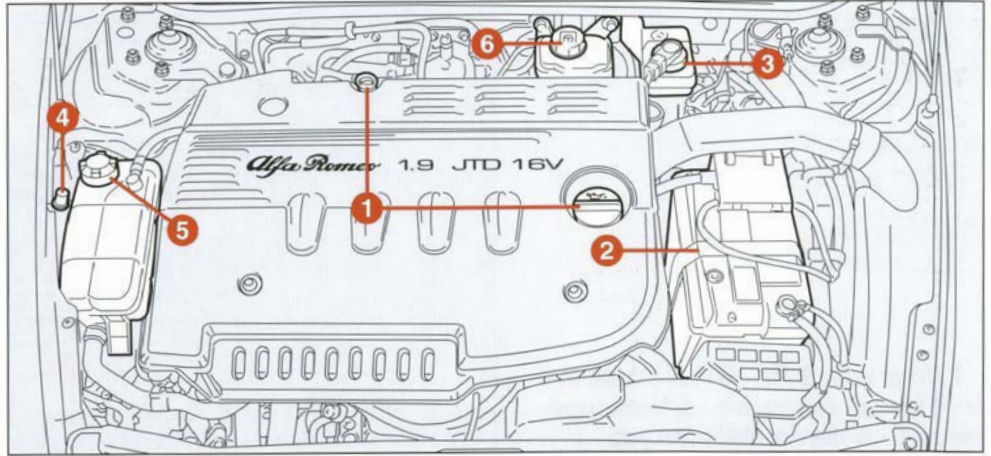

1 Motor yağı - **2** Akü - **3** Fren hidrolik sıvısı - **4** Ön cam yıkama sıvısı - **5** Motor soğutma suyu - **6** Hidrolik direksiyon yağı

şekil 5 - JTD 16V Multijet tipi

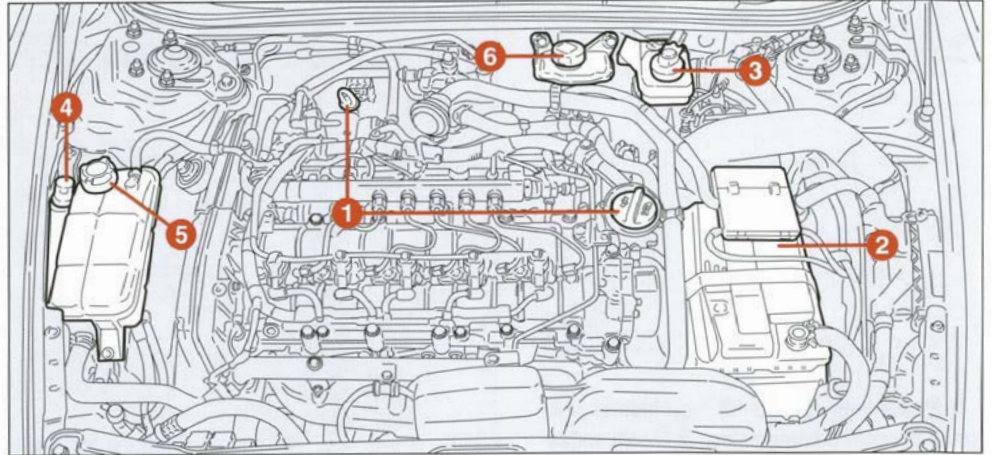

1 Motor yağı - **2** Akü - **3** Fren hidrolik sıvısı - **4** Ön cam yıkama sıvısı - **5** Motor soğutma suyu - **6** Hidrolik direksiyon yağı

şekil 6 - JTD 20V Multijet tipi

MOTOR YAĞI

Şekil 7: T.SPARK tipleri

Şekil 8: 2.0 JTS tipi

Şekil 9: 2.5 V6 24V tipi

Şekil 10: 1.9 JTD tipleri

Şekil 11: JTD 16V MultiJet tipleri

Şekil 12: JTD 20V MultiJet tipleri

Motor yağ seviyesi, otomobil düz bir zeminde ve motor hala sıcak iken (motoru durdurduktan yaklaşık 5 dakika sonra) kontrol edilmelidir.

Yağ seviyesi ölçüm çubuğunu (A) yerinden çıkartınız, temizleyiniz, yerine tekrar yerleştiriniz ve yağ seviyesinin çubuk üzerindeki **MIN** ve **MAX** referans işaretleri arasında olduğunu kontrol ediniz.

MIN ve **MAX** referans işaretleri arasındaki bölüme karşı gelen yağ miktarı yaklaşık 1 litredir.

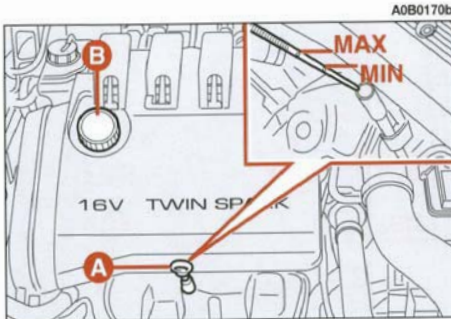

şekil 7 - T.SPARK tipi



Motor sıcak iken motor bölümünde çalışırsanız yanma riskinden kaçınmak için dikkatli olunuz. Motor sıcak iken; elektrikli fanın çalışmaya başlayıp yaralanmalara sebep olabileceğini unutmayınız.



Eşarplar, atkılar, kravatlar ve bol giysiler hareketli parçalara takılarak tehlikeli durumlara sebep olabilirler.



Motorunda mevcut olan yağlardan farklı özelliklere sahip olan yağlar ile seviye tamamlamayınız.

Eğer yağ seviyesi **MIN** referans işaretinin yakınında veya altında ise, kapağı çıkartarak (B) doldurma deliğinden **MAX** seviyesine ulaşana kadar yağ doldurunuz.

DİKKAT Eğer periyodik kontrolde seviye **MAX** işaretinin üzerinde ise, doğru seviyenin yapılması için yetkili bir Alfa Romeo servisi ile temasa geçiniz.

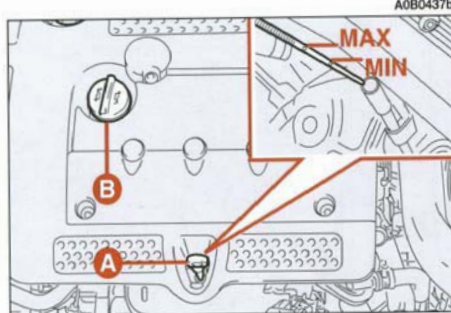

şekil 8 - 2.0 JTS tipi

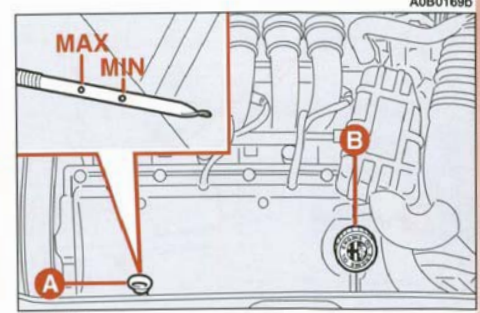

şekil 9 - 2.5 V6 24V tipi

DİKKAT Motor yağını tamamladıktan, motoru birkaç saniye çalıştırınız ve sonra motoru durdurup birkaç dakika bekleyiniz.

Motor yağı tüketimi

Maksimum yağ tüketimi genellikle her 1000 km'de 400 gr'dır.

Otomobil yeni iken, motor parçaları birbirine alışmalıdır. Motor yağı tüketimi, ancak 5.000 - 6.000 km yol yapıldıktan sonra sabit olarak düşünülebilir.

DİKKAT Motor yağı tüketimi, otomobilin kullanılış ve sürüş şekline göre değişiklik gösterebilir.



Kullanılmış motor yağları ve yağ filtreleri çevreye zarar veren maddeler içerirler. Yağ ve filtre değişimi için yetkili bir Alfa Romeo servisine gitmeniz tavsiye edilir. Servisler, kullanılan yağ ve filtrelerin kanunlara uygun ve çevreye zarar vermeyecek bir şekilde yok edilmesini sağlayan sistemlerle donatılmaktadır.

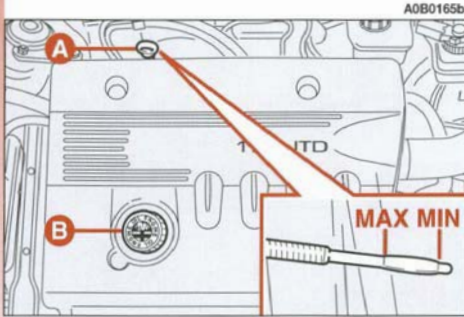

şekil 10 - JTD tipi

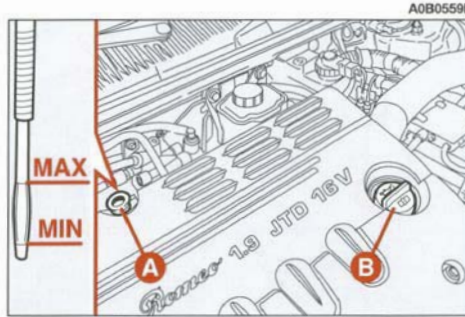

şekil 11 - JTD 16V Multijet tipi

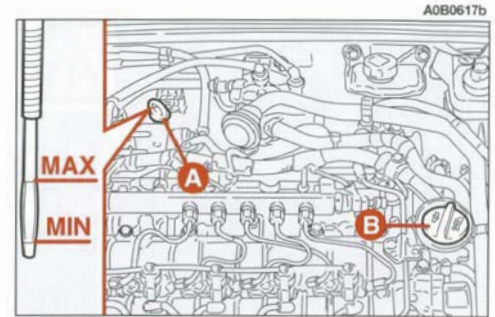

şekil 12 - JTD 20V Multijet tipi

SELESPEED VİTES KUTUSU YAĞI (şekil 13)

Selespeed sisteminin yağ seviye kontrolü, otomobil düz bir zeminde duruyor iken, motor duruyor ve soğuk iken yapılmalıdır.

Yağ seviye kontrolü için:

— Kontak anahtarı **MAR** pozisyonuna çeviriniz;

— Havalandırma borusunu ve kapağı çıkartınız (**A**) ve seviyenin kapağın seviye ölçüm çubuğunun üzerindeki **MAX** işaretinin üzerinde olduğunu kontrol ediniz.

— Eğer yağ seviyesi **MAX** işaretinin altında ise, seviyeye ulaşana kadar yağ ile doldurunuz;

— Kapağı tekrar yerine taktıktan sonra havalandırma borusunu kapak ağzına tamamen yerleştiriniz ve kontak anahtarını **STOP** konumuna çeviriniz.



Sistemin içindeki yağdan farklı özelliklere sahip yağlar ile seviye tamamlamayınız.



Kullanılmış vites kutusu yağları çevreye zarar veren maddeler içerirler. Yağ ve filtre değişimi için yetkili bir Alfa Romeo servisine gitmeniz tavsiye edilir. Servisler, kullanılmış yağ ve filtrelerin kanunlara uygun ve çevreye zarar vermeyecek bir şekilde yok edilmesini sağlayan sistemlerle donatılmaktadır.



Motor sıcak iken motor bölümünde çalışırsanız yanma riskinden kaçınmak için dikkatli olunuz. Motor sıcak iken; elektrikli fanın çalışmaya başlayıp yaralanmalara sebep olabileceğini unutmayınız.

A0B0162b



şekil 13

Q-SİSTEM OTOMATİK VİTES KUTUSU YAĞ SEVİYESİ (şekil 14)

Yağ seviyesi; vites kolu **P** konumunda, otomobil düz bir zemin üzerinde, motor rölantide ve normal çalışma sıcaklığında çalışıyor iken ölçülmelidir.

Aşağıdaki işlemleri uygulayınız:

- yağ seviyesi ölçüm çubuğunu (**A**) yerinden çıkartınız.
- çubuğu, temiz ve tüy bırakmayan bir bez ile temizleyiniz.
- çubuğu yerine yerleştiriniz ve sonuna kadar itiniz.
- yağ seviyesini kontrol etmek için, çubuğu yerinden çıkartınız.

Yağ seviyesinin, **COLD** (SOĞUK) (yaklaşık 40°C) kelimesi ile tanımlanan bölgede yer alan **MIN** ve **MAX** referans işaretleri arasında olması gerekir.

A0B0163b

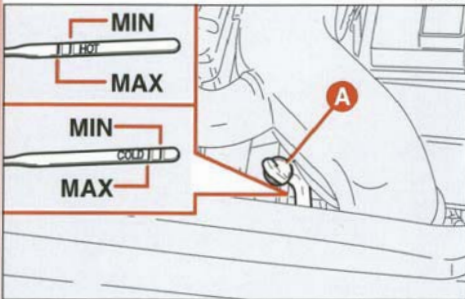

DİKKAT Uzun seyahatlerden sonra, vites kutusu/diferansiyel ünitesi çok ısınır. Bu durumda, yağ seviyesinin, **HOT** (SICAK) (yaklaşık 80°C) kelimesi ile tanımlanan bölgede yer alan **MIN** ve **MAX** referans işaretleri arasında olması gerekir.



Motor çok sıcak iken, yanma tehlikesi olduğundan dolayı, motor bölmesinde çalışırken çok dikkatli olunuz. Motor sıcak iken, fanın çalışmaya başlayabileceğini ve yaralanmalara sebep olabileceğini unutmayınız.

Eğer yağ seviyesi, ölçüm çubuğu üzerindeki **MIN** referans işaretine yakın veya altında ise, ölçüm çubuğunun yerleştirildiği delikten **TUTTELA G1/2** yağı doldurunuz.

Yağ seviyesinin, eğer ölçüm vites kutusu soğuk iken yapılmış ise, ölçüm çubuğunun **COLD** tarafındaki; eğer ölçüm vites kutusu sıcak iken yapılmış ise, ölçüm çubuğunun **HOT** tarafındaki **MAX** işaretini kesinlikle geçmemesi gerekir.



Vites kutusunda mevcut olan yağlardan farklı özellikteki yağlar ile seviye tamamlamayınız.



Kullanılmış vites kutusu yağları, doğaya zararlı maddeler içerir. Yağ değiştirmeniz gerektiğinde, yetkili bir Alfa Romeo servisi ile temas kurmanız tavsiye edilir. Servisler, yağların doğaya zarar vermeden ve kanunlara uygun olarak yok edilebileceği sistemler ile donatılmaktadır.

MOTOR SOĞUTMA SUYU



Motor çok sıcak iken kendinizi yakma tehlikesi olduğundan dolayı, genleşme kabının kapağını açmayınız.

Şekil 15: T.SPARK, 2.0 JTS ve JTD tipleri

Şekil 16: 2.5 V6 24V tipi

Motor soğutma suyu seviyesi, otomobil düz bir zeminde duruyor iken ve motor soğuk iken periyodik olarak kontrol edilmeli ve su seviyesi **MIN** ve **MAX** işaretleri arasında olmalıdır.

Eğer seviye çok düşük ise, tankın kapağı (A) çıkartınız ve %50 saf su ve %50 **FL GRUBU**'nun **ALFA ROMEO İÇİN PARAFU11** karışımını yavaşça dolum deliğinden boşaltarak seviyeyi **MAX** işaretine gelinceye kadar tamamlayınız.

Soğutma sistemindeki antifiriz karışımı, -40°C'ye kadar koruma garanti eder.



Soğutma sistemi basınçlıdır. Kapağı değiştirmeniz gerekir ise, sisteme zarar vermemek için orijinal parça kullanınız.

A0B0161b

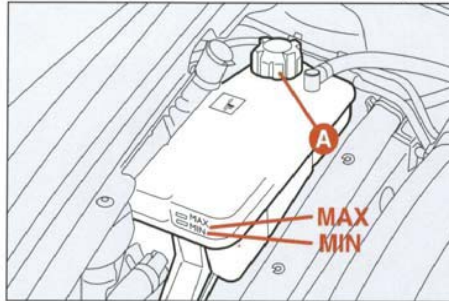

şekil 15 - T.SPARK, 2.0 JTS ve JTD tipi

A0B0160b

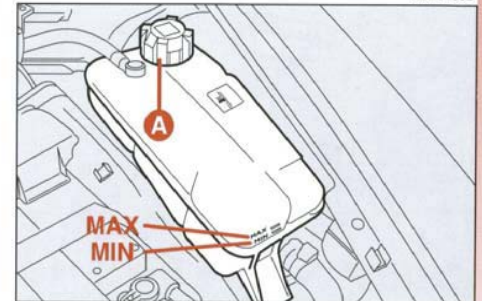

şekil 16 - 2.5 V6 24V tipi

HİDROLİK DİREKSİYON YAĞI

Şekil 17: T.SPARK tipleri

Şekil 18: 2.0 JTS tipleri

Şekil 19: 2.5 V6 24V ve JTD tipleri

Rezervuardaki yağ seviyesinin **MAX** seviyede olduğunu kontrol ediniz.

Bu işlem, otomobil düz bir zeminde duruyor iken ve motor çalışmıyor ve soğuk iken yapılmalıdır.

Seviyesinin rezervuar üzerindeki **MAX** işaretinde veya ölçüm çubuğu üzerindeki son çentikte (maksimum seviye) olduğunu kontrol ediniz.

Hidrolik direksiyon rezervuarında yağ seviyesi belirtilen noktanın altında ise "Yağların ve sıvıların teknik özellikleri" bölümünde verilen listede belirtilen yağlar ile aşağıdaki şekilde seviyeyi tamamlayınız.

- Motoru çalıştırarak rezervuardaki yağın yerleşmesini sağlayınız.
- Motor çalışırken direksiyonu bir kaç dakika tam sağa ve tam sola çeviriniz.
- **MAX** seviyesine gelene kadar yağ ilave ediniz ve kapağını kapatınız.



Hidrolik direksiyon yağı kolaylıkla alev aldığından dolayı, motorun sıcak bölümleri ile temas etmemesine dikkat ediniz.

DİKKAT Onarım ve bakım için yetkili bir Alfa Romeo servisi ile temasa geçiniz.



Yağ tüketimi oldukça azdır. Eğer otomobilli kısa bir süre kullandıktan sonra seviye tamamlamak gerekir ise, yetkili bir Alfa Romeo servisine sisteme bir kaçak olup olmadığını kontrol ettiriniz.

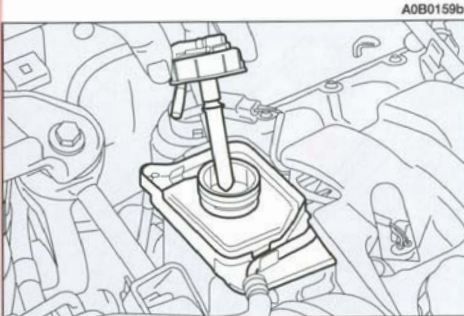

A0B0159b

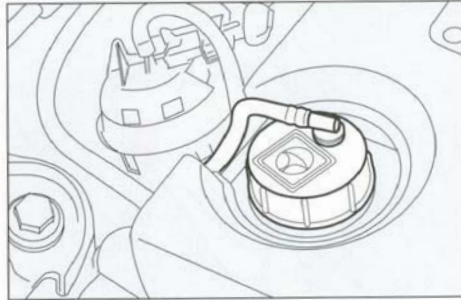

A0B0158b

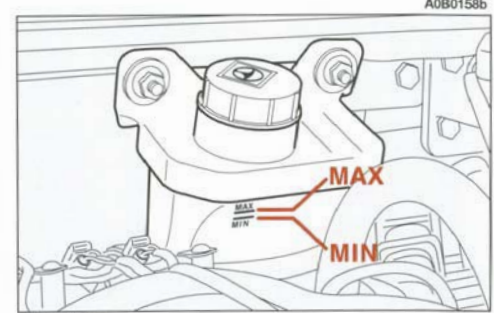

A0B0158b

FREN VE KAVRAMA SIVISI (şekil 20)

Zaman zaman, rezervuarın (A) kapağını (B) bastırarak gösterge tablosu üzerindeki (C) uyarı lambasını kontrol ediniz (kontak anahtarını **MAR** pozisyonunda iken); uyarı lambasının yanması gerekir.

 Rezervuar kapağını gevşetirken otomobilinizin boyalı bölümlerine oldukça aşındırıcı olan fren hidrolik sıvısı damlatmaktan kaçınınız. Eğer damlar ise, derhal su ile yıkayınız.

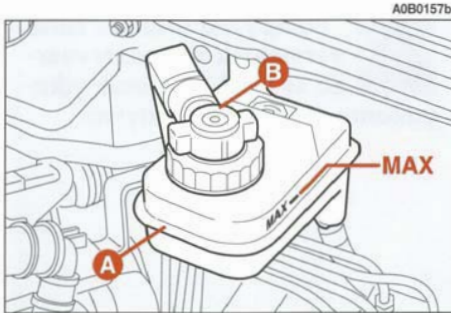

şekil 20



Fren hidrolik ve kavrama sıvısı zehirli ve oldukça aşındırıcıdır. Kazara temas edilmesi halinde, etkilenen bölgeyi su ve sabun ile yıkayıp durulayınız. Eğer içilirse, derhal doktor çağırınız.



Kutu üzerindeki (C) sembolü sentetik tip fren hidroliğinin, mineral tip hidrolikten ayırt edilmesini sağlar. Mineral tipte hidrolik kullanılması, özel kauçuk frenleme sistemi contalarını tamir edilemeyecek biçimde tahrip eder.

DİKKAT Fren ve kavrama sıvısı higroskopiktir (nemi çeker). Bu nedenle, eğer otomobil nem oranı yüksek bölgede kullanılıyorsa, sıvının Periyodik Bakım Programındaki aralıklardan daha sık değiştirilmesi gerekir.

ÖN CAM/FAR YIKAMA SIVISI (bazı tiplerde)

Şekil 21: T.SPARK, 2.0 JTS, ve JTD tipleri

Şekil 22: 2.5 V6 24V tipi.

Kapağı **(A)** açınız ve rezervuardaki seviyeyi kontrol ediniz.

Eğer gerekiyorsa su ve **TUTELA PROFESSIONAL SC 35** karışımı ile aşağıdaki şekilde seviye tamamlayınız:

– Yaz mevsiminde %30 **TUTELA PROFESSIONAL SC 35** ve %70 su;

– Kış mevsiminde %50 **TUTELA PROFESSIONAL SC 35** ve %50 su;;

– Hava sıcaklığının -20°C 'nin altında olduğu durumlarda sadece **TUTELA PROFESSIONAL SC 35**.



Ön cam yıkama suyu kabı boş iken yola çıkmayınız. Görüşünüzü artırmak için ön cam yıkama sisteminin kullanılması gereklidir.



Piyasada bulunan bazı cam yıkama sıvısı katkıları yanıcıdır. Motor bölümü içindeki sıcak parçalar ile temas etmeleri halinde alev alabilirler.



Pompa motorlarına zarar vermemek için rezervuarda su yokken silecek yıkayıcılarını devreye sokmayınız.

A0A0156b

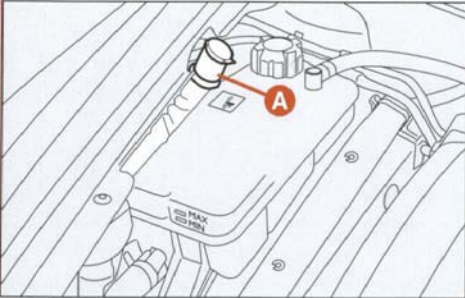

şekil 21

A0A0156b



şekil 22

HAVA FİLTRESİ

Hava filtresi, doğru enjeksiyon ve ateşleme operasyonu için kontrol ünitesine elektrik sinyalleri gönderen ısı ve hava akım sensörleri ile bağlantılıdır.

Bu nedenle, motorun doğru çalışması, az yakıt sarfiyatı ve egzoz emisyonu seviyesi bakımından mükemmel bir şekilde çalışmalıdır.



Filtre değişim işlemleri ile ilgili aşağıda verilen açıklamaların doğru olarak yapılmaması ve uyarılara uyulmaması halinde otomobilin güvenliği büyük ölçüde etkilenir.

Bu işlem, yetkili bir Alfa Romeo servisi tarafından yapılmalıdır.



Otomobilin genel olarak tozlu yollarda kullanılması halinde, filtrenin Periyodik Bakım Tablosu'nda belirtilenden daha kısa aralıklarla değiştirilmesi gerekir.



Hava filtresini temizlemeye çalışmak motora ciddi şekilde zarar verebilir.

DİZEL FİLTRESİ

SUYUN BOŞALTILMASI (JTD tipleri)



Yakıt besleme devresinde su bulunması; tüm enjeksiyon sisteminin ciddi şekilde hasar görmesine ve motorun düzensiz çalışmasına sebep olabilir. Eğer  uyarı lambasının (bazı tiplerde) yanması durumunda, mümkün olan en kısa zamanda yetkili bir Alfa Romeo servisi ile temasa geçiniz.

KOMBİNE AKTİF KARBON PARTİKÜL FİLTRE (bazı tiplerde)

Bu filtre; mekanik/elektrostatik olarak çalışır ve camların ve kapıların kapalı olması gerekir.

Yılda bir kez, özellikle yaz aylarında polen filtresini yetkili bir Alfa Romeo servisinde kontrol ettiriniz.

Eğer otomobil genellikle kirli bölgelerde veya tozlu yollarda kullanılıyor ise; filtre kontrol edilmeli ve eğer gerekiyor ise Periyodik Bakım Tablosunda verilen aralıklardan daha sık değiştirilmelidir.

DİKKAT Eğer filtre değiştirilmez ise; klima sisteminin verimi, hava çıkışlarında ve hava yönleticilerinde hava akışının kesilmesine sebep olacak derecede ciddi olarak düşebilir.

AKÜ

Akü "Fazla Bakım Gerektirmeyen" tip-tendir ve elektrolit seviyesinin ve akü şarj durumunun kontrol edilmesini sağlayan bir gösterge (**A-şekil 23**) ile donatılmıştır.

Normal koşullarda, elektrolit seviyesinin saf su kullanılarak tamamlanması gerekmez. Bununla birlikte, akünün iyi durumda olduğundan emin olmak için, akü kapağı üzerinde yer alan gösterge vasıtası ile periyodik olarak kontrol edilmesi gerekir. Bu göstergenin, orta bölgesi yeşil renkte, dış tarafı koyu renkte olmalıdır.

Eğer gösterge parlak açık renkte veya orta bölgesi yeşil renkte olmayıp, tamamen koyu renkte ise, yetkili bir Alfa Romeo servisi ile temasa geçiniz.



Aküler çevreye zarar veren maddeler ihtiva ederler. Akünüzü yetkili bir Alfa Romeo servisinde değiştirmeniz tavsiye edilir. Servisler, kullanılmış akülerin kanunlara uygun ve çevreye zarar vermeyecek şekilde yok edileceği sistemler ile donatılmaktadır.



Akü sıvısı zehirli ve aşındırıcıdır. Deri ve gözler ile temas ettirmeyiniz. Ateş ve muhtemel kıvılcım kaynaklarını aküye yaklaştırmayınız; yangın ve patlama tehlikesi.

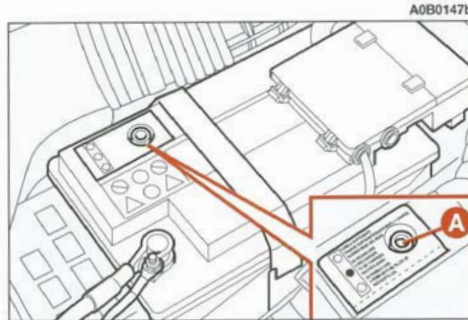

şekil 23



Elektrikli ve elektronik aksesuarların yanlış takılması otomobilinizde ciddi hasarlara yol açabilir. Otomobilinizi satın aldıktan sonra, sürekli elektrik çeken ilave aksesuarlar (alarm sistemleri, ses sistemi, cep telefonu araç kiti gibi) takmak isterseniz; yetkili bir Alfa Romeo servisine gidiniz. Buradaki uzman personel, size aksesuar serisinden en uygun aksesuarları önermenin yanı sıra, otomobilin elektrik sisteminin yeterli olup olmadığını kontrol edecek veya daha yüksek kapasitede bir akünün monte edilmesinin gerekip gerekmediğini de belirleyecektir.



Eğer otomobil uzun bir süre için soğuk bir ortamda kalacak ise, donmasını önlemek için aküyü sökünüz ve daha sıcak bir ortamda saklayınız.



Akü üzerinde ve yakınında çalışırken daima özel bir koruyucu gözlük takınız.



Akünün, elektrolit seviyesi düşük iken kullanılması; tamir edilemeyecek şekilde zarar görmesine, gövdesinin çatlamasına ve sıvının tamamının dışarı akmasına sebep olabilir.

AKÜ ŞARJ DURUMUNUN KONTROLÜ

Akünün şarj durumu, gösterge vasıtası ile ve göstergenin rengine bağlı olarak kontrol edilebilir.

Aşağıdaki tabloda (**şekil 24**) veya akünün üzerindeki etikette açıklanan işlemleri yapınız.

A0B0146b

	CARICA SUFFICIENTE / SUFFICIENTLY CHARGED CHARGE SUFFISANTE / AUSREICHEND GELADEN
	DA RICARICARE / INSUFFICIENTLY CHARGED A RECHARGER / NICHT AUSREICHEND GELADEN
	DA RABBOCCARE / TO BE FILLED UP A REMPLIR / NACHFÜLLEN

şekil 24

AKÜNÜN ŞARJ EDİLMESİ

DİKKAT Akünün şarj edilmesi ile ilgili açıklamalar sadece bilgi vermek içindir. Şarj işlemi yetkili bir Alfa Romeo servisi tarafından yapılmalıdır.

Akünün şarj edilmesi düşük amper değerinde yaklaşık 24 saat yapılmalıdır. Daha uzun süre şarj edilmesi aküye zarar verebilir.

Aküyü aşağıdaki şekilde şarj ediniz:

— Akü negatif (−) kutupları çıkartınız.

DİKKAT Akü negatif kutuplarını çıkardıktan sonra tekrar bağlarken, klima kontrol sistemini devreye almadan önce 2 dakika bekleyiniz.

— Şarj kablolarını aküye bağlayınız.

— Şarj aletini açınız.

— Şarj işlemi tamamlandıktan sonra aküden ayırmadan önce şarj aletini kapatınız.

— Akü negatif (−) kutupları tekrar bağlayınız.

DİKKAT Eğer otomobilde alarm mevcut ise, uzaktan kumanda ile alarmı kapatarak acil durum anahtarını "OFF" konumuna çevirerek sistemi devre dışı bırakınız (Daha fazla bilgi için "Elektronik alarm" bölümüne bakınız).



Donmuş bir aküyü şarj etmeye kalkışmayınız. Önce normal haline dönmesini bekleyiniz, aksi takdirde patlama tehlikesi vardır. Eğer akü donmuş ise, içindeki elemanlarda kopukluklar (kısa devre riski) olmadığından ve gövdesinin çatlamadığından (zehirli ve aşındırıcı sıvının dışarı akması riski) emin olunuz.

DİKKAT Eğer akü %50'den daha az bir şekilde şarj etmiş halde bırakılır ise; sülfatlaşma sebebi ile hasara uğrar, motorun çalışması bozulur ve elektrolitin donma ihtimali artar (-10 °C'de donma görülebilir). Eğer otomobil uzun bir süre kullanılmıyacak ise, "Otomobilin Kullanılması" bölümünde yer alan "Uzun süreli park" kısmına bakınız.

Parlak beyaz renk	Elektrolit seviyesini tamamlayınız	Yetkili bir Alfa Romeo servisi ile temasa geçiniz
Ortasında yeşil renkli bölge bulunmayan koyu renk	Akü şarjı düşük	Aküyü şarj ediniz (yetkili bir Alfa Romeo servisi ile temasa geçmeniz tavsiye edilir)
Ortasında yeşil renkli bölge bulunan koyu renk	Elektrolit seviyesi ve akü şarjı yeterli	Herhangi bir işlem yapılması gerekmez

AKÜ DEĞİŞİMİ

Akü aynı özelliklere sahip bir akü ile değiştirilmelidir. Eğer farklı özelliklere sahip bir akü ile değiştirilirse, Periyodik Bakım Programında aralıklar geçersiz olacaktır. Bakım için akü Üreticisi firmanın vermiş olduğu açıklamalara uyunuz.

AKÜNÜN ÖMRÜNÜN UZATILMASI İÇİN YARARLI TAVSİYELER

Akünüzün çabuk bitmemesi için ve doğru olarak çalışmasını sağlamak için aşağıda verilen açıklamalara dikkat ediniz:

- Bağlantılar her zaman sıkıca takılı olmalıdır.
- Motor çalışmıyor iken güç çeken aksesuarları (radyo, dörtlü flaşör, park lam-baları gibi) uzun süre açık bırakmayınız.
- Otomobilinizi park ederken bütün kapıların ve bagaj kapısının kapalı olmasına dikkat ediniz ki tavan ışığı açık kalmasın.
- Elektrik sisteminde herhangi bir çalışma yapmadan evvel, akünün negatif kutbunu çıkartınız.

– Otomobilinizi satın aldıktan sonra, sürekli elektrik çeken ilave aksesuarlar (alarm sistemleri, cep telefonu araç kiti, hırsızlık önleme sistemi gibi) takmak isterseniz; yetkili bir Alfa Romeo servisine gidiniz. Buradaki uzman personel, size aksesuar serisinden en uygun aksesuarları önermenin yanı sıra, otomobilin elektrik sisteminin yeterli olup olmadığını kontrol edecek veya daha yüksek kapasitede bir akünün monte edilmesinin gerekip gerekmediğini de belirleyecektir. Bu sistemler, kontak anahtarı yerinden çıkartıldığında (otomobil park halinde, motor kapalı) da aküden güç çekerler.

Bu sistemler (fabrikada veya daha sonra monte edilen), aşağıdaki tabloda da gösterildiği gibi, akünün her Ah değeri için 0,6 mA'dan fazla akım çekmemelidir:

Akü	Kabul edilen maksimum akım
50 Ah	30 mA
60 Ah	36 mA
70 Ah	42 mA

Ayrıca, motor çalışmıyor iken de yüksek akım çeken elektrikli cihazların (biberon ısıtıcısı, elektrikli süpürgeler, cep telefonları, mini soğutucular, vb), akünün boşalmasına sebep olabileceğini unutmayınız.

DİKKAT İlave aksesuar montajı yapılırken, elektrik kabloları bağlantısında uygun olmayan bağlantı elemanlarının kullanılmasının tehlikeli olduğu unutulmamalıdır.

ELEKTRONİK KONTROL ÜNİTELERİ

Otomobil normal olarak kullanılmakta ise, özel önlemlerin alınması gerekmez.

Bununla birlikte, elektrik sistemi üzerinde çalışıyor iseniz veya akünün takviye ile çalıştırılması gerekli ise, aşağıdaki kurallara dikkatle uymanız gerekir:

– Aküyü elektrik sisteminden sökmeden önce daima motoru kapatınız.

– Aküyü şarj edecekseniz, elektrik sistemi ile bağlantılarını sökünüz.

– Otomobili kesinlikle akü şarj cihazı ile çalıştırmayınız. Daima yardımcı bir akü kullanınız.

– Akü kutup başlarının doğru uçlara bağlandığından emin olunuz ve bağlantı işleminin uygun olarak yapıldığını kontrol ediniz.

– Elektronik kontrol ünitelerinin bağlantılarını sökmeden veya takmadan önce, kontak anahtarının **MAR** pozisyonunda olduğundan emin olunuz.

– Akü kutup başlarını kesinlikle kıvılcım atılarak kontrol etmeyiniz.

– Otomobil gövdesi üzerinde elektrik ark kaynağı yapıyor iseniz, elektronik kontrol ünitelerinin bağlantılarını sökünüz. Eğer sıcaklık yüksek ise üniteleri sökünüz.



Elektrik sistemi üzerinde; sistemin teknik özelliklerini göz önüne almadan ve yanlış bir şekilde yapılan değişiklikler veya tamiratlar yangın tehlikesi ile birlikte arızalara yol açabilirler.

TEKERLEKLER VE LASTİKLER

LASTİK BASINÇLARI

Yedek lastik dahil olmak üzere, tüm lastiklerin basıncı, düzenli olarak ve uzun yolculuklardan önce daima kontrol edilmelidir.

Lastik basınçları, lastik hareketsiz ve soğuk iken yapılmalıdır.

Otomobili kullandığınız zaman lastik basınçlarının artması normaldir. Lastikler sıcak iken basınçları kontrol etmeniz veya yeniden ayarlamanız gerekir ise, basınç değerinin belirtilen değerden 0.3 bar daha fazla olması gerektiğini unutmayınız.

Doğru basınç değerleri için "Teknik özellikler" bölümüne bakınız.



Yol tutuşunun iyi olması için, lastik basınçlarının doğru değerde olması gerekir.

Yanlış lastik basınçları düzensiz aşınmaya neden olur (**şekil 25**):

A - Normal basınç: lastik homojen şekilde aşınır.

B - Düşük basınç: lastik kenarlardan aşınır.

C - Fazla basınç: lastik orta kısımlardan aşınır.



Lastik basıncı çok düşük ise, lastik fazla ısınır ve ciddi biçimde zarar görebilir.

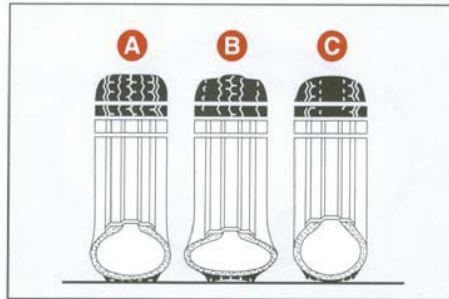

şekil 25

Lastikler, diş derinlikleri 1.6 milimetrenin altına düştüğünde değiştirilmelidir. Otomobilin kullanıldığı ülkenin kurallarına uyunuz.

UYARILAR

Mümkün olduğu kadar ani frenlemelerden ve sert kalkışlardan kaçınınız.

Kaldırım kenarlarına ve diğer sert engellere çarpmayınız, çukurlara girmeyiniz. Engebeli yollarda uzun süre gitmek lastiklere zarar verebilir.

Lastiklerde anormal şişlikler, düzensiz aşınmalar ve lastik yanaklarında kesilmeler olup olmadığını periyodik olarak kontrol ediniz. Eğer bu durumlardan herhangi biri oluşur ise, otomobilinizi yetkili bir Alfa Romeo servisine gösteriniz.

Tekerlek ve lastiklere ciddi olarak zarar verebileceğinden dolayı, aşırı yüklü otomobil ile yola çıkmaktan kaçınınız.

Eğer lastiklerinizden biri patlar ise; lastiğe, janta, süspansiyon ve direksiyon sistemine zarar vermemek için derhal durup değiştiriniz. Lastikler çok kullanılsalar bile eskirler. Dişlerde ve yanıklarda oluşan çatlaklar, lastiğin eskidiğinin işaretidir. Otomobilin üzerinde altı yıldan fazla kalan lastikler, hala kullanılabilir durumda olup olmadıklarını saptayabilecek bir uzman tarafından kontrol edilmelidir. Yedek lastiği de dikkatle kontrol etmeyi unutmayınız.

Eğer lastiklerin değiştirilmesi gerekiyor ise, daima yeni lastikler kullanınız ve nereden geldiği belli olmayan lastikleri kullanmaktan kaçınınız.

Alfa 156'nin lastikleri tubeless lastiklerdir. Bu lastiklerde kesinlikle iç lastik kullanmayınız.

Lastik değişimlerinde supapların da değiştirilmesi tavsiye edilir.

Ön ve arka lastiklerin eşit olarak aşınmalarını sağlamak için, her 10-15 bin kilometrede bir lastiklerin yerini değiştirmeniz gerekir. Dönme yönlerinin değişmemesi için, aynı taraftaki lastikleri birbiri ile değiştiriniz (**şekil 26**).



**Soldaki lastiği sağa ta-
karak veya tersini ya-
parak, lastikleri çapraz ola-
rak değiştirmeyiniz.**



**Alaşım jant, mekanik ka-
rakteristik özellikleri bozu-
labileceği için 150°C'nin
üzerindeki sıcaklığa maruz kalma-
malıdır.**

HORTUMLAR

Fren ve yakıt sistemi lastik hortumları için Periyodik Bakım Tablosu'na dikkatle uyunuz. Ozon, yüksek sıcaklıklar ve sistem içerisinde uzun süre sıvı bulunmamış hortumlarda sertleşmelere ve muhtemel kaçaklara sebep olabilecek çatlaklara neden olur. Bu sebeple, dikkatle kontrol edilmeleri gerekir.

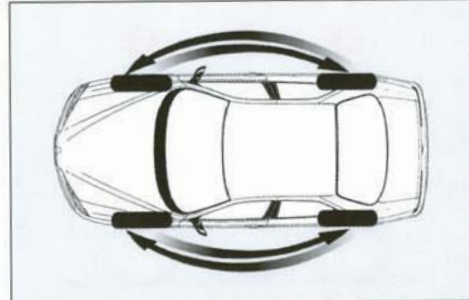

şekil 26

ÖN CAM/ARKA CAM SİLECEKLERİ (bazı tiplerde)

SİLECEK SÜPÜRGELERİ

Lastik kısımları periyodik olarak uygun bir sıvı ile temizleyiniz. **TUTELA PROFES- SIONAL SC 35** tavsiye edilir.

Silecek süpürgelerinin lastik kenarı eğrilmiş veya aşınmış ise, değiştiriniz. Silecek süpürgelerinin yaklaşık yılda bir kez değiştirilmeleri gerekir.

Kötü havada görüşü azaltacağı için, aşınmış silecek süpürgeleri ile yola çıkmak tehlikelidir.

Bazı basit önlemler ile silecek süpürgelerinin zarar görme ihtimalini azaltabilirsiniz:

– Sıcaklık sıfır derecenin altına düştüğünde, silecek süpürgelerinin donarak cama yapışıp yapışmadığını kontrol ediniz. Eğer gerekiyor ise, buz çözücü bir antifriz ile çözülmelerini sağlayınız.

– Cam üzerinde biriken karları temizleyiniz. Bu şekilde; silecek süpürgelerini kuru ve elektrikli ön cam silecek motorunun zorlanıp, fazla ısınmasını engellemiş olursunuz.

– Ön ve arka cam sileceklerini kuru cam üzerinde çalıştırmayınız.



Kötü havada görüşü azaltacağı için, aşınmış silecek süpürgeleri ile yola çıkmak tehlikelidir.

Ön cam silecek süpürgesinin değiştirilmesi (şekil 27)

DİKKAT Sürücü tarafındaki sileceklerde, ön cam ile silecek arasındaki teması artırmak için spoiler mevcuttur. Yanlış montajdan kaçınmak için, silecekleri değiştirmeden evvel, silecekteki spoilerin yönünü kontrol ediniz; daha sonra yeni sileceği aynı yönde takınız.

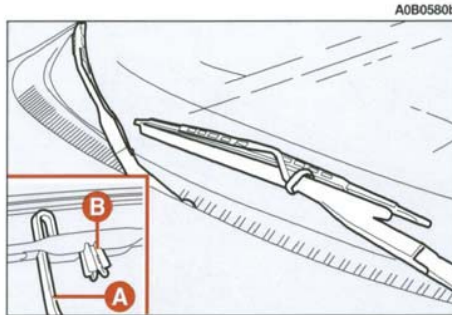

şekil 27

Silecekleri değiştirmek için aşağıdakileri uygulayınız:

– Ön cam silecek kolunu (**B**) kaldırıp, silecek süpürgesinin pozisyonunu, kol ile 90° açı yapacak şekilde ayarlayınız.

– Silecek bağlantı noktasının yayına (**B**) basınız ve lastikleri kolun merkezine doğru itiniz.

– Yay, kolun kıvrık olan üst kısmından kurulduktan sonra yuvasından çıkartınız.

– Tırnağı kol (**A**) üzerindeki özel yuvasına yerleştirerek, yeni silecek süpürgesini takınız.

– Lastik tutucu yayı, kolun (**B**) kıvrık üst tarafına doğru itiniz.

– Silecek kolunu indiriniz.

DİKKAT Silecek lastikleri otomobilin tipine göre farklılık gösterebilir. Bu durumda, yetkili Alfa Romeo servisinden alınan parçanın kutusu üzerindeki açıklamaları dikkate alınız.

SU FİSKİYELERİ

Eğer hiç sıvı püskürmüyor ise, önce rezervarda sıvı olup olmadığını kontrol ediniz. Bu bölümde yer alan "Seviye Kontrolleri" kısmına bakınız..

Daha sonra, fiskiye deliklerinin tıkalı olup olmadığını kontrol ediniz. Gerekliyse bir iğne kullanarak temizleyiniz.

Eğer gerekiyorsa, fiskiye'nin yönünü ayar vidası (A) ile ayarlayınız.

FAR YIKAYICI (bazı tiplerde)

Su fiskiyelerinin bozulmamış ve temiz olduğunu periyodik olarak kontrol ediniz.

Eğer fiskiye'nin yönünün ayarlanması gerekiyor ise, yetkili bir Alfa Romeo servisi ile temasa geçiniz.

KAROSER

OTOMOBİLİN KÖTÜ HAVA ŞARTLARINDAN KORUNMASI

Pas oluşumunun ana sebepleri şunlardır;

- hava kirliliği
- havadaki nem ve tuz (deniz kenarında veya çok sıcak ve nemli bölgelerde)
- mevsime özel çevre şartları.

Ayrıca, havadaki tozun, rüzgarla taşınan kumun ve diğer araçlardan sıçrayan çamur ve taşların aşındırıcı etkisi de göz ardı edilmemelidir.

Alfa 156'nın karoserini pasa karşı etkin bir biçimde korumak için, yüksek teknolojiye sahip çözümler uygulanmıştır.

Bu çözümlerin en önemlileri şunlardır:

- Otomobilin paslanma ve çizilmeye karşı dirençli olmasını sağlayan boya sistemleri ve ürünleri.

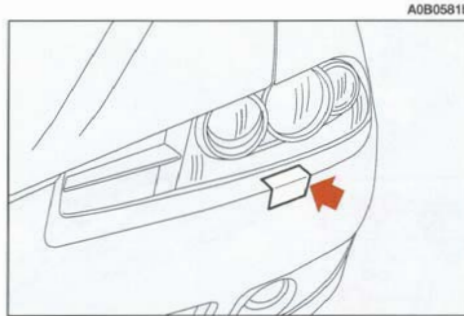

şekil 28

— Pasa karşı yüksek direnci olan galvanizli (veya ön işlem görmüş) çelik sac kullanılması.

— Gövdenin altına, motor bölmesine, çamurluk iç kısımlarına ve diğer parçalara yüksek koruyucu özelliklere sahip, balmumu ihtiva eden ürünlerin püskürtülmesi.

— Dış etkiye açık; kapı altı, çamurluk içleri ve kenarlar gibi bölgelerin korunması için plastik kaplama malzemelerinin püskürtülmesi.

— Parçaların iç kısımlarında suyun birikmesini, rutubeti ve paslanmayı önlemek için "açık" kesitlerin kullanılması.

GÖVDENİN VE ALT KISIMLARIN GARANTİSİ

Alfa 156, bütün orijinal karoser konstrüksiyonu ve gövde parçaları pas nedeni ile delinmeye karşı garanti edilmiştir. Bu garantinin genel şartları için "Garanti Kitapçığı" na bakınız.

GÖVDENİN İYİ DURUMDA TUTULMASI İÇİN ÖNERİLER

Boya

Boya sadece otomobilinizin çekici görünmesini sağlamaz, aynı zamanda sacı korur.

Eğer otomobilinizin boyası üzerinde derin çizikler ve aşınmalar varsa, pas oluşumunu engellemek için rötuş yapmanız tavsiye edilir.

Rötuş yaparken, sadece orijinal ürünleri kullanınız ("Teknik Özellikler" bölümüne bakınız).

Boyanın iyi durumda kalabilmesi için yapılacak işlemlerden biri de otomobilin yıkanmasıdır. Yıkama işleminin sıklığı otomobilin kullanıldığı şartlara ve çevreye bağlıdır. Örneğin otomobilinizi hava kirliliğinin yüksek olduğu yerlerde kullanıyorsanız, tuz serpilmiş yollarda kullanıyorsanız, sık sık yıkamanız tavsiye edilir.



Deterjanlar suları kirletir. Bu sebeple; otomobilin, yıkama esnasında kullanılan suyun toplanıp, arıtılabileceği bir yerde yıkanması gerekir.

Otomobili uygun şekilde yıkamak için:

- 1) Otomatik yıkama makinelerinde hasar görmesini önlemek için, anteni tavandan sökünüz.
- 2) Gövdeyi düşük basınçlı su ile ıslatınız.
- 3) Süngeri sık sık az sabunlu suya batırarak, otomobili yıkayınız.
- 4) Su ile iyice durulayıp, hava püskürtterek kurutunuz veya güderi bir bez ile kurulayınız.

Otomobili kurularken, suyun birikebileceği, kolayca görülemeyen; kapı çerçeveleri, motor kaputu ve farların etrafı gibi bölgeleri de unutmayınız. Yıkama işleminden hemen sonra otomobili kapalı bir alana götürmeyip, açıkta bırakarak üzerindeki suyun buharlaşmasını sağlayınız.

Otomobilinizi, uzun süre güneşte park edilmiş ise veya motor kaputu sıcak iken yıkamayınız; boyanın cilasını bozarsınız.

Dış plastik parçalar, normal yıkama işlemi bittikten sonra temizlenmelidir.

Mümkünse, otomobilinizi ağaçların altına park etmekten kaçınınız. Genellikle damlayan sakızlı maddeler boyayı matlaştırır ve paslanma ihtimalini artırır.

DİKKAT Kuş pislikleri, derhal büyük bir dikkatle yıkanmalıdır. Bunların asidi zararlıdır.

Camlar

Camları temizlemek için özel cam temizleyici ürünler kullanınız. Camları çizmekten ve şeffaflığına zarar vermekten kaçınmak için çok temiz bezler kullanınız.

DİKKAT Rezistansa zarar vermemek için, rezistanslı arka camın iç kısmını rezistansların yönüne paralel olarak yavaşça siliniz.

Motor bölümü

Her kış mevsiminin sonunda, motor bölümünü dikkatle, suyun elektronik kontrol üniteleri üzerine yönlendirmeden yıkayınız. Motoru yıkatmak için uzman bir servis ile temasa geçmeniz tavsiye edilir.



Deterjanlar suları kirletir. Bu sebeple; otomobilin, yıkama esnasında kullanılan suyun toplanıp, arıtılabileceği bir yerde yıkanması gerekir.

DİKKAT Otomobil; motor soğuk ve kontak anahtarı **STOP** pozisyonunda iken yıkanmalıdır. Otomobili yıkadıktan sonra, çeşitli koruyucu elemanların (lastik körükler ve çeşitli muhafazalar gibi) çıkmadığından ve zarar görmediğinden emin olunuz.

OTOMOBİLİN İÇİ

Sacın paslanmasına sebep olabileceği için, paspasların altında su birikip birikmediğini (ayakkabı ve şemsiyelerden damlayan sular gibi) zaman zaman kontrol ediniz.



Otomobilin içini temizlemek için kesinlikle alev alabilen malzemeler (petrol eteri veya benzin) kullanmayınız. Silme esnasında oluşan elektrostatik şarjlar yangına sebep olabilir.

KOLTUKLARIN VE KUMAŞ VE KADİFE BÖLÜMLERİN TEMİZLENMESİ

— Tozlar yumuşak bir fırça veya elektrik süpürgesi kullanılarak temizlenebilir. Kadife bölümler için fırçanın nemlendirilerek kullanılması daha iyi sonuç verir.

— Daha iyi bir temizlik için koltuklar, sabunlu su ile nemlendirilmiş bir sünger ile silinebilir.

DERİ KOLTUKLARIN TEMİZLENMESİ

— Kurumuş kiri, güderi veya nemli bir bez ile fazla bastırmadan temizleyiniz.

— Sıvı ve gres lekelerini kuru emici bir bezle siliniz. Bunu takiben yumuşak bez ile veya sabunlu suyla ıslatılmış güderiyle siliniz. Eğer leke hala çıkmamış ise üzerindeki açıklamalara uyarak özel temizleyicileri kullanınız.

DİKKAT Asla alkol veya ispirto içeren madde kullanmayınız.

PLASTİK BÖLÜMLER

İç plastik parçalar için, görünümünü değiştirmeyecek özel ürünler kullanınız.

DİKKAT Gösterge tablosunun camını temizlemek için alkol veya benzin kullanmayınız.



Otomobil içinde aerosol kutuları bulundurmuyunuz. Bunların patlama tehlikesi vardır. Aerosol kutularının 50°C'den daha fazla sıcaklığa maruz kalmamaları gerekir. Hava ısınmaya başladığında, otomobil içindeki sıcaklık bu rakamın üzerine çıkabilir.

ALFA 156 SPORTWAGON

Bu bölümde, daha önceki bölümleri tamamlayan ve **Alfa 156 Sportwagon** ile ilgili olan bilgiler yer almaktadır.

KAPILAR

ARKA KAPILAR

Dışarıdan açılması/kapatılması

– Kapıyı açmak için, sadece içerideki butonu (**A-şekil 1**) yukarı kaldırdınız ve kapı açma kolunu (**B-şekil 2**) çekiniz.

– Kapıyı kapatmak için, butonu (**A-şekil 1**) bastırınız (kapılar açık iken de yapılabilir) ve daha sonra kapıyı kapatınız.

İçeriden açılması/kapatılması



Arka kapıların açılması, sadece, "çocuk emniyet kilidi" açık konumda ise mümkündür.

– Kapıyı açmak için, kapı kolunu (**A-şekil 3**) çekiniz.

– Kapatmak için, butonu (**B-şekil 3**) bastırınız (kapılar açık iken de yapılabilir) ve daha sonra kapıyı kapatınız.

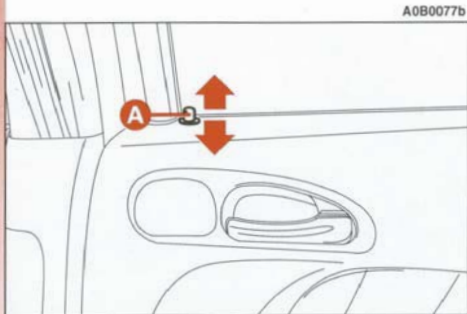

şekil 1

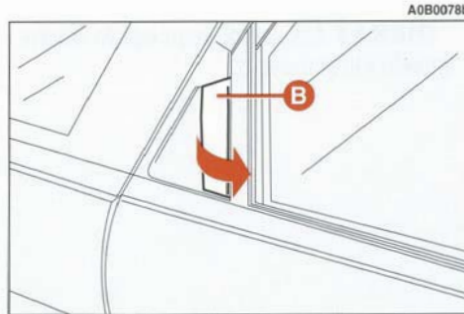

şekil 2

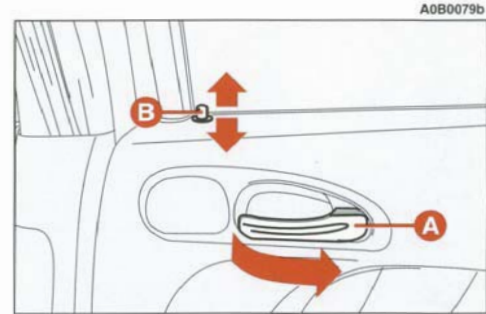

şekil 3

ÇOCUK EMNİYET KİLİDİ (şekil 4)

Arka kapılar, içeriden açılmalarını önleyen bir kilitleme tertibatı (A) ile donatılmıştır.

DİKKAT Çocuk emniyet kilidi, sadece üzerinde bulunduğu kapının içeriden açılmasını önler.

Çocuk emniyet kilidi, kapılar açık durumda iken; kumandanın, kontak anahtarı kullanılarak aşağı veya yukarı hareket ettirilmesi ile açılır ve kilitletir.

1 konumu (kumanda yukarıda) - Emniyet kilidi kilitli.

2 konumu (kumanda aşağıda) - Emniyet kilidi açık.

DİKKAT "Otomobilin tanıtımı" bölümünde yer alan "Çocuk emniyet kilidi" konusunda verilen talimatlara uyunuz.

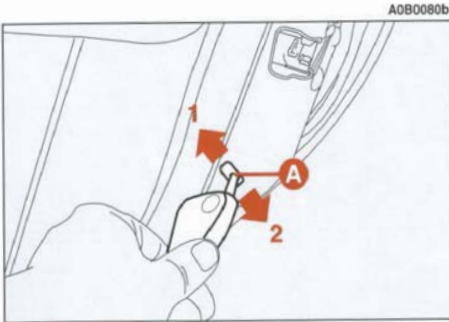

şekil 4

KOLTUKLAR

ARKA KOLTUKLAR

Koltuk başlıkları

Otomobilde yan koltuklar için iki adet koltuk başlığı (şekil 5) mevcuttur. Bazı tiplerde, orta koltuğa üçüncü bir koltuk başlığı (şekil 6) monte edilebilir.

Üçüncü koltuk başlığını yukarı kaldırmak için; yerine kilitleme sesini duyana kadar, yukarı doğru itiniz.

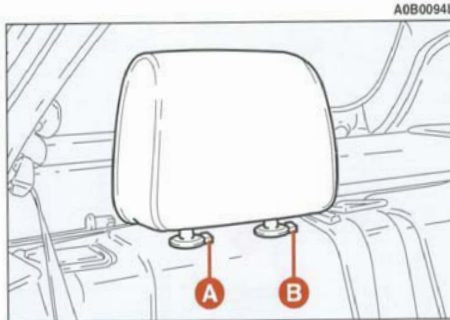

şekil 5

Üçüncü (ortadaki) koltuk başlığı sökülemez; yan taraflardaki koltuk başlıkları ise aşağıda açıklanan şekilde sökülebilir:

– Koltuk başlığını yaklaşık 2 cm kadar yukarı kaldırdınız.

– Butonlara (A ve B-şekil 5) aynı anda basınız ve koltuk başlığını yerinden çıkartınız.

– Koltuk başlığını yerine takmak için, butonları (A ve B-şekil 5) basılı konumda tutunuz ve başlıkları sonuna kadar iterek, yerlerine yerleştiriniz.

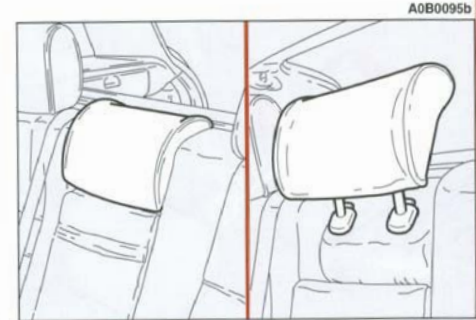

şekil 6



Üçüncü (ortadaki) koltuk başlığının; boynunuzu değil, başınızın arka kısmını desteklemesi için, tamamen yukarı kaldırılması gerektiğini unutmayınız. Başlıklar sadece bu konumda iseler, arkadan çarpılma halinde etkili bir koruma sağlayabilirler.

Orta kol dayanağı (bazı tiplerde)

Ortadaki kol dayanağını kullanmak için, (A) tutamağını kullanarak, **şekil 7**'de gösterildiği gibi aşağı indiriniz.

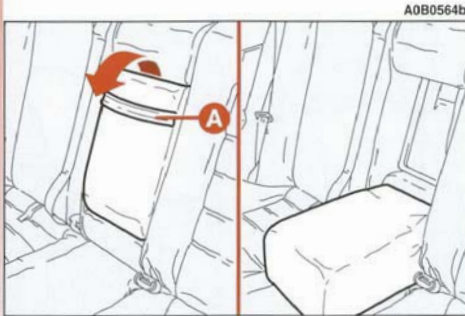

şekil 7

Kayak taşıma bölmesi

Bu bölme, uzun yüklerin taşınması için kullanılabilir.

Bu bölmeye ulaşabilmek için; orta kol dayanağını indiriniz, (A) tutamağını (**şekil 8**) çekiniz ve kapağı, kol dayanağının üzerine indiriniz (**şekil 9**).

Üçüncü koltuk başlığının bulunduğu tiplerde, kapağı kol dayanağının üzerine indirmeden önce, koltuk başlığını tamamen yukarı kaldırınız ve kumaş koruyucuyu yerleştiriniz.

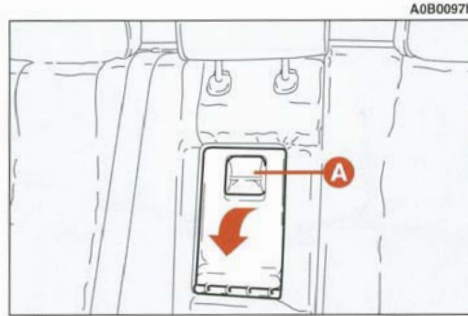

şekil 8

Bazı tiplerde, bu bölme, kayakların taşınması amacıyla kullanılan özel bir çanta ile donatılmıştır.

DİKKAT Kayakları içine koymadan önce, çantayı yolcu kabini içine yayınız. Kayakları taşıdıktan sonra, çantayı (eğer ıslak ise) kurutunuz; daha sonra doğru şekilde katlayınız ve kayak taşıma bölmesi içine yerleştiriniz.



Ani frenleme esnasında yolculara zarar vermemesi için yükün doğru bağlandığını daima kontrol ediniz.

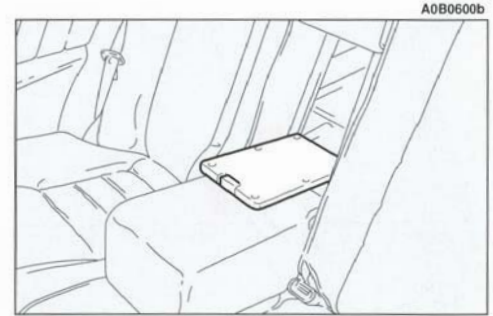

şekil 9

ARKA CAM SİLECEĞİ - ARKA CAM YIKAYICI

ÇALIŞMA ŞEKLİ (şekil 10)

Arka cam sileceği ve arka cam yıkayıcı, sadece kontak anahtarı **MAR** konumunda iken çalışır.

Arka cam sileceğini çalıştırmak için, (A) kumanda düğmesini  konumuna çeviriniz. Arka cam sileceği fasıllı olarak çalışır.

Kumanda kolu (B), ön cama doğru itildiğinde, arka cam yıkama çalışır; kol serbest bırakıldığında ise, devre dışı kalır.

Arka cam yıkama çalıştırıldığında, silecek otomatik olarak birkaç saniye süre ile çalışır.

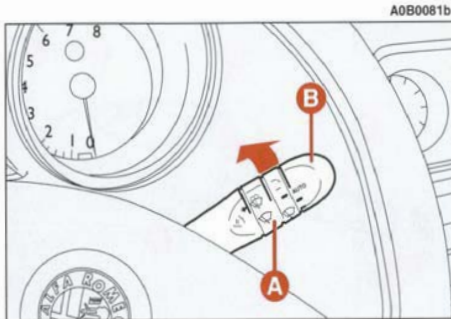

şekil 10

SİLECEK SÜPÜRGESİNİN DEĞİŞTİRİLMESİ (şekil 11)

Arka cam silecek süpürgesi, silecek kolu ile birlikte değiştirilmelidir.

Silecek süpürgesini değiştirmek için, aşağıdaki işlemleri yapınız:

– Silecek süpürgesinin arka cam üzerindeki yerini işaretleyiniz.

– (A) kapağını kaldırınız, (B) somununu gevşetiniz ve (C) kolunu alınız.

– Yeni silecek kolunu doğru konumda yerleştiriniz ve tespit somununu iyice sıkınız.

– Kapağı indiriniz.

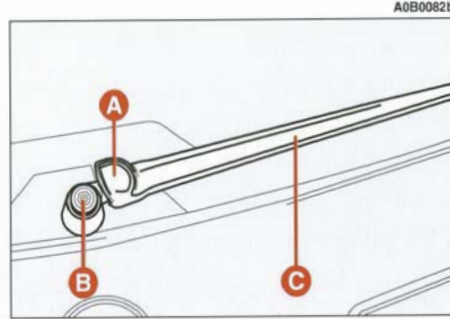

şekil 11

SU FİSKİYESİ (şekil 12)

Eğer su fiskiyesinden su püskürmüyorsa, ön cam yıkama deposunda sıvı olup olmadığını kontrol ediniz; "Otomobilin bakımı" konusunda yer alan ilgili paragrafa bakınız. Daha sonra, su fiskiyesi (A) üzerindeki deliklerin tıkanmış olup olmadığını kontrol ediniz ve eğer gerekiyor ise bir iğne kullanarak fiskiyeyi temizleyiniz.

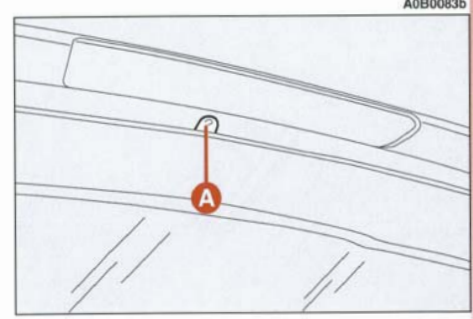

şekil 12

BAGAJ

Bagaj kaputu, hem otomobilin içinden, hem de dışından (anahtar üzerindeki butona basılarak) açılabilir.

DİKKAT Eğer bagaj kaputu uygun şekilde kapatılmamış ise; bu durum, ilgili uyarı lambasının yanması ve Infocenter ekranındaki mesaj ile bildirilir.

BAGAJIN İÇERİDEN AÇILMASI (şekil 13)

Bagajı, yolcu kabini içinden açmak için; sürücü koltuğunun yanında yer alan (A) kolunu çekiniz.

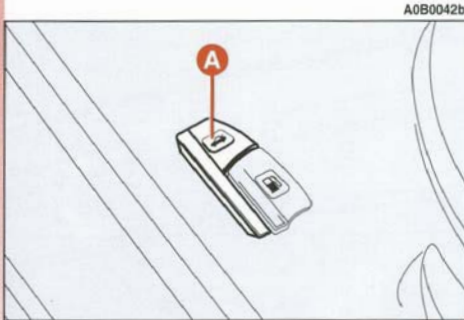

A0B0042b



Bagaj açma kolunu, sadece otomobil hareketsiz iken kullanınız.

Beşinci kapının açılması, gazlı amortisörler ile kolaylaştırılmıştır.



Gazlı amortisörler, beşinci kapının, imalatçı firma tarafından öngörülen ağırlıklar ile birlikte, doğru şekilde kaldırılmasını sağlamak üzere ayarlanmıştır. Beşinci kapı üzerine bazı ilave parçaların (spoiler gibi) takılması, gazlı amortisörlerin doğru olarak çalışmalarını engelleyebilir ve beşinci kapının kullanım güvenliği açısından sakıncalı olabilir.

UZAKTAN KUMANDA İLE AÇILMASI (şekil 14)

Bagaj, kontak anahtarı üzerinde yer alan (C) butonuna basılarak, uzaktan kumandalı olarak açılabilir. Bu işlem, elektronik alarm (mevcut olan tiplerde) devrede iken de yapılabilir.

Bu durumda, alarm sistemi, volumetrik (hacimsel) korumayı ve bagaj kaputu kontrol sensörünü devre dışı bırakır. Alarm sistemi ayrıca, iki kez "bip" sesi verir ve sinyal lambaları yaklaşık üç saniye süre ile yanar (bazı tiplerde).

Bagaj tekrar kapatıldığında, kontrol fonksiyonları yeniden devreye girer, sistem iki kez "bip" sesi verir ve sinyal lambaları yaklaşık üç saniye süre ile yanar (bazı tiplerde).

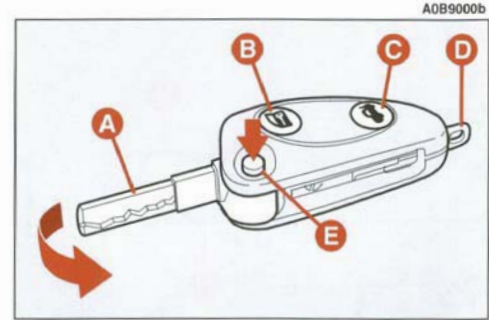

A0B9000b

şekil 14

BEŞİNCİ KAPININ KAPATILMASI (şekil 15)

Beşinci kapıyı aşağı indirmek için, iç trim üzerinde yer alan (A) tutamağını kullanınız.

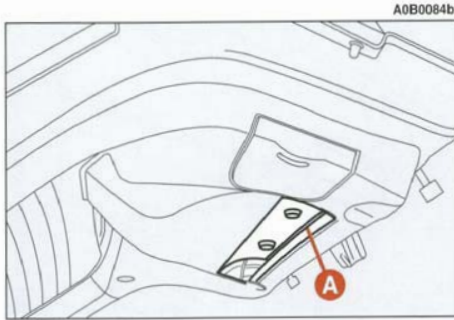

şekil 15

YÜKÜN BAĞLANMASI (şekil 16-17)

Bagajda taşınan yükler, bagajın köşelerinde yer alan halkalara kanca ile tutturulan kemerler vasıtası ile bağlanabilir.

Bu halkalar, ayrıca yük bağlamak için kullanılan ağların (bazı tipler için mevcut olup, yetkili Alfa Romeo servislerinden temin edilebilir) tutturulması için de kullanılır.

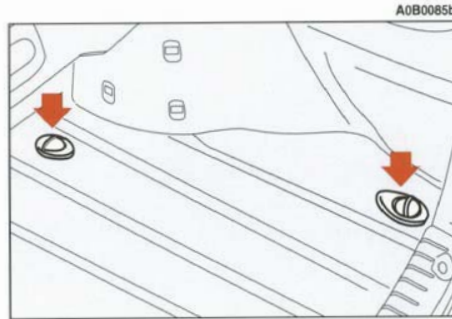

şekil 16

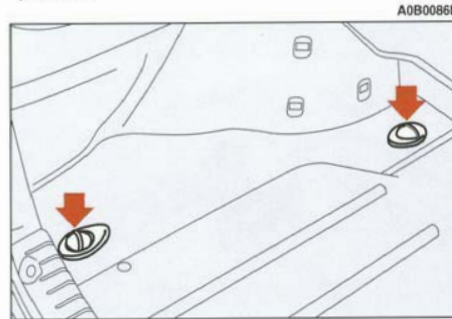

şekil 17

YÜK TAŞIRKEN ALINACAK ÖNLEMLER

Otomatik arka geometri kumanda sistemi ile donatılmamış olan tiplerde, bagajda yük ile gece seyahat ederken, far yüksekliğinin ayarlanması gerekir ("Otomobilin tanıtımı" bölümünde yer alan "Farlar" konusuna bakınız). Far ayar tertibatının doğru olarak ayarlanması için, bagajda taşınan yükün ağırlığının aynı paragrafta verilen değerleri geçmediğinden emin olunuz.



Bagajı kullanırken, "Teknik özellikler" bölümünde belirtilen, izin verilen maksimum yük kapasitesini kesinlikle geçmeyiniz. Ayrıca, ani fren yapmanız halinde öne doğru gelerek yolcuları incitmesini önlemek için, bagajda taşınan yüklerin sağlam bir şekilde bağlandığından emin olunuz.



Güvenli bir şekilde bağlanmamış ağır yükler, bir kaza olması halinde yolcuları ciddi şekilde yaralayabilir.



Eğer otomobilinizde benzin taşımak istiyorsanız, yürürlükte olan kanunlara uymanız gerekir. Standartlara uygun bir kap kullanınız ve bu kabı, bagajın köşelerinde yer alan halkaları kullanarak sabitleyiniz. Bununla birlikte, bir kaza olması durumunda yangın riskinin artacağını unutmayınız.

BAGAJ AYDINLATMA LAMBASI (şekil 18-19)

Bagaj açıldığı zaman, bagajın sağ tarafında yer alan lamba (A-şekil 18) ve beşinci kapının kenarına monte edilmiş olan lamba (B-şekil 19) otomatik olarak yanar.

(B) lambası (şekil 19), bagajın yanı sıra, yükün yüklendiği ve boşaltıldığı alanı da aydınlatır.

Lambalar, bagaj kapatıldığında veya bagajın açık bırakılması halinde, yaklaşık 15 dakika sonra söner. Bu durumda, lambaları tekrar yakmak için, bagajı kapatıp, tekrar açınız.

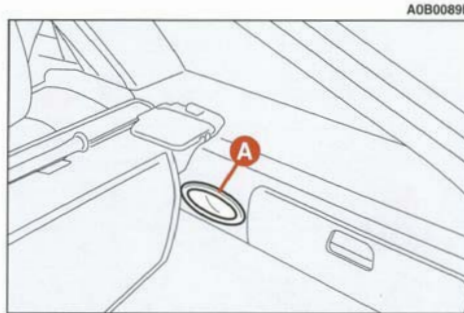

şekil 18

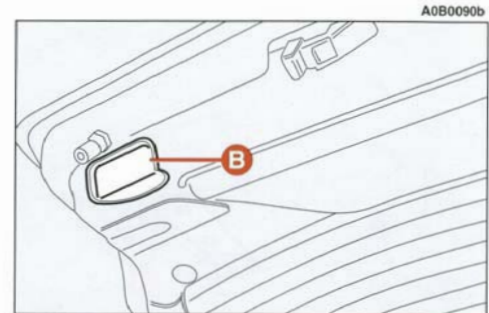

şekil 19

BAGAJDAKİ KAPAKLI BÖLMELER (şekil 20-21)

Bagajın yan taraflarında, iki adet kapaklı bölme mevcuttur.

Kapağı açmak için, (A) butonuna basınız ve kapağı aşağı doğru indiriniz. Bazı tiplerde, sol taraftaki kapaklı bölmelere CD-Changer (çoklu CD çalar bölmesi) mevcuttur.

A0B0091b

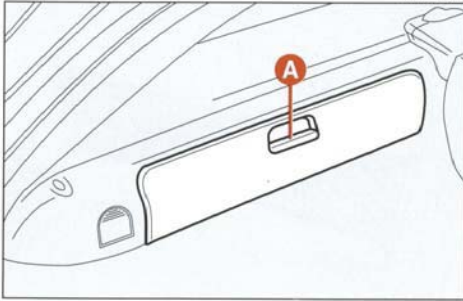

şekil 20

A0B0092b

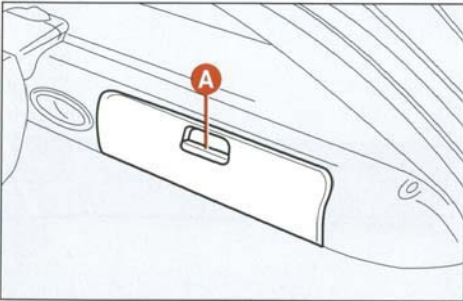

şekil 21

ELEKTRİK SOKETİ (şekil 22) (bazı tiplerde)

Bu soket, bagajın sol tarafında yer alır.

Soketi kullanmak için, (A) kapağını açınız. Sokette, kontak anahtarı **MAR** pozisyonunda iken elektrik mevcut olup, sadece 15 Amperden fazla akım çekmeyen (180W gücünde) aksesuarlar için kullanılabilir.



Yukarıda belirtilenden daha fazla akım çeken aksesuarları, sokete bağlamayınız. Uzun süre akım çekilmesi halinde, akü boşalabilir ve motor çalıştırılmaz.

A0B0093b

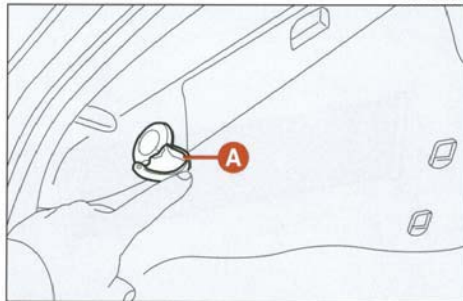

şekil 22

YÜK TESPİT AĞI (bazı tiplerde)

Yük tespit ağı, bagajın ön tarafında (A ve B-şekil 23) ve bagajın arka tarafında yer alan yuvalar (C ve D-şekil 24) kullanılarak, farklı şekillerde bağlanabilir (şekil 26-27-28-29).

A0B0101b

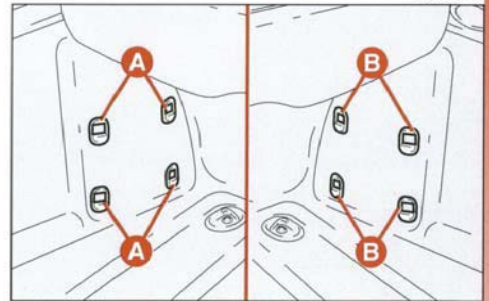

şekil 23

A0B0102b

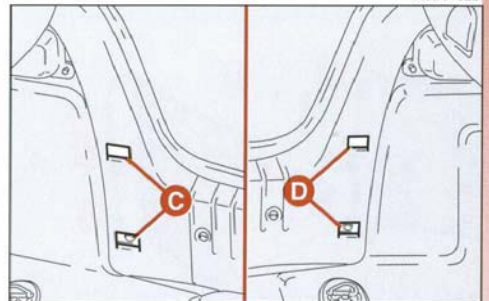

şekil 24

Yük tespit ağını bağlamak için, kancaları (**A-şekil 25**) yuvalara (**B-şekil 25**) yerleştiriniz ve aşağı doğru itiniz.

Ağı serbest bırakmak için, bağlantı noktasına bastırarak (**C-şekil 25**), yukarı doğru çekiniz.

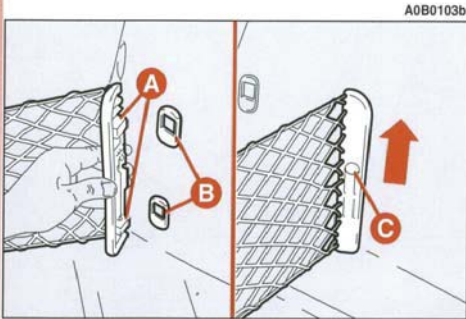

şekil 25

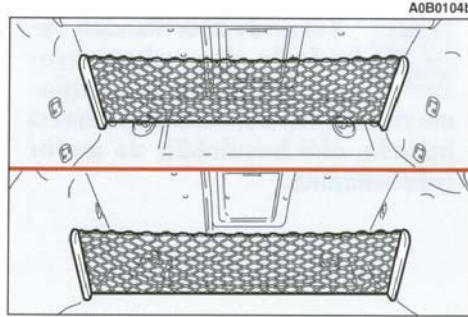

şekil 26

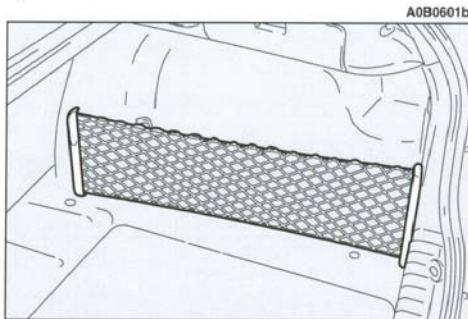

şekil 27

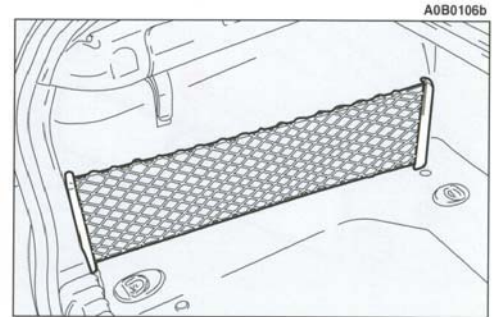

şekil 28

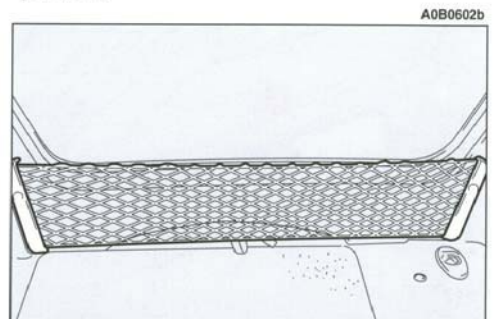

şekil 29

BAGAJ ÖRTÜSÜ

Bagaj örtüsü (A-şekil 30), rulo şeklinde sarılabilir ve yerinden çıkartılabilir.

Bagaj örtüsünü sarmak için, arka tarafta yer alan iki adet pimi (B-şekil 31) yuvalarından çıkartınız.

DİKKAT Bagaj örtüsünü sararken, tutamağından (C-şekil 30) tutunuz.

Bagaj örtüsünü yerinden çıkartmak için, rulo halinde sarınız ve yolcu kabini ile bagajı birbirinden ayıran ağıın da rulo halinde sarılmış olduğunu kontrol ediniz (bir sonraki paragrafa bakınız); daha sonra kancaları (A-şekil 32) geriye doğru çekiniz. Bagaj örtüsünü yukarı kaldırmız ve bagajdan alınız.

Bagaj örtüsünü tekrar kullanmak için, makaranın uçlarını ilgili yuvalara yerleştiriniz ve yerlerine kilitlediklerinden emin olunuz; butonların tabanında yer alan yeşil renkli sembollerin görünür olması gerekir. Daha sonra bagaj örtüsünü, tutamağından (C-şekil 30) tutarak çekiniz ve arka taraftaki iki adet pimi (B-şekil 31) yerine takınız.



Bagaj örtüsünün hasar görmesini önlemek için üzerine herhangi bir nesne koymayınız.



Bir kaza durumunda veya ani fren yapıldığında, bagaj örtüsünün üzerinde bulunan nesnelere, yolcu kabini doğru fırlatabilir ve otomobilde bulunanların yaralanmalarına sebep olabilir. Bu nedenle, yolcu kabini ile bagajı birbirinden ayıran ağıın kullanılması tavsiye edilir.

A0B0603b

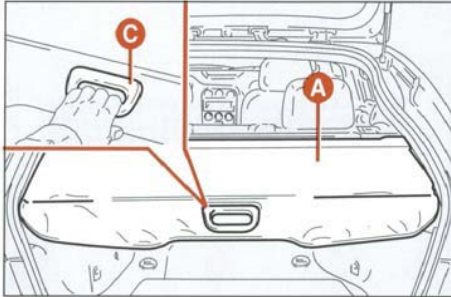

şekil 30

A0B0109b

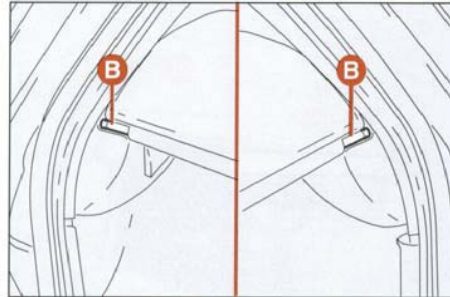

şekil 31

A0B0604b

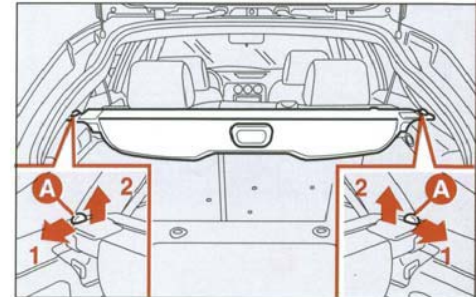

şekil 32

YOLCU KABİNİ İLE BAGAJI BİRBİRİNDEN AYIRAN ÜST TARAFTAKİ AĞ (bazı tiplerde) (şekil 33-34)

Yolcu kabini ile bagajı birbirinden ayıran üst taraftaki ağ, bagaj örtüsü makarası (A) içinde yer alır.

Bu ağı açmak için, makaradan çıkartınız ve uçlarını yan taraflarda yer alan iki adet yuvaya (B) takınız.

Ağı sarmak için, uçlarını yuvalardan (B) çıkartınız ve eliniz ile düzelterek sarınız.

YOLCU KABİNİ İLE BAGAJI BİRBİRİNDEN AYIRAN ALT TARAFTAKİ AĞ (şekil 35-36) (bazı tiplerde)

Yolcu kabini ile bagajı birbirinden ayıran alt taraftaki ağ (A), bagaj örtüsü yuvasının altına tespit edilmiş olan makaranın içinde yer alır.

Ağı açmak için, makaradan çıkartınız ve kancaları (B), halkalara (C) bağlayınız.

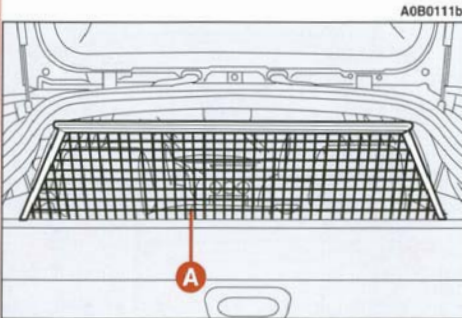

şekil 33

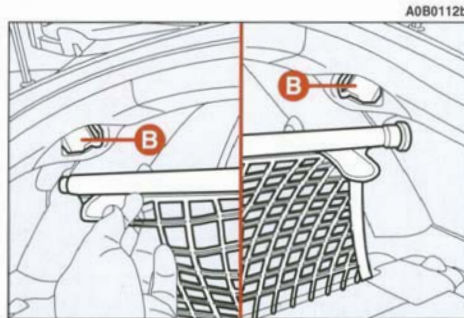

şekil 34

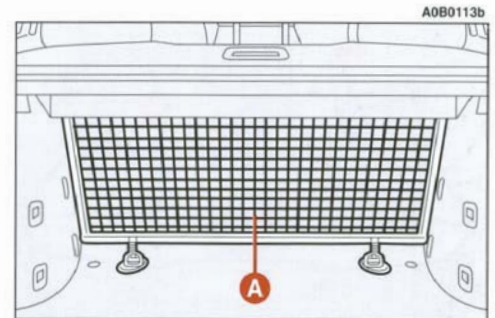

şekil 35

Ağı sarmak için, kancaları (B), halkalardan (C) çıkartınız ve sararken eliniz ile düzeltiniz.

BAGAJ BÖLÜMÜNÜN UZATILMASI

İki parçalı arka koltuk; bagaj bölümünün, kısmen (1/3 veya 2/3) veya tamamen uzatılmasını sağlar.

Maksimum yükleme hacminin kullanılması için, ilgili paragrafta verilen talimatları uygulayarak, bagaj örtüsünü yerinden çıkartınız.

Bagajın 1/3'ünün kısmen uzatılması (şekil 37)

Bagajın sol tarafının uzatılması ile, arka koltuğun sağ tarafında iki yolcunun taşınması mümkün olur.

Bagajın 2/3'ünün kısmen uzatılması (şekil 38)

Bagajın sağ tarafının uzatılması ile, arka koltuğun sol tarafında bir yolcunun taşınması mümkün olur.

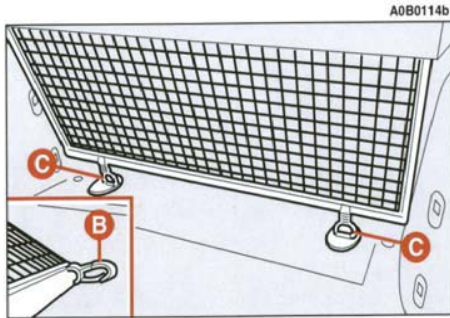

şekil 36

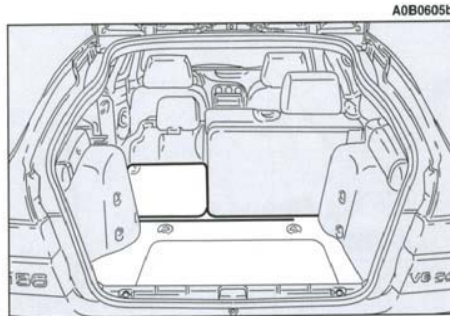

şekil 37



şekil 38

Bagajın tamamen uzatılması (şekil 39)

Arka koltuğun tamamen katlanması ile, maksimum yükleme hacmi elde edilir.



şekil 39

Bagajın uzatılması

– Emniyet kemeri kilitlerinin (A-şekil 40), koltuk arkılığı üzerindeki yuvalarına yerleştirildiğini ve orta emniyet kemeri dilinin (B-şekil 40), kilidine (C-şekil 40) takıldığını kontrol ediniz.

– Rulo halindeki bagaj örtüsünü alınız.

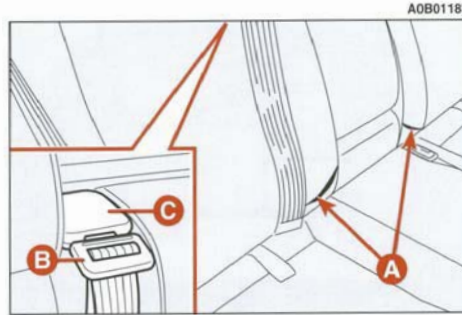

şekil 40

– Koltuk minderlerinin her birini, orta kısımlarında yer alan tutamağından (A-şekil 41) tutarak, öne doğru yatırınız.

– Arka yan koltuklardaki koltuk başlıklarını çıkartınız ve minderler üzerindeki yuvalarına (şekil 42) yerleştiriniz.

– Eğer otomobilde, arka orta koltuk için üçüncü bir koltuk başlığı mevcut ise, başlığı tamamen aşağı indiriniz.

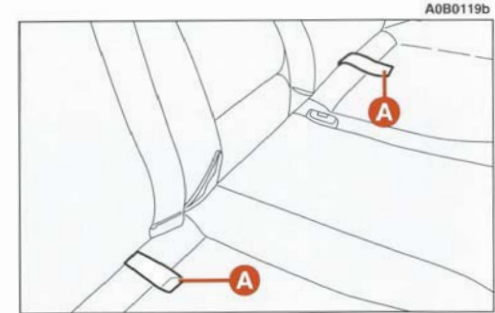

şekil 41

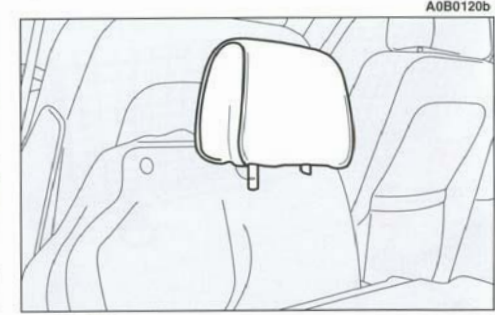

şekil 42

– (A) tutamağını (şekil 43) yukarı kaldırarak, sağ koltuk arkalığını; (B) tutamağını (şekil 44) yukarı kaldırarak da, sol koltuk arkalığının serbest kalmasını sağlayınız.

– Bagaj tabanı ile yekpare bir yükleme yüzeyi elde etmek için, koltuk arkalıklarını öne doğru katlayınız.

Koltuk arkalıklarının normal konumlarına döndürülmesi

– Yerlerine oturduklarından emin olarak, koltuk arkalıklarını düşey konuma getiriniz.

DİKKAT Her bir tutamağın (B-şekil 45) yanında yer alan buton (A-şekil 45), tutamak içindeki yerine yerleştiğinde, koltuk arkalıkları doğru olarak yerine oturmuş demektir.

– Koltuk başlığını sökünüz ve mideri arkaya doğru yatırınız; emniyet kemerlerinin koltuk mideri ile koltuk arkalığı arasında kalan bölgede düz konumda bulduklarından emin olunuz.

– Koltuk başlıklarını, koltuk arkalığı üzerine takınız.

– Rulo halindeki bagaj örtüsünü yerine takınız.

A0B0121b

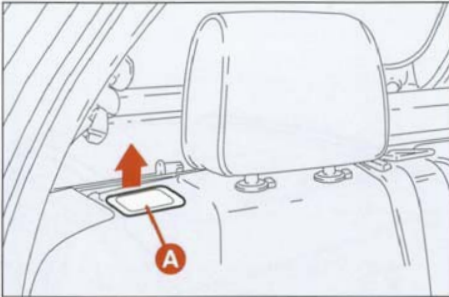

şekil 43

A0B0122b

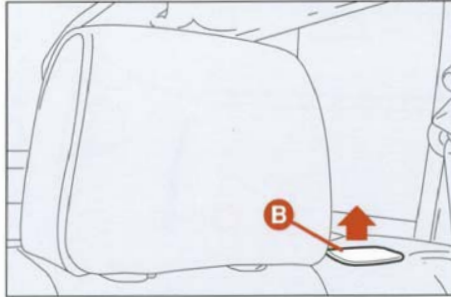

şekil 44

A0B0123b

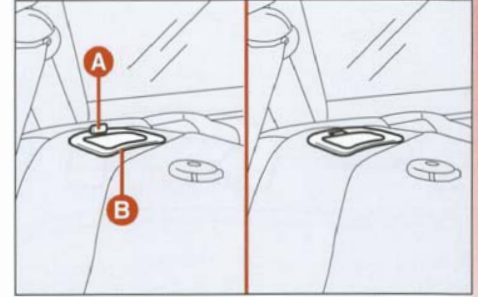

şekil 45

İÇ DONANIMLAR

TAVAN TUTAMAKLARI (şekil 46)

Ön kapıların üst tarafında iki adet tavan tutamağı mevcuttur. (bazı tiplerde)

Arka kapıların üst tarafında, ceket askısını (B) da içeren iki adet tavan tutamağı (A) mevcuttur.

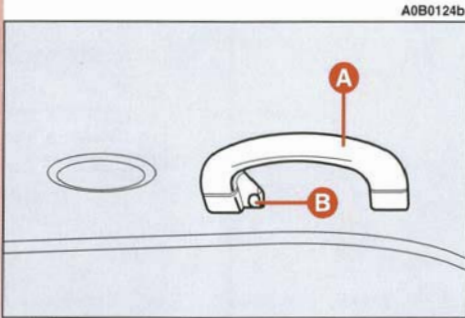

şekil 46

YAKIT DEPOSUNUN DOLDURULMASI

YAKIT DEPOSUNUN ACİL DURUMDA AÇILMASI (şekil 47)

Eğer yakıt deposu kapağı açma kolu arızalanır ise, bagajın sağ tarafında yer alan acil durum kablosunu (A) çekiniz.

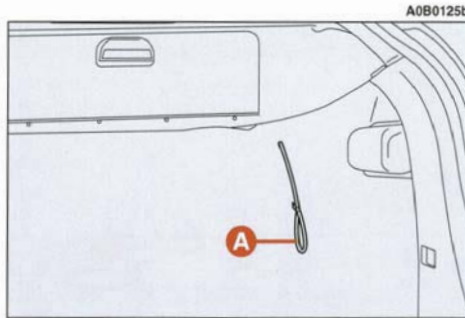

şekil 47

PORTBAGAJ - KAYAK TAŞIYICI (şekil 48) (bazı tiplerde)

Otomobile, ilave aksesuarları ile birlikte, çeşitli eşyaların (kayaklar, rüzgar sörfü tahtası, vb.) taşınması için kullanılan iki adet uzun bar monte edilebilir.



"Teknik özellikler" konusunda verilen maksimum ağırlık limitlerini kesinlikle aşmayınız.

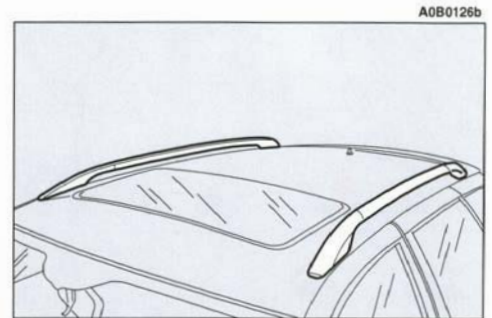

şekil 48

SES SİSTEMİ

Sabit ses sistemi (radyo-kaset çalar veya radyo-CD çalar), yolcu kabininin özelliklerine göre ve özellikle de ön panelin görünümüne uyum sağlayacak şekilde dizayn edilmiştir. Ses sisteminin kullanımı ile ilgili bilgiler ilgili el kitabındadır.

OTOMATİK ARKA GEOMETRİ KUMANDA SİSTEMİ (bazı tiplerde)

Otomobil, arka süspansiyon sistemine, klasik amortisörler yerine uygulanmış olan ve otomatik seviye düzeltme fonksiyonları (arka amortisörlere entegre aktif bir eleman vasıtası ile) ile sönümlleme fonksiyonunu içeren, yarı taşıyıcı hidro-pnömatik bir sistem donatılmıştır.

Otomobilde, yolcular ile birlikte yük taşındığı zaman; arka geometri, yay sisteminin rijitliğine ve yüke bağlı olarak alçalır. Bununla birlikte, otomobil hareket eder etmez; sistem, taşıma kapasitesini artırmak için; yol yüzeyi vasıtası ile tekerlekler üzerine etki eden kuvvetleri kullanır ve otomobilin gövdesini, daha önceden belirlenmiş olan bir konuma kaldırır; bu konum, her türlü yüklenme koşulunda korunur.

Bu yüksekliğe ulaşmak için gereken mesafe yaklaşık olarak 2000 metre olup, yola bağlı olarak değişebilir.



Bagajı kullanırken, "Teknik özellikler" konusunda verilen maksimum ağırlık limitlerini kesinlikle aşmayınız. Otomobilin arka geometrisi, otomatik sistem tarafından sabit konumda tutulsa bile; taşınan yük ve yükün bagaj içindeki yerleşimi, otomobilin yol tutuşunu daima etkiler.

LASTİK PATLAMASI

DİKKAT Eğer otomobilde "Lastik Tamir Kiti" mevcut ise, "Acil durumda yapılacaklar" bölümündeki açıklamalara bakınız.

TAKIMLARIN VE YEDEK LASTİĞİN BULUNDUĞU BÖLME (bazı tiplerde) (şekil 49)

Takımlar ve yedek lastik, bagajın tabanında, paspasın altına yerleştirilmiştir. Bunlara ulaşmak için; bagaj paspasını, tutamağını (A-şekil 49) kullanarak, yukarı kaldırınız veya yerinden çıkartınız.

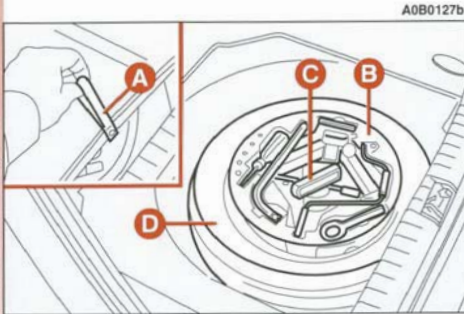

A0B0127b

şekil 49

Takımların bulunduğu bölmeyi (B) almak için, (C) tutamağını gevşetiniz.

Yedek lastik (D), takımların bulunduğu bölme alındıktan sonra, yerinden çıkartılabilir.

DIŞ LAMBALARDAN BİRİNİN ARIZALANMASI

DİKKAT Herhangi bir ampülü değiştirmeden önce, "Acil durumda yapılacaklar" konusunda yer alan uyarıları ve alınması gereken önlemler ile ilgili açıklamaları okuyunuz.

GERİ VİTES LAMBALARI VE ARKA SİS LAMBALARI

Ampulleri (B tipinde, 21W) değiştirmek için aşağıdaki işlemleri yapınız:

- Beşinci kapıyı açınız.
- İlgili lambanın kapağını (A veya B-şekil 50), yan tarafından çekerek sökünüz.

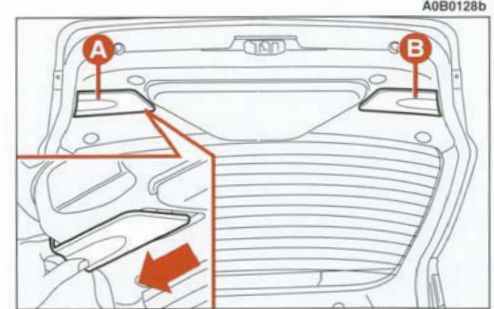

A0B0128b

şekil 50

– Ampul taşıyıcı üniteyi (**D-şekil 51**), tutucu tırnaklar (**E-şekil 51**) üzerine bastırarak, sökünüz.

– İlgili ampulü (küresel, pim kilitli) hafifçe bastırıp, saat ibrelerinin dönme yönüne ters yönde çevirerek, sökünüz ve yenisi ile değiştiriniz (**şekil 52**).

(F) geri vites ampulü

(G) arka sis lambası ampulü.

– Ampul tutucu üniteyi, tutucu tırnaklar (**E-şekil 51**) arasına doğru konumda yerleştirerek, yerine takınız.

– Koruyucu kapağı (**A veya B-şekil 50**), dış taraftan yerleştirerek, yerine takınız.

SİNYAL LAMBALARI VE PARK/STOP LAMBALARI

Ampulleri (B tipinde, 21W, sinyal lambaları, 5/21W park/stop lambaları) değiştirmek için, aşağıdaki işlemleri yapınız:

– Beşinci kapıyı açınız.

– İki adet tespit somununu (**A-şekil 53**) gevşetiniz ve koruyucu kapağı (**B-şekil 53**) alınız.

A0B0129b

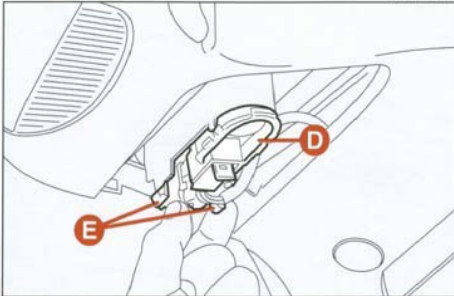

şekil 51

A0B0130b

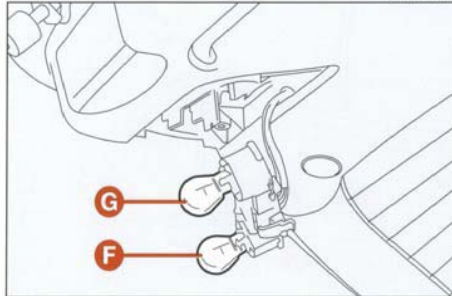

şekil 52

A0B0131b

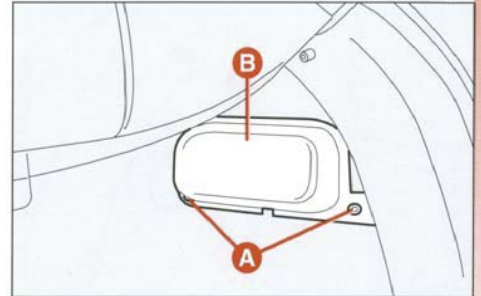

şekil 53

– Ampul taşıyıcı üniteyi (**A-şekil 54**), tutucu tırnak (**B-şekil 54**) üzerine bastırarak, çıkartınız.

– İlgili ampulü (küresel, pim kilitli) hafifçe bastırıp, saat ibrelerinin dönme yönüne ters yönde çevirerek, sökünüz ve yenisi ile değiştiriniz (**şekil 55**).

(C) park lambası/stop lambası

(D) sinyal lambası

– Ampul tutucu üniteyi, tutucu tırnakları (**B-şekil 54**) doğru konumda takarak, yerine yerleştiriniz.

– Koruyucu kapağı (**B-şekil 53**), somunlar (**A-şekil 53**) ile sabitleyerek yerine takınız.

PLAKA LAMBALARI

Ampulleri (A tipinde, 5W) değiştirmek için, aşağıdaki işlemleri yapınız:

– Yassı uçlu bir tornavidanın ucunu yumuşak bir bez ile örtüp, **şekil 56**'da görülen (A) tespit elemanını bastırıp, plaka lambasını yerinden çıkartınız.

– Lamba ünitesini (**B-şekil 56**) alınız.

– Ampul taşıyıcıyı (**C-şekil 57**), saat ibrelerinin dönme yönünde çevirerek, çıkarınız ve bastırınca yerine oturan ampulü (**D-şekil 57**) yenisi ile değiştiriniz.

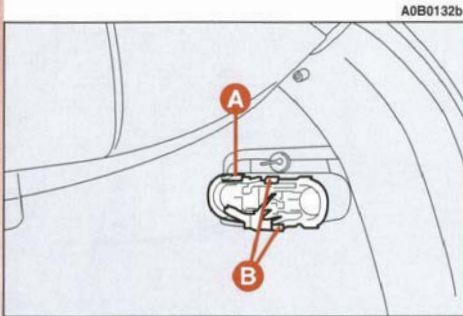

şekil 54

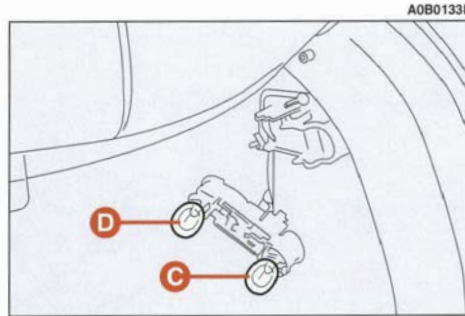

şekil 55

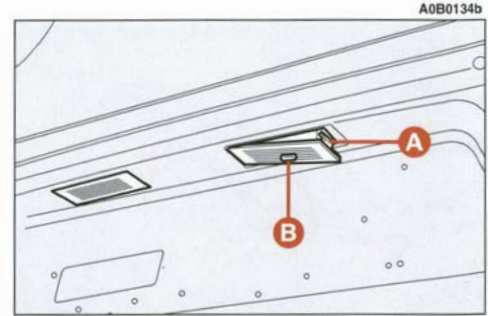

şekil 56

— Ampul tutucuyu (**C-şekil 57**), saat ibrelerinin dönme yönünde çevirerek yerine takınız.

— Önce tespit tırnaklarını yerleştirip, sonra (**A**) tespit elemanını (**şekil 56**) bastırarak, komple üniteyi (**B-şekil 56**) yerine takınız.

İLAVE STOP LAMBASI (3. STOP LAMBASI)

İlave stop lambası, arka spoiler (**şekil 58**) üzerine monte edilmiştir.

Ampul değişimi için, yetkili bir Alfa Romeo servisi ile temasa geçiniz.

İÇ LAMBALARDAN BİRİNİN ARIZALANMASI

DİKKAT Herhangi bir ampülü değiştirmeden önce, "Acil durumda yapılacaklar" konusunda yer alan uyarıları ve alınması gereken önlemler ile ilgili açıklamaları okuyunuz.

BAGAJ LAMBASI

Ampülü (C tipinde, 10W) değiştirmek için aşağıdaki işlemleri yapınız:

- Beşinci kapıyı açınız.
- Lamba ünitesini (**A-şekil 59**), ok ile gösterilen noktadan kaldırarak, yerinden çıkartınız.

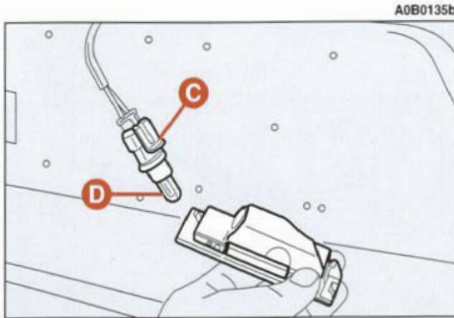

şekil 57

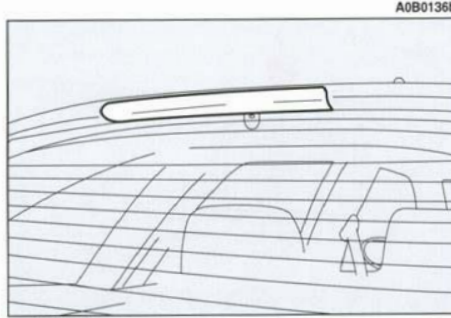

şekil 58

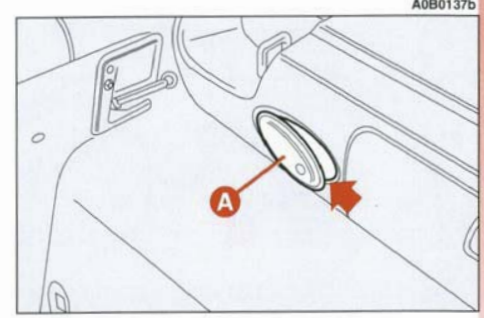

şekil 59

– Ampülü (**B-şekil 60**), dışarı doğru çekerek ve yan bağlantılarından kurtararak, çıkartınız.

– Yeni ampülü, bağlantılar arasına doğru bir şekilde yerleştirerek, yerine takınız.

– Lamba ünitesini, önce soketin bulunduğu tarafı yerleştirip, sonra da diğer tarafını yerine oturana kadar bastırarak, takınız.

BEŞİNCİ KAPI LAMBASI

Ampülü (C tipinde, 10W) değiştirmek için aşağıdaki işlemleri yapınız:

–Beşinci kapıyı açınız.

– Yassı uçlu bir tornavidayı, şekilde gösterilen noktada levye gibi kullanarak, lamba ünitesini (**A-şekil 61**) yerinden çıkartınız.

– Ampülü (**B-şekil 62**), dışarı doğru çekerek ve yan bağlantılarından kurtararak, çıkartınız.

– Yeni ampülü, bağlantılar arasına doğru bir şekilde yerleştirerek, yerine takınız.

– Lamba ünitesini yerleştirip, yerine oturana kadar bastırarak, takınız.

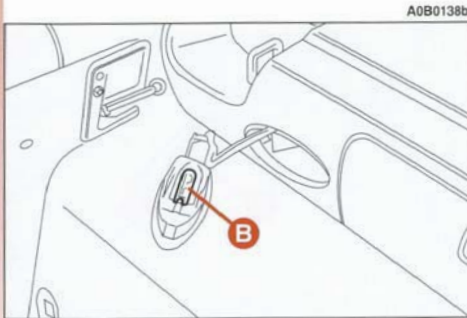

şekil 60

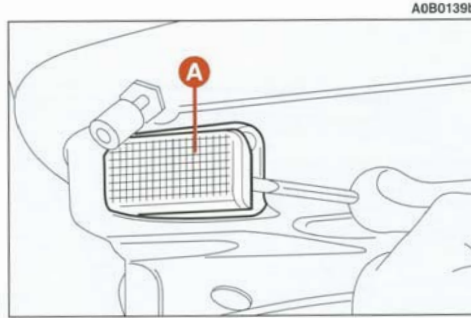

şekil 61

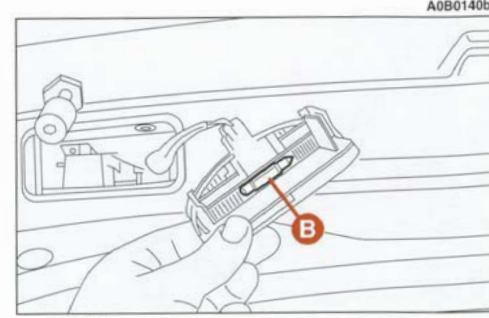

şekil 62

BİR SİGORTANIN ATMASI

Sportwagon tiplerine ait özel sigorta, ana sigorta kutusunun üst tarafında yer alan ortadaki sigorta taşıyıcısına yerleştirilmiştir; ulaşmak için, koruyucu paneli çıkartınız.

DİKKAT Herhangi bir sigortayı veya röleyi değiştirmeden önce, "Acil durumda yapılacaklar" konusunda verilen uyarıları ve alınması gereken önlemler ile ilgili açıklamaları okuyunuz.

Sistem/Eleman	Sigorta no.	Amper değeri	Yeri
Bagaj içinde yer alan ilave elektrik soketi	10	20A	şekil 63

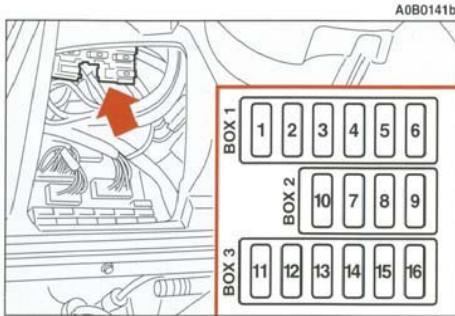

şekil 63

TEKNİK ÖZELLİKLER

OTOMOBİL TANITIM PLAKALARI

Tanıtım plakası kaydedilmelidir. Tanıtım plakası aşağıdaki pozisyonlarda (**şekil 1-2**) etiketler üzerindedir.

- 1 - Tanıtım plakası
- 2 - Şasi kod numarası
- 3 - Boya tanıtım plakası
 - Sedan tipleri = **şekil 1**
 - Sportwagon tipleri = **şekil 2**
- 4 - Motor kod numarası

ŞASI KOD NUMARASI

Bu numara, sağ ön amortisörün üst bağlantı yeri üzerinde yer alır ve aşağıdaki bilgileri içerir:

- Otomobilin modeli: ZAR 932000
- Üretici seri numarası (şasi seri numarası).

Bazı tiplerde, kod numarası bir kapak ile korunur. Numarayı tamamiyle görmek için kapağı saat ibresi dönme yönünün tersi yönünde çeviriniz ve kaldırınız.

MOTOR KOD NUMARASI

Kod numarası sol arkada, vites kutusu tarafında yer alır.

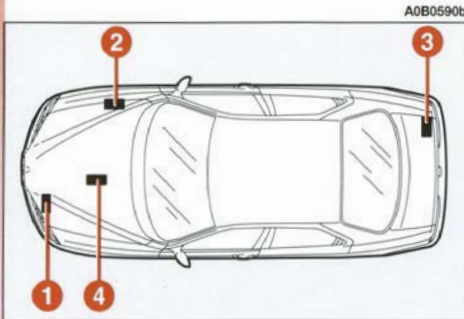

şekil 1

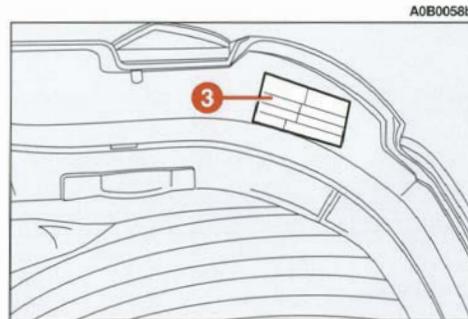

şekil 2

BOYA TANITIM PLAKASI

Plaka, sedan tiplerinde (3-şekil 1) bagajın sol iç tarafında; Sportwagon tiplerinde bagajın sağ kenarında (3-şekil 2) yer alır ve aşağıdaki bilgileri içerir (şekil 3):

- A. Boya üreticisi
- B. Renk ismi
- C. Renk kodu
- D. Yeniden boyama ve rötuş kodu

A0B0059b

Verniciatura originale Peinture originale/Original painting Originallackierung/Pintado original	A
Colore/Teinte/Colour Farbton/Color	B
Codice/Code/Codigo	C
PER RITOCCHI E VERNICIATURE	D

şekil 3

TANITIM PLAKASI

Plaka, motor bölümünde ön travers üzerinde (şekil 4) yer alır.

Aşağıdaki bilgileri içerir:

- A. Uluslararası onay detayları için bölüm
- B. Takip eden şasi numarası için bölüm
- C. Çeşitli uluslararası kanunlar tarafından onaylanan mevcut maksimum ağırlıklar

A0B0076b

	(F)	
	(A)	
	(B)	
	(C)	kg
	(C)	kg
(C)	kg	
(C)	kg	
(E)	MOTORE-ENGINE	(D)
	VERSION	(D)
	N° PER RICAMBI N° FOR SPARES	(D)

şekil 4

- D. Otomobilin tipi için ve ilave bilgi bölümü
- E. Duman endeksi için bölüm (sadece JTD tipleri)
- F. Üretici firma ismi için bölüm

MOTOR VE ŞAŞİ KOD NUMARALARI

	Motor kodu	Şasi numarası	
		(Saloon versions)	(Sportwagon versions)
1.6 T.SPARK	AR32104 AR32103 (*)	932A4100 31G 932A4100 31H (*) 932A4800 32E (*)	932B4100 38F 932B4100 38G (*) 932B4800 39D (*)
1.8 T.SPARK	AR32205	932A3100 30G 932A3100 30H (*)	932B3100 37F 932B3100 37G (*)
2.0 JTS	937A1000 932A2000 (*)	932AXA00 52C 932AXA00 52D (*)	932BXA00 53C 932BXA00 53D (*)
2.0 JTS Selespeed	937A1000 932A2000 (*)	932AXA01 54C 932AXA01 54D (*)	932BXA01 55C 932BXA01 55D (*)
2.5 V6 24V	AR32405	932A1100 26E	932B1100 33D
2.5 V6 24V Q-System	AR32405	932A1101 27E	932B1101 34D
JTD	937A2000	932A2C00 44E	932B2C00 45D
JTD 16V Multijet	192A5000	932AXC00 50C 932AXE00 60C (*) 932AXG00 62B (*)	932BXC00 51F 932BXE00 61C (*) 932BXG00 63B (*)
JTD 20V Multijet	841G000	932AXF00 64	932BXF00 65

(*) Bazı pazarlardaki tipler

MOTOR

	1.6 T.SPARK	1.8 T.SPARK	2.0 JTS	2.0 JTS Selespeed	2.5 V6 24V	2.5 V6 24V Q-Sistem
Motor kodu	AR32104	AR32205	937A1000	937A1000	AR32405	AR32405
Motor tipi	Otto	Otto	Otto	Otto	Otto	Otto
Silindir sayısı	4, tek sıra	4, tek sıra	4, tek sıra	4, tek sıra	6 V 60°	6 V 60°
Silindir çapı x kurs mesafesi mm	82 x 75.65	82 x 82.7	83 x 91	83 x 91	88 x 68.3	88 x 68.3
Motor hacmi cm ³	1598 cm ³	1747 cm ³	1970 cm ³	1970 cm ³	2492 cm ³	2492 cm ³
Maksimum güç (EEC):						
kw	88	103	121	121	141	141
bhp	120	140	165	165	192	192
dev/dk	6200	6500	6400	6400	6300	6300
Maksimum tork (EEC):						
Nm	146	163	206	206	218	218
kgm	14.9	16.6	21	21	22.2	22.2
dev/dk	4200	3900	3250	3250	5000	5000
Bujiler (*)	NGK PFR6B + NGK PMR7A [NGK BKR6EKPA + NGK PMR7A]	NGK PFR6B + NGK PMR7A [NGK BKR6EKPA + NGK PMR7A]	NGK PFR6B [NGK BKR6EKPA]	NGK PFR6B [NGK BKR6EKPA]	NGK R PFR6B	NGK R PFR6B
Yakıt	Minimum 95 oktanlı kurşunsuz benzin	Minimum 95 oktanlı kurşunsuz benzin	Minimum 95 oktanlı kurşunsuz benzin	Minimum 95 oktanlı kurşunsuz benzin	Minimum 95 oktanlı kurşunsuz benzin	Minimum 95 oktanlı kurşunsuz benzin

(*) her bir silindir için iki farklı tip buji vardır (T.SPARK tipleri).

[] Alternatif

	JTD	JTD 16V Multijet	JTD 16V Multijet (*)	JTD 20V Multijet
Motor kodu	937A2000	192A5000	937A4000	841G000
Motor tipi	Diesel	Diesel	Diesel	Diesel
Silindir sayısı	4, tek sıra	4, tek sıra	4, tek sıra	5, tek sıra
Silindir çapı x kurs mesafesi mm	82 x 90.4	82 x 90.4	82 x 90.4	82 x 90.4
Motor hacmi cm ³	1910 cm ³	1910 cm ³	1910 cm ³	2387 cm ³
Maksimum güç (EEC): kw bhp dev/dk	85 115 4000	103 140 4000	93 126 4000	129 175 4000
Maksimum tork (EEC): Nm kgm dev/dk	275 28 2000	305 31 2000	305 31 2000	385 39,3 2000
Yakıt	Standartlara uygun dizel yakıtı	Standartlara uygun dizel yakıtı	Standartlara uygun dizel yakıtı	Standartlara uygun dizel yakıtı

(*) Bazı pazarlardaki tipler

YAKIT VE ATEŞLEME SİSTEMİ

	1.6 T.SPARK 1.8 T.SPARK	2.0 JTS	2.0 JTS Selespeed	2.5 V6 24V	2.5 V6 24V Q-Sistem	JTD JTD 16V Multijet	JTD 20V Multijet
Tip	Çok noktalı elektronik enjeksiyon	Direkt enjeksiyon BOSCH	Direkt enjeksiyon BOSCH	Çok noktalı elektronik enjeksiyon	Çok noktalı elektronik enjeksiyon	Direkt enjeksiyon BOSCH COMMON RAIL	Direkt enjeksiyon BOSCH COMMON RAIL
Ateşleme sırası	1-3-4-2	1-3-4-2	1-3-4-2	1-4-2-5-3-6	1-4-2-5-3-6	—	—
Enjeksiyon sırası	—	—	—	—	—	1-3-4-2	1-2-4-5-3



Yakıt sisteminde yapılacak değişikliklerin veya onarımların doğru olarak veya teknik özelliklerin dikkate alınarak yapılmaması, yangın riski ile birlikte anormal çalışmaya sebep olabilir.

AKTARMA ORGANLARI

	1.6 T.SPARK - 1.8 T.SPARK 2.0 JTS	2.0 JTS Selespeed	2.5 V6 24V	2.5 V6 24V Q-Sistem	1.9 JTD	JTD 16V Multijet	JTD 20V Multijet
Vites kutusu	5 ileri vites + geri vites, ileri vitesler senkromeçli	5 ileri vites + elektronik kontrollü geri vites	6 ileri vites + geri vites, tüm vitesler senkromeçli	4 ileri vites + elektronik kontrollü geri vites	5 ileri vites + geri vites, tüm vitesler senkromeçli	6 ileri vites + geri vites, tüm vitesler senkromeçli	6 ileri vites + geri vites, tüm vitesler senkromeçli
Kavrama	Hidrolik, kuru tek disk	elektrohidrolik, kuru tek disk	Hidrolik, kuru tek disk	Kilitli	Hidrolik, kuru tek disk	Hidrolik, kuru tek disk	Hidrolik, kuru tek disk
Çekiş	Ön	Ön	Ön	Ön	Ön	Ön	Ön

BUJİLER

Bujilerin temizliği ve sağlamlığı, motorun verimi ve kirliliğe sebep olan emisyonların azaltılması açısından çok önemlidir.

Bujinin görünüşünün bir uzman gözü ile incelenmesi, ateşleme sistemi ile ilgili olmasa bile bir arızanın tespit edilmesi için iyi bir yöntemdir. Bu sebeple, eğer motorda bir problem varsa; bujilerinizi yetkili bir Alfa Romeo servisinde kontrol ettiriniz.



Bujiler Periyodik Bakım Tablosu'nda belirtilen zamanlarda değiştirilmelidir. Sadece belirtilen tipteki bujileri kullanınız; eğer ısı değerleri gerekenden az ise veya belirtilen ömürleri garanti edilmiş ise, problemler çıkabilir.

FRENLER

	1.6 T.SPARK	1.8 T.SPARK	2.0 JTS	2.0 JTS Selespeed	2.5 V6 24V	2.5 V6 24V Q-Sistem	JTD JTD 16V Multijet	JTD 20V Multijet
Servis frenleri:	Hava soğutmalı disk Disk	Hava soğutmalı disk Disk	Hava soğutmalı disk Disk	Hava soğutmalı disk Disk	Hava soğutmalı disk Disk	Hava soğutmalı disk Disk	Hava soğutmalı disk Disk	Hava soğutmalı disk Disk
— ön								
— arka								
Elektronik frenleme sistemi ile birlikte anti-blokaj (ABS) fren sistemi Servo fren. Fren balatası aşınma sensörü ile birlikte elektronik kontrol. Ekolojik tip balatalar.								
El freni	El freni kolu ile kumanda edilen arka frenler							

DİREKSİYON

	1.6 T.SPARK	1.8 T.SPARK	2.0 JTS	2.0 JTS Selespeed	2.5 V6 24V	2.5 V6 24V Q-Sistem	JTD-JTD 16V Multijet	JTD 20V Multijet
Tip	Krameyer kumanda. Motor bölümünde sıvı rezervuar ile birlikte hidrolik direksiyon							
Asgari dönüş daireesi çapı (kaldırımlar arası)	11.1 m	11.1 m	11.1 m	11.1 m	11.6 m	11.6 m	11.1 m	11.1

JANT VE LASTİKLER

Modeller	1.6 T.SPARK IMPRESSION	1.6 T.SPARK PROGRESSION	1.6 T.SPARK DISTINCTIVE	1.8 T.SPARK IMPRESSION	1.8 T.SPARK PROGRESSION	1.8 T.SPARK DISTINCTIVE
Standart						
Sac jant lastik	6J x 15" 185/65 R15" 88H	6J x 15" 185/65 R15" 88H		6J x 15" 185/65 R15" 88V	6J x 15" 185/65 R15" 88V	
Alaşım jant lastik			6,5J x 16" 205/55 R16" 91V (*)			6,5J x 16" 205/55 R16" 91V (*)
Yedek lastik: — jant — lastik	4J x 15" T125/80 R15" 95M	4J x 15" T125/80 R15" 95M	4J x 15" T125/80 R15" 95M	4J x 15" T125/80 R15" 95M	4J x 15" T125/80 R15" 95M	4J x 15" T125/80 R15" 95M
Opsiyonel						
Alaşım jant Lastik	6,5J x 15" 205/60 R15" 91V	6,5J x 15" (□) 205/60 R15" 91V		6,5J x 15" 205/60 R15" 91V	6,5J x 15" 205/60 R15" 91V	
Alaşım jant Lastik		6,5J x 16" (□) 205/55 R16" 91V (*)	6,5J x 16" 205/55 R16" 91V (*)		6,5J x 16" 205/55 R16" 91V (*)	6,5J x 16" 205/55 R16" 91V (*)
Alaşım jant Lastik		7J x 17" 215/45 ZR17" (*)	7J x 17" 215/45 ZR17" (*)		7J x 17" 215/45 ZR17" (*)	7J x 17" 215/45 ZR17" (*)

(*)= kar zincirleri bu lastikler için kullanılamayabilir.

Kar lastikleri= "Q" min. hız endeksi kar lastikleri kullanılabilir.

Zincir takılabilecek lastikler= zincir profilinin maksimum 12 mm olmasına dikkat ediniz.

(□) =Sportwagon tipleri hariç

Modeller	2.0 JTS IMPRESSION	2.0 JTS PROGRESSION	2.0 JTS DISTINCTIVE	2.0 JTS Selespeed PROGRESSION	2.0 JTS Selespeed DISTINCTIVE	2.5 V6 24V PROGRESSION
Standart						
Sac jant lastik	6J x 15" 185/65 R15" 88V	6,5J x 15" 205/60 R15" 91V		6,5J x 15" 205/60 R15" 91V		6,5J x 15" 205/60 R15" 91W
Alaşım jant lastik			6,5J x 16" 205/55 R16" 91V (*)		6,5J x 16" 205/55 R16" 91V (*)	
Yedek lastik: — jant — lastik	4J x 15" T125/80 R15" 95M	4J x 15" T125/80 R15" 95M	4J x 15" T125/80 R15" 95M	4J x 15" T125/80 R15" 95M	4J x 15" T125/80 R15" 95M	4J x 15" T125/80 R15" 95M
Opsiyonel						
Alaşım jant Lastik	6,5J x 15" 205/60 R15" 91V	6,5J x 15" 205/60 R15" 91V		6,5J x 15" 205/60 R15" 91V		6,5J x 15" 205/60 R15" 91W
Alaşım jant Lastik		6,5J x 16" 205/55 R16" 91V (*)	6,5J x 16" 205/55 R16" 91V (*)	6,5J x 16" 205/55 R16" 91V (*)	6,5J x 16" 205/55 R16" 91V (*)	6,5J x 16" 205/55 R16" 91W (*)
Alaşım jant Lastik		7J x 17" 215/45 ZR17" (*)	7J x 17" 215/45 ZR17" (*)	7J x 17" 215/45 ZR17" (*)	7J x 17" 215/45 ZR17" (*)	7J x 17" 215/45 ZR17" (*)

(*) = kar zincirleri bu lastikler için kullanılamayabilir.

Kar lastikleri = "Q" min. hız endeksi kar lastikleri kullanılabilir.

Zincir takılabilecek lastikler = zincir profilinin maksimum 12 mm olmasına dikkat ediniz.

Modeller	2.5 V6 24V Q-System PROGRESSION	2.5 V6 24V Q-System DISTINCTIVE	2.5 V6 24V DISTINCTIVE	JTD IMPRESSION	JTD PROGRESSION	JTD DISTINCTIVE
Standart						
Sac jant lastik	6,5J x 15" 205/60 R15" 91W			6J x 15" 185/65 R15" 88V	6J x 15" 185/65 R15" 88V	
Alaşım jant Lastik		6,5J x 16" 205/55 R16" 91W (*)	6,5J x 16" 205/55 R16" 91W (*)			6,5J x 16" 205/55 R16" 91W (*)
Yedek lastik: - jant - lastik	4J x 15" T125/80 R15" 95M	4J x 15" T125/80 R15" 95M	4J x 15" T125/80 R15" 95M	4J x 15" T125/80 R15" 95M	4J x 15" T125/80 R15" 95M	4J x 15" T125/80 R15" 95M
Opsiyonel						
Alaşım jant Lastik	6,5J x 15" 205/60 R15" 91W			6,5J x 15" 205/60 R15" 91V	6,5J x 15" 205/60 R15" 91V	
Alaşım jant Lastik	6,5J x 16" 205/55 R16" 91W (*)	6,5J x 16" 205/55 R16" 91W (*)	6,5J x 16" 205/55 R16" 91W (*)		6,5J x 16" 205/55 R16" 91V (*)	6,5J x 16" 205/55 R16" 91V (*)
Alaşım jant Lastik	7J x 17" 215/45 ZR17" (*)	7J x 17" 215/45 ZR17" (*)	7J x 17" 215/45 ZR17" (*)		7J x 17" 215/45 ZR17" (*)	7J x 17" 215/45 ZR17" (*)

(*) = kar zincirleri bu lastikler için kullanılamayabilir.

Kar lastikleri = "Q" min. hız endeksi kar lastikleri kullanılabilir.

Zincir takılabilecek lastikler = zincir profilinin maksimum 12 mm olmasına dikkat ediniz.

Modeller	JTD 16V Multijet IMPRESSION	JTD 16V Multijet PROGRESSION	JTD 16V Multijet DISTINCTIVE	JTD 20V Multijet PROGRESSION	JTD 20V Multijet DISTINCTIVE
Standart					
Sac jant lastik	6J x 15" 185/65 R15" 88V	6J x 15" 185/65 R15" 88V		6,5J x 15" 205/60 R15" 91V	
Alaşım jant Lastik			6,5J x 16" 205/55 R16" 91V (*)		6,5J x 16" 205/55 R16" 91V (*)
Yedek lastik: - jant - lastik	4J x 15" T125/80 R15" 95M	4J x 15" T125/80 R15" 95M	4J x 15" T125/80 R15" 95M	4J x 15" T125/80 R15" 95M	4J x 15" T125/80 R15" 95M
Opsiyonel					
Alaşım jant Lastik	6,5J x 15" 205/60 R15" 91V	6,5J x 15" 205/60 R15" 91V		6,5J x 15" 205/60 R15" 91V	
Alaşım jant Lastik		6,5J x 16" 205/55 R16" 91V (*)	6,5J x 16" 205/55 R16" 91V (*)	6,5J x 16" 205/55 R16" 91V (*)	6,5J x 16" 205/55 R16" 91V (*)
Alaşım jant Lastik		7J x 17" 215/45 2R17" (*)	7J x 17" 215/45 2R17" (*)	7J x 17" 215/45 2R17" (*)	7J x 17" 215/45 2R17" (*)

SOĞUK LASTİK BASINÇLARI (bar ve psi olarak)

		Lastik 185/65 R15"		Lastik 205/55 R16" (*)		Lastik 205/60 R15"		Lastik 215/45 ZR17" (*)		Kompakt yedek Lastik 125/80 R15"
		Ön	Arka	Ön	Arka	Ön	Arka	Ön	Arka	
Normal yük (2 kişi)	bar (psi)	2.2 (32)	2.2 (32)	2.3 (33)	2.3 (33)	2.2 (32)	2.2 (32)	2.4 (35)	2.4 (35)	4.2 (61)
Tam yük	bar (psi)	2.5 (36)	2.5 (36)	2.6 (37)	2.6 (37)	2.5 (36)	2.5 (36)	2.6 (37)	2.6 (37)	

(*) Zincir takılmayan lastik

Lastik sıcak iken yapılan ölçümlerde; yukarıda verilen değere 0.3 bar eklenmelidir.

Kış lastikleri şişirme basıncı belirtilen değerlerden 0.2 bar daha fazla olmalıdır.

JANTLAR VE LASTİKLER

Preslenmiş sac veya alaşım jantlar.

Radyal tubeless lastikler.

Güvenli sürüş için, otomobil üzerindeki tüm tekerleklerle belirtilen boyutta, aynı tip ve marka lastikler takılmalıdır.

DİKKAT Tubeless lastiklerde kesinlikle iç lastik kullanmayınız.

LASTİK İLE İLGİLİ BİLGİLERİN DOĞRU OLARAK OKUNMASI (şekil 5)

Aşağıda, lastik üzerinde yer alan kodların anlamlarını açıklayan bilgiler verilmiştir.

Lastik üzerindeki kod, aşağıda verilen örneklerden birine benzeyebilir.

Örnek:
205/60 R 15 91V
veya:
215/45 ZR 17

205 = Nominal lastik genişliği (S, mm cinsinden iki kenar arasındaki mesafe)

60 = Yükseklik/genişlik oranı yüzdesi

R = Radyal lastik

ZR = 240 km/saatin üzerindeki hızlar için radyal lastik

15 = İnc cinsinden jant çapı

91 = Yük (kapasite) endeksi.

V = Maksimum hız endeksi.

Yük endeksi (kapasite)

60 = 250 kg

61 = 257 kg

62 = 265 kg

63 = 272 kg

64 = 280 kg

65 = 290 kg

66 = 300 kg

67 = 307 kg

68 = 315 kg

69 = 325 kg

70 = 335 kg

71 = 345 kg

72 = 355 kg

73 = 365 kg

74 = 375 kg

75 = 387 kg

76 = 400 kg

77 = 412 kg

78 = 425 kg

79 = 437 kg

80 = 450 kg

81 = 462 kg

82 = 475 kg

83 = 487 kg

84 = 500 kg

85 = 515 kg

86 = 530 kg

87 = 545 kg

88 = 560 kg

89 = 580 kg

90 = 600 kg

91 = 615 kg

92 = 630 kg

93 = 650 kg

94 = 670 kg

95 = 690 kg

96 = 710 kg

97 = 730 kg

98 = 750 kg

99 = 775 kg

100 = 800 kg

101 = 825 kg

102 = 850 kg

103 = 875 kg

104 = 900 kg

105 = 925 kg

106 = 950 kg

Maksimum hız endeksi

Q = 160 km/saate kadar.

R = 170 km/saate kadar.

S = 180 km/saate kadar.

T = 190 km/saate kadar.

U = 200 km/saate kadar.

H = 210 km/saate kadar.

V = 240 km/saate kadar.

W = 270 km/saate kadar.

Y = 300 km/ saate kadar.

Kar lastikleri için maksimum hız endeksi

Q M + S = 160 km/saate kadar.

T M + S = 190 km/saate kadar.

H M + S = 210 km/saate kadar.

KÜÇÜK (KOMPAKT) YEDEK LASTİK

Preslenmiş sac jant.

Tubeless lastik.

Bazı pazarlar için normal ebatta yedek lastik.

JANT ÜZERİNDEKİ BİLGİLERİN DOĞRU OLARAK OKUNMASI

Aşağıda jantların üzerindeki tanıtıcı işaretlerin okunabilmesi için gerekli olan bilgiler verilmektedir (**şekil 5**).

Örnek :

6.5 J x 16 H2 ET 43

- 6.5** = Jant genişliği (inç olarak) (1)
J = Lastik topuğunun oturduğu jantın yan çıkıntısının profili (2)
16 = Lastiğin takıldığı jantın çapı (inç olarak) (3)
H2 = "Hump" şekli ve numarası (tubeless lastiğin oturduğu jant üzerindeki kanalın şekli)
ET 43 = kamber açısı (disk/jant ve jant merkezi arası)

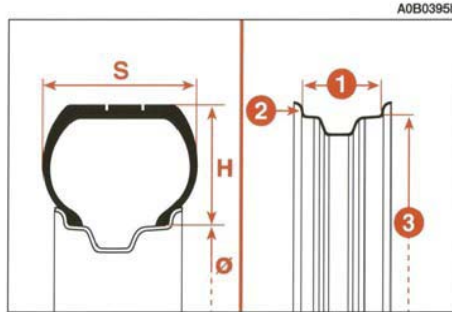

şekil 5

TEKERLEK AYARLARI (Yüksüz ve Normal Çalışma Durumunda)**1.6 T.SPARK - 1.8 T.SPARK - 2.0 JTS - 2.0 JTS Selespeed
2.5 V6 24V - 2.5 V6 24V Q-Sistem - JTD - JTD 16V Multijet - JTD 20V Multijet**

Ön tekerlekler:	- kamber	$-0^{\circ} 42' \pm 20'$ ($-1^{\circ} 9' \pm 20'$)*
	- kaster	$3^{\circ} 55' \pm 30'$ ($4^{\circ} 3' \pm 30'$)*
	- toe-in	$-1 \pm 0,6$ mm ($0 \pm 0,6$ mm)*
Arka tekerlekler:	- kamber	$-0^{\circ} 53' \pm 20'$ ($-1^{\circ} 27' \pm 20'$)*
	- toe-in	3 ± 1 mm (3 ± 1 mm)*

(*) Sport kit mevcut otomobiller için değerler.

PERFORMANS

SEDAN TİPLERİ	1.6 T.SPARK	1.8 T.SPARK	2.0 JTS 2.0 JTS Selespeed	2.5 V6 24V	2.5 V6 24V Q-Sistem	JTD	JTD 16V Multijet	TD 20V Multijet
Maksimum hız	200 km/h	208 km/h	220 km/h	230 km/h	227 km/h	195 km/h	209 km/h	225 km/h
Hızlanma 0-100 km/sa	sn. 10.5 s	9.4 s	8.2 s	7.3 s	8.5 s	10.3 s	9.3 s	8.3 s
0-1000 m	sn. 31.8 s	30.7 s	29.8 s	27.8 s	29.0 s	32.6 s	31 s	29.1 s

SPORTWAGON TİPLERİ	1.6 T.SPARK	1.8 T.SPARK	2.0 JTS 2.0 JTS Selespeed	2.5 V6 24V	2.5 V6 24V Q-Sistem	JTD	JTD 16V Multijet	JTD 20V Multijet
Maksimum hız	200 km/h	208 km/h	220 km/h	230 km/h	227 km/h	195 km/h	209 km/h	225 km/h
Hızlanma 0-100 km/sa	sn. 11.0 s	9.7 s	8.2 s	7.4 s	8.5 s	10.7 s	9.7 s	8.6 s
0-1000 M	sn. 32.3 s	31.0 s	29.8 s	27.9 s	29.2 s	32.9 s	31.3 s	29.4 s

BOYUTLAR

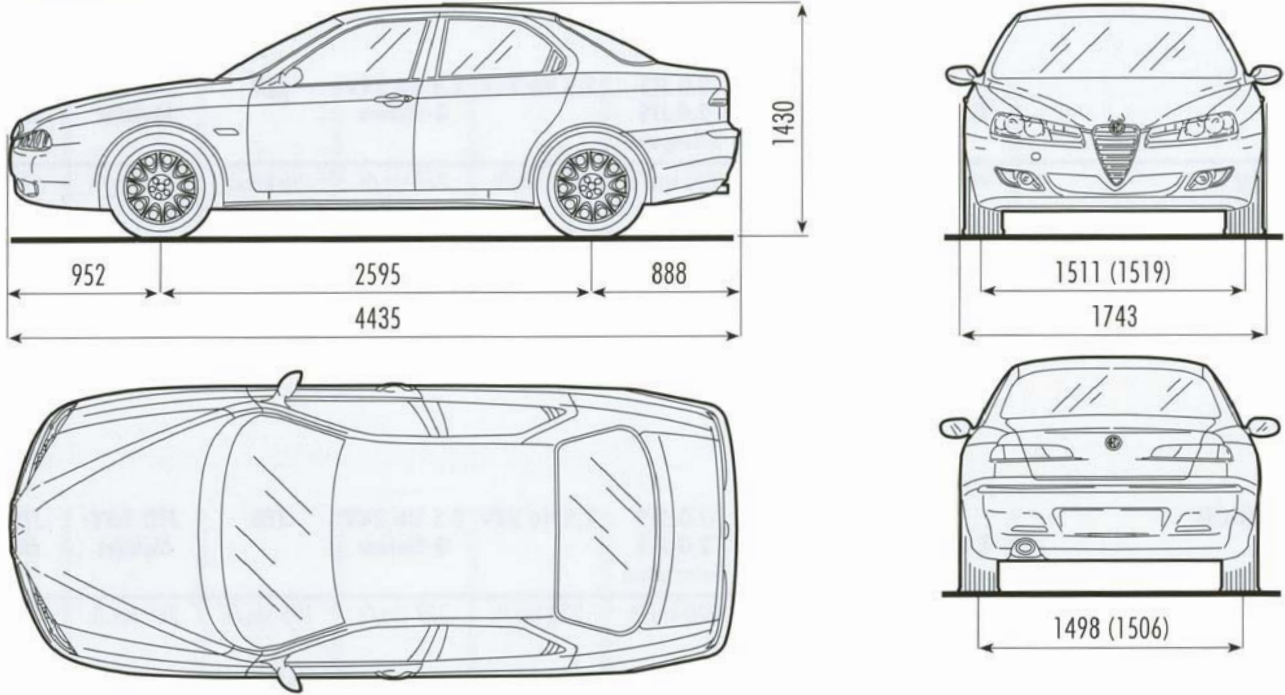

şekil 6

Parantez içindeki değerler 1.6 T.SPARK, 1.8 T.SPARK, 1.9 JTD ve JTD 16V tipleri içindir.

Boyutlar mm cinsindedir.

Verilen yükseklik boş otomobil içindir.

Bazı tiplerde, otomobile, üst ve alt spoiler (otomobilin aynı renginde) ilave edilebilir.

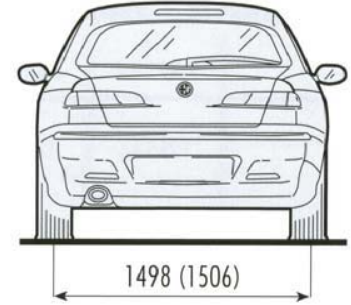
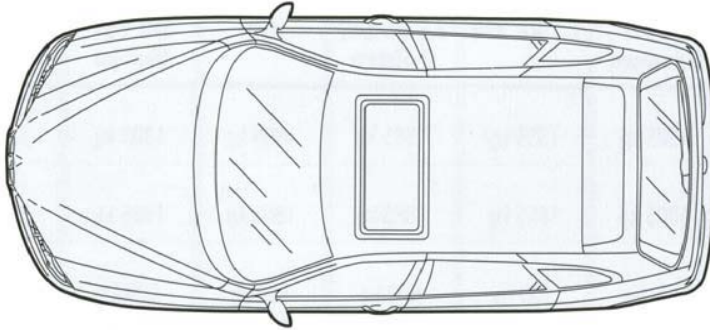
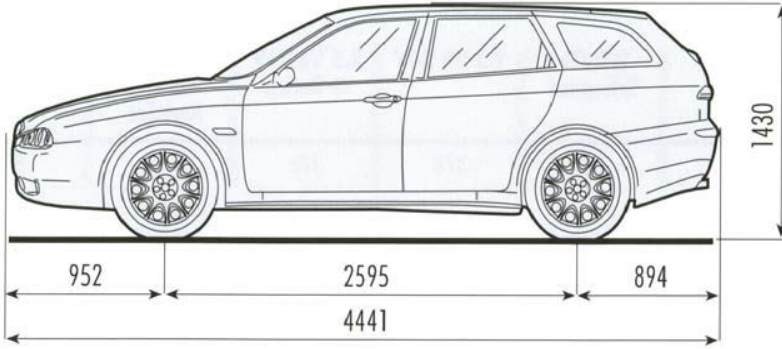

A0A0592b

şekil 7

Parantez içindeki değerler 1.6 T.SPARK, 1.8 T.SPARK, 1.9 JTD ve JTD 16V tipleri içindir.

Boyutlar mm cinsindedir.

Verilen yükseklik boş otomobil içindir.

BAGAJ KAPASİTESİ - SEDAN TİPLERİ

	1.6 T.SPARK	1.8 T.SPARK	2.0 JTS	2.0 JTS Selespeed	2.5 V6 24V	2.5 V6 24V Q-Sistem	JTD JTD 16V Multijet	JTD 20V Multijet
Kapasite (dm ³)	378	378	378	378	378	378	378	378

AĞIRLIKLAR - SEDAN TİPLERİ

	1.6 T.SPARK	1.8 T.SPARK	2.0 JTS	2.0 JTS Selespeed	2.5 V6 24V	2.5 V6 24V Q-Sistem	JTD	JTD 16V Multijet	JTD 20V Multijet
Boş ağırlık	1265 kg	1265 kg	1285 kg	1285 kg	1355 kg	1385 kg	1305 kg	1305 kg	1305 kg
İzin verilen azami yük (*)	1785 kg	1785 kg	1805 kg	1805 kg	1855 kg	1885 kg	1805 kg	1805 kg	1805 kg
Sürücü dahil, otomobilin taşıyabileceği yük (**)	520 kg	520 kg	520 kg	520 kg	500 kg	500 kg	500 kg	500 kg	500 kg
Römork çekme kapasitesi	1300 kg	1300 kg	1300 kg	1300 kg	1400 kg	1400 kg	1300 kg	1300 kg	1300 kg
Bağlantıdaki azami yük	60 kg	60 kg	60 kg	60 kg	60 kg	60 kg	60 kg	60 kg	60 kg

(*) Aşılması gereken yükler. Sürücü bagajdaki ve/veya otomobildeki diğer yükleri bu limitlere uyacak şekilde düzenlemelidir.

(**) Otomobil özel ekipmanlara (Sunroof, çeki kancası gibi) sahip ise; yüksüz ağırlık artacağından dolayı, izin verilen azami yük değerleri de azalır.

BAGAJ KAPASİTESİ - SPORTWAGON TİPLERİ

	1.6 T.SPARK	1.8 T.SPARK	2.0 JTS	2.0 JTS Selespeed	2.5 V6 24V	2.5 V6 24V Q-Sistem	JTD JTD 16V Multijet	JTD JTD 20V Multijet
Kapasite (dm ³)	360	360	360	360	360	360	360	360
Arka koltuk katlanmış durumda kapasite (dm ³)	1180	1180	1180	1180	1180	1180	1180	1180

AĞIRLIKLAR - SPORTWAGON TİPLERİ

	T.SPARK	1.8 T.SPARK	2.0 JTS 2.0 JTS Selespeed	2.5 V6 24V	2.5 V6 24V Q-Sistem	JTD	JTD 16V Multijet	JTD 20V Multijet	
Boş ağırlık	kg	1315	1315	1335	1405	1435	1355	1355	1435
İzin verilen azami yük (*)	kg	1830	1830	1850	1900	1930	1850	1850	1930
Sürücü dahil otomobilin taşıyabileceği yük (**)	kg	515	515	515	495	495	495	495	495
Römork çekme kapasitesi	kg	1300	1300	1300	1400	1400	1300	1300	1400
Bağlantıdaki azami yük		60	60	60	60	60	60	60	60

(*) Aşılması gereken yükler. Sürücü bagajdaki ve/veya otomobildeki diğer yükleri bu limitlere uyacak şekilde düzenlemelidir.

(**) Otomobil özel ekipmanlara (Sunroof, çeki kancası gibi) sahip ise; yüksüz ağırlık artacağından dolayı, izin verilen azami yük değerleri de azalır

KAPASİTELER (Litre)

		1.6 T.SPARK	1.8 T.SPARK	2.0 JTS	2.0 JTS Selespeed	2.5 V6 24V	2.5 V6 24V Q-System	JTD	JTD 16V Multijet	JTD 20V Multijet	Gereken yakıt tavsiye edilen ürünler
Yakıt deposu:	litre	63 ●	63 ●	63 ●	63 ●	63 ●	63 ●	63 ○	63 ○	63 ○	● Minimum 95 oktanlı (R.O.N) kurşunsuz benzin ○ Standartlara uygun dizel yakıt
— rezerv yakıt ile	litre	9 ●	9 ●	9 ●	9 ●	9 ●	9 ●	9 ○	9 ○	9 ○	
Motor soğutma sistemi	litre	6,9	6,9	6,9	6,9	9,2	9,2	6,1	6,1	7,25	%50 saf su ve ALFA ROMEO için PARAFU ¹¹ karışımı
Karter ve filtre	litre	4,4 ■	4,4 ■	4,4 ◆	4,4 ◆	5,9 ■	5,9 ■	4,2 □	4,2 □	5 □	■ SELENIA 20K ◆ SELENIA RACING □ SELENIA TURBO DIESEL
Manuel vites kutusu/ diferansiyel	litre	2	2	2	2	—	—	2	2	2	TUTELA CAR ZC 75 SYNTH
Manuel vites kutusu/ diferansiyel	litre	—	—	—	—	2	—	—	—	—	TUTELA CAR MATRYX
Selespeed vites kutusu hidrolik sistemi	litre	—	—	—	0,6	—	—	—	—	—	TUTELA CAR CS SPEED
Q-Sistem otomatik vites kutusu	litre	—	—	—	—	—	3,8	—	—	—	TUTELA GI/2
Ön cam / arka cam yıkama sıvısı depo kapasitesi:	litre	2,5	2,5	2,5	2,5	2,5	2,5	2,5	2,5	2,5	Su ve TUTELA PROFESSIONAL SC 35 karışımı
— far yıkama ile	litre	5,3	5,3	5,3	5,3	5,3	5,3	5,3	5,3	5,3	

- İsteğe bağlı olarak sportif kullanımlar için, tamamiyle sentetik **SELENIA RACING** 10W-60 motor yağı tavsiye edilir. Zor hava şartlarda kullanımlar için, **SELENIA PERFORMER** 5W-30 motor yağı tavsiye edilir.
- İsteğe bağlı olarak sportif kullanımlar için, **SELENIA WR DIESEL** 5W-40 motor yağı tavsiye edilir.

YAĞ VE SIVILARIN TEKNİK ÖZELLİKLERİ

KULLANILABİLECEK ÜRÜNLER VE ÖZELLİKLERİ

Kullanılan ürün	Otomobilin en iyi şekilde çalışmasını sağlamak için kullanılan yağ ve sıvıların teknik özellikleri	Tavsiye edilen yağlar ve sıvılar	Kullanım yerleri
Benzinli motor yağları (*)	ACEA A3-96, API SJ ve CCMC G5 spesifikasyonlarını karşılayan, sentetik çok dereceli SAE 10W-40 yağı	SELENIA 20K	 -40° -30° -20° -10° 0° -10° -20° -30° °C
	ACEA A1 ve API SJ spesifikasyonlarını karşılayan, sentetik çok dereceli SAE 5W-30 yağı. -20°C'nin altındaki sıcaklıklarda tavsiye edilir.	SELENIA PERFORMER	
Dizel motor yağları	ACEA B3 ve API CD spesifikasyonlarını karşılayan, sentetik çok dereceli SAE 10W-40 yağı	SELENIA TURBO DIESEL	
	ACEA B3 ve API CF spesifikasyonlarını karşılayan, sentetik çok dereceli SAE 5W-40 yağı. -15°C'nin altındaki sıcaklıklarda tavsiye edilir.	SELENIA WR DIESEL	

(*) İsteğe bağlı olarak, sportif otomobil kullanımlarında, tamamiyle sentetik **SELENIA RACING 10W60** motor yağı tavsiye edilir.

JTS tipleri için, sadece SAE 10W60 sentetik yağı kullanınız. Tavsiye edilen ürün: **SELENIA RACING**.

DİKKAT Motordaki mevcut yağdan farklı yağlar ile seviye tamamlamayınız.

Kullanılan ürün	Otomobilin en iyi şekilde çalışmasını sağlamak için kullanılan yağ ve sıvıların teknik özellikleri	Tavsiye edilen yağlar ve sıvılar	Kullanım yerleri
Transmisyon için yağlar ve gresler	SAE 75W-80 EP yağı. API GL-5 ve MIL-L- 2105 D LEV spesifikasyonlarını karşılar.	TUTELA CAR ZC 75 SYNTH	Manuel vites kutuları ve diferansiyeller
	SAE 75W-85 yağı. API GL-5 ve MIL-L- 2105 D LEV spesifikasyonlarını karşılar.	TUTELA CAR MATRYX	Manuel vites kutuları ve diferansiyeller
	"ATF DEXRON II D LEV", SAE 10W tipi yağ.	TUTELA GI/2	Otomatik vites kutusu
	"ATF DEXRON III" tipi yağ.	TUTELA CAR CS SPEED	Selespeed vites kutuları. Elektrikle çalışan elektro-hidrolik sürüş
	"ATF DEXRON II D LEV", SAE 10W tipi yağ.	TUTELA GI/A	Hidrolik direksiyon
	Molibden disülfid, lityum-sabunlu gres, suya dayanıklı, NLGI sınıfı 2.	TUTELA MRM 2	Sabit hız mafsalları
Fren hidrolik sıvısı	Sentetik: NHT SA no 116 DOT 4, ISO 4925, SAE J1703, CUNA NC 956-01.	TUTELA CAR TOP 4 FOR ALFA ROMEO	Hidrolik fren ve kavrama
Radyatör antifrizi	Monoetilen glikol esaslı, koruyucu antifriz: CUNA NC 956-16	PARAFLU¹¹	%50 su, %50 PARAFLU11 karışımı, -35°C'ye kadar
Dizel yakıt katkısı	Dizel motorların korunmasını sağlayan dizel yakıt katkısı	DIESEL MIX	Dizel yakıtı ile karıştırılmalıdır (10 litre için 25 cm3)
Ön cam/ arka cam/far yıkama sıvısı	Alkol ve katkıların karışımı: CUNA NC 956 - 11	TUTELA PROFESSIONAL SC 35	Sulandırılarak veya su katılmadan kullanılmalıdır.

YAKIT TÜKETİMİ

Bir sonraki sayfada verilen yakıt tüketimleri Avrupa normlarına göre ölçülmüştür.

Yakıt tüketim değerleri ölçüm prosedürü aşağıdaki koşullar altında gerçekleştirilmektedir.

- **Şehir içi çevrimi;** Motor soğuk iken yola çıkılır ve otomobil şehir içinde yerleşim bölgelerine benzer şartlarda kullanılır;

- **Şehir dışı çevrimi;** Otomobil, şehir dışı trafiğindeki benzer şartlarda, bütün viteslerde sık sık hızlanarak kullanılır; sürüş hızı 0-120 km/sa arasında değişiklik gösterir;

- **Ortalama (kombine) yakıt tüketimi çevrimi;** otomobil yaklaşık %37 normal şehir içi trafikte ve yaklaşık %63 şehir dışı trafikte kullanılarak elde edilir.

DİKKAT Yol durumu, trafik, hava şartları, sürüş şekli, donanımlar-aksesuarlar, otomobildeki yük, portbagaj, özel tertibatlar ve otomobilin genel durumu aerodinamik özellikleri etkileyebilir ve gerçek yakıt tüketim değerleri, tabloda verilen değerlere göre farklılık gösterebilir ("Çevreye saygılı ekonomik kullanım" bölümüne bakınız).

1999/100/EC (litre x 100 km) NORMLARINA GÖRE YAKIT TÜKETİMLERİ

SEDAN TİPLERİ	1.6 T.SPARK	1.8 T.SPARK	2.0 JTS	2.0 JTS Selespeed	2.5 V6 24V	2.5 V6 24V Q-System	JTD	JTD 16V Multijet	JTD 20V Multijet
Şehir içi	11.4	12.1	12.2	12.2	17.5	17.5	7.8	8.0	8.8
Şehir dışı	6.4	6.4	6.6	6.6	8.5	8.6	4.7	4.7	5.3
Ortalama (Kombine)	8.2	8.5	8.6	8.6	11.8	11.9	5.8	5.9	6.6

SPORTWAGON TİPLERİ	1.6 T.SPARK	1.8 T.SPARK	2.0 JTS	2.0 JTS Selespeed	2.5 V6 24V	2.5 V6 24V Q-System	JTD	JTD 16V Multijet	JTD 20V Multijet
Şehir içi	11.4	12.1	12.2	12.2	17.5	17.5	7.8	8.2	8.9
Şehir dışı	6.4	6.4	6.6	6.6	8.5	8.6	4.7	4.8	5.5
Ortalama (Kombine)	8.2	8.5	8.6	8.6	11.8	11.9	5.8	6.1	6.7

EGZOS GAZLARINDAKİ CO₂ EMİSYONLARI

Egzoz gazları içindeki CO₂ emisyonları (g/km), kombine kullanımda tespit edilmiştir.

1999/100/EC NORMLARINA GÖRE CO₂ EMİSYONLARI

SEDAN TİPLERİ	1.6 T.SPARK	1.8 T.SPARK	2.0 JTS	2.0 JTS Selespeed	2.5 V6 24V	2.5 V6 24V Q-Sistem	JTD	JTD 16V Multijet	JTD 20V Multijet
(g/km)	195	202	206	206	282	283	155	157	175

SPORTWAGON TİPLERİ	1.6 T.SPARK	1.8 T.SPARK	2.0 JTS	2.0 JTS Selespeed	2.5 V6 24V	2.5 V6 24V Q-Sistem	JTD	JTD 16V Multijet	JTD 20V Multijet
(g/km)	198	205	212	212	286	291	160	161	178

RADYO FREKANSINDA ÇALIŞAN UZAKTAN KUMANDA: BAKANLIK ONAYI

Uluslararası Kodu	Ülke	Onay Numarası
A	Avusturya	G131649J CEPT LPD-A
B	Belçika	RTT/D/X1491
CH	İsviçre	BAKOM 97.0516.K.P
CRO	Hırvatistan	LPD-041/97
CY	Kıbrıs	MCW 129/95 5/1997
D	Almanya	G131649J CEPT LPD-D
DK	Danimarka	ARL 9741/Telestyrelsen
E	İspanya	E D.G./Tel. 07 97 0647
F	Fransa	970235PPLO
FIN	Finlandiya	FI 97080075
GB	İngiltere	12793
GBZ	Cebelitank	12000/120AG
GR	Yunanistan	EK550
H	Macaristan	HB-23879/97
I	İtalya	CEPT-LPD I DGPGF/4/2/03/338862/ FO/0002926/29/10/97
IRL	İrlanda	TRA 24/5/60/31
IS	İslanda	IS-2623-00
L	Lüksemburg	L2822/10263-01H
N	Norveç	N097000419-R
NL	Hollanda	G131649J CEPT LPD-NL
P	Portekiz	ICP-044TC-97
S	İsveç	UE 970090
SLO	Slovakya	N832/00

ALFABETİK FİHRİST

ABS	1	Alfa 156 Sportwagon	278	Arka koltuklar	
- çalışma şekli ve uyarılar.....	179	Alfa Romeo ŞİFRE sistemi.....	6	- orta kol dayanağı	23-280
Acil durumda yapılacaklar	205	- çalışma şekli	9	- başlıklar.....	24-279
Acil durumlarda motorun		Ampul değişimi		- kayak taşıma bölümü	24-280
çalıştırılması	191-205	- genel bilgiler	218	Arka orta tavan lambası	163
- kontak	15	- değişim	217	- ampul değişimi	231
- otomobilin iterek vb. şekillerde		- ampul tipleri	218-219	Arka sis lambası	
çalıştırılması.....	207	Anahtarlar	6	- ampul değişimi	227-294
- otomobilin takviye ile		- uzaktan kumanda.....	7	- açma	136
çalıştırılması.....	242	- uzaktan kumanda ile kapı		Arka tavan lambası	
Akıllı yıkama	51	açma/kilitleme	16	- ampul değişimi.....	231
Aktarma organları		- pil değişimi.....	10	ASR Sistemi	182
- teknik özellikler.....	304	- ilave anahtarlar	12	Aydınlatma (kumandalar)	48
Akü		Araç sahibi tarafından satın alınan		B agaj	
- akünün ömrünün uzatılması için		aksesuarlar.....	167	- kapasite.....	317-318
yararlı tavsiyeler	269	Arka aydınlatma ünitesi		- elektrik soketi	285
- şarj edilmesi	242-268	- ampul değişimi.....	227	- bagaj bölümünün uzatılması.....	289
- şarjının kontrolü.....	267	Arka cam rezistansı	133	- aydınlatma	172-284
- bakım	266	Arka cam sileceği		- bagaj örtüsü.....	287
- değiştirilmesi.....	269	- silecek lastiği değişimi	281	- yük ağı	285
- otomobilin takviye ile		- çalışma şekli	281	- günlük kullanım bölümü	285
çalıştırılması.....	242	Arka cam yıkama		- içeriden açılması	131-171-282
Akünün şarj edilmesi	242-268	- su fiskiyesi	281	- açma kolu	135

- uzaktan kumanda ile açılması.....	8-171-282
- yolcu kabini ile bagajı birbirinden ayıran alt taraftaki ağ.....	288
- yolcu kabini ile bagajı birbirinden ayıran üst taraftaki ağ.....	288
- iki taraflı ağ.....	283
- yükün bağlanması.....	172-283
- bagajın kapatılması.....	172-283
- yük taşıma uyarıları.....	173-283
Bagaj aydınlatma	
- ampul değişimi.....	233-297
Bakım	
- ilave kontroller.....	251
- yıllık bakım planı.....	251
- seviye kontrolleri.....	253
- genel bilgiler.....	248
- periyodik akım.....	248
- periyodik bakım tablosu.....	249
- uyarılar.....	248
Başlıklar	
- ön.....	23
- arka.....	24-279
Bir kaza olması.....	246
- ilk yardım çantası.....	247
- herhangi birinin yaralanması.....	246

Boya (bakım)	
- renk kodu.....	301
Boya tanıtm plakası.....	301
Boyutlar.....	315-316
Bujiler (teknik özellikler).....	305

CO2 emisyonları.....	324
Cruise control (Hız sabitleyici).....	53

Çakmak.....	164
Çeki kancası.....	201-243
Çevrenin korunması.....	187
- çevreye saygılı ekonomik kullanım.....	197
- çevreye zarar vermeyen malzemelerin kullanılması.....	187-188
- emisyon kontrol sistemlerinin bakımı.....	198
- yakıt tüketiminin ve emisyonların azaltılması.....	19

Çevreye saygılı ekonomik kullanım .	197
Çocuk emniyet kilidi (kapılar) 19-35-279	
Çocukların güvenli bir şekilde taşınması.....	35
- çocuk koltukları.....	35-38
- Isofix çocuk koltuğu.....	39

Defrost/buğu giderme	
- kapı aynaları.....	26-133
- arka cam.....	38-133
- ön cam ve yan camlar.....	132

Direksiyon sistemi	
- teknik özellikler.....	305
- direksiyon yükseklik ayarı.....	25
Dizel filtresi.....	265
Dörtlü flaşör	
- açma.....	135

E1 freni kolu.....	138
Elektrik soketi (bagaj).....	283
Elektrik kumandalı camlar.....	26
Elektronik alarm.....	11
- otomatik devreye alınması.....	14
- sesli uyarının devre dışı bırakılması.....	15
- tanımlama.....	11
- alarmın durdurulması.....	14
- onay belgesi.....	16
- ilave uzaktan kumandanın istenmesi.....	12
- alarmın devre dışı bırakılması.....	13
- alarmın devreye alınması.....	12
- hacimsel koruma.....	15

- çalışma şekli	14
Elektronik kontrol üniteleri	272
Emniyet kemeri	28
- çocukların güvenli olarak taşınması	35
- ön ve arka emniyet kemeri yükseklik ayarı	31
- genel bilgiler	33
- bakım	34
- ön gerdiriciler	32
- arka orta emniyet kemeri	30
- kullanım	28
EOBD Sistemi	184
F ar yıkayıcı	52-274
Far yüksekliği ayarı	138
Farlar	
- farların ayarlanması	138
- yurt dışında far ayarı	178
- ampul değişimi	217-220
- farların eğiminin ayarlanması	176
- gaz desarjlı farlar	177
Faydalı aksesuarlar	204
Fren lambaları	
- ampul değişimi	228
Fren ve kavrama sıvısı	

- seviye kontrolü ve tamamlanması	263
Frenler	
- seviye kontrolü ve tamamlanması	263
- el freni	138
- teknik özellikler	305
G eri vites lambası	
- ampul değişimi	227-294
Gösterge tablosu	56
Gösterge tablosu aydınlatma ayarı ..	136
Gövdenin altına korunması	274
Güneş siperlikleri	166
Günlük kilometre sayacı	63
Günlük kullanım bölümü	
- bagaj	285
- orta konsol	165
- ön panel	
Güvenli kullanım	192
- direksiyona geçmeden önce	192
- siste kullanım	194
- yağmurda kullanım	194
- karlı ve buzlu yolda kullanım	195
- ABS mevcut otomobilin kullanımı ..	195
- dağlık bölgede kullanım	194

- gece kullanım	193
- seyahat esnasında	192
H acimsel koruma	15
Hava dolaşımı	129
Hava filtresi	265
Hava yastığı, ön ve yan	42
- yolcu tarafı hava yastığı devreden çıkartma	44
- ön hava yastıkları	42
- genel uyarılar	46
- yolcu tarafı ön hava yastığı	43
- yan hava yastıkları (yan-cam hava yastığı)	6-44
Hava yönelticileri	108-109
Hidrolik direksiyon	
- seviye kontrolü	262
Hortumlar	272
İ ç aksesuarlar	161-292
İç aydınlatma	
- bagaj	172
- ön panel	136
- ön	162
- arka	163
İç dikiz aynası	25
İlk yardım çantası	247

İlave kalorifer	135	K aldırma noktaları	245	Klima sistemi (Otomatik iki bölge) 114
İlave kontrollere	252	Kapı aynaları	25	Klima sistemi..... 108
I nfocenter		Kapılar		- hava yönlencileri 108-109-110
- menu ekranına giriş	72	- merkezi kilitleme	19	- kumandalar..... 118
- kumanda butonları.....	66	- çocuk emniyet kilidi	19-279	Kol dayanakları
- tarih/saat ayarı.....	76	- içeriden açma/kapatma	9-278	- orta kol dayanağı..... 23-280
- ekrandaki görüntüler	64	- dışarıdan açma/kapatma ...	18-278	- ön kol dayanağı..... 22
- ekran parlaklık ayarı	84	- uzaktan kumanda.....	7	- arka kol dayanağı
- aydınlatma ayarı (reostat)	63	- uzaktan kumanda ile		23-280
- menüden çıkış.....	86	açma/kapatma	16	Koltuklar (ön ve arka)
- General trip — Trip B	87	Kar zincirleri	202	21-23
- ilk kontrol.....	68	Karosere	265-266	Kombine aktif karbon partikül filtre .
- lisan seçimi.....	78	- temizlik.....	274	266
- menu.....	67	- plaka	300	Kontakt ve direksiyon kilidi.....
- periyodik bakım (servis)	82	- tipler.....	300	17-18
- hız limiti.....	73	Katalitik konvertör.....	187	K riko
- Trip B açma/kapatma	75	Kavrama		- kullanım..... 209
- birimlerin seçimi	79	- seviye kontrolü ve		- uyarılar
- uyarı/arıza sesli uyarısı	80	tamamlanması	263	207-208
- kış lastikleri hız limiti.....	81	Kilometre saati	63	K senon ampuller
İsofix çocuk koltuk sistemi.....	39	Kilometre sayacı	59	- kısa far ampulünün değişimi.....
Jantlar	306-308	Kısa farlar		221
- jant üzerindeki bilgilerin		- far yükseklik ayarı	178	- sinyal lambaları ampulünün
doğru olarak okunması.....	312	- ampul değişimi.....	224	değişimi
		- açma	48	223
				- uzun far ampulünün değişimi.....
				222
				- park lambaları ampulünün
				değişimi
				223
				Kumandalar..... 135
				Küçük yedek lastik
				294
				- teknik bilgiler
				306-307-308
				K ül tablası
				- ön
				164
				- arka
				165

L astik değişimi	209	Motor soğutma suyu		- motorun ısıtılması	190
- genel bilgiler	207	- seviye kontrolü ve		Motorun yardımcı akü ile	
Lastik patlaması	207-294	tamamlanması	261	çalıştırılması	242
- lastik değişimi	209	- sıcaklık göstergesi ve		O tomatik arka geometri kumanda	
- Lastik Tamir Kiti	212	uyarı lambası	62	sistemi	293
- genel bilgiler	205	Motor bloke sistemi		Otomobilin bakımı	48
Lastik tamir kiti	247	(Alfa romeo ŞİFRE)	6	Otomobilin çekilmesi	60-244
Lastikler		Motor bölümü		Otomobilin kaldırılması	
- değiştirilmesi	209	- motor kaputu	173	- garaj krikosu ile	245
- lastik üzerindeki bilgilerin		- temizlik	276	- lift ile	245
doğru olarak okunması	310	Motor devir saati	62	- kriko ile	245
- Lastik tamir kiti	212	Motor kaputu	173	Otomobilin kullanılışı	89
- lastik patlaması	207-295	Motor yağı		Otomobilin tanıtımı	6
- lastik basınçları	307	- seviye kontrolü ve		Otomobilin yıkanması	
- kar zincirleri	202	tamamlanması	257	- gövde	275
- takımların ve küçük yedek lastik		- tüketimi	258	- motor bölümü	276
taşıyıcısı	294	Motor		- otomobilin içi	277
- lastik ve jant tipleri	306-307-308	- tanıtım kodları	302	Ö n gerdirici	32
- kış lastikleri	202	- tanıtım plakaları	300	Ön kapılardaki cepler ve günlük kullanım	
M akyaj aynası	163	- teknik özellikler	303	bölmeleri	166
- ampul değişimi	232	Motorun çalıştırılması	189	Ön koltuklar	
Manuel klima sistemi	11	- acil durumda çalıştırma	191-205	- ayarlar	21
Manuel vites		- kontak	17	- orta kol dayanağı	22
- vites kolu	139	- JTD tipler için çalıştırma	190	- elektrikli ısıtma	22
		- benzin motorlu tipler için		- başlıklar	23
		çalıştırma	189		
		- motorun kapatılması	190		

- arka cepler	23
Ön lamba ünitesi	
- ampuller.....	220
Ön panel.....	57-58-59-60-61
- aydınlatma ayarı	63
Ön sis lambası	
- ayar	77
- ampul değişimi	225
- açma.....	136
Ön tavan lambası.....	162
- ampul değişimi	230
P ark etme	191
Park lambaları	
- ön ampul değişimi.....	226
- arka ampul değişimi	228
- açma.....	48
Park sensörleri.....	181
Performans	314
Periyodik bakım tablosu	249
Plaka lambası	
- ampul değişim	229-296
Portbagaj bağlantıları.....	175
Portbagaj/kayak taşıma	292

Q -sistem otomatik vites	
- sesli uyarı	59
- otomatik çalışma	154
- yağ seviye kontrolü.....	260
- arıza uyarıları.....	158
- manuel işlem/Q-sistem devreye alınması	157
- ilk hareket.....	152
- iterek çalıştırma.....	159
- otomatik/manuel vites seçimi ...	153
- sürüş modu seçimi	156
- motorun çalıştırılması	152
- otomobilin durdurulması	157
- otomobilin itilmesi	160

R adyo vericileri ve cep telefonları..	167
Rezerv yakıt.....	63-319
Römork çekilmesi.....	199

S aat.....	57-58-59-60-61
Selektör.....	49
Selespeed vites kutusu.....	141
- otomatik çalışma (CITY)	150
- yağ seviye kontrolü.....	259
- arıza uyarısı	150
- ilk hareket.....	146

- motor kapalı iken çalışma	143
- park etme	151
- yarı otomatik çalışma (manuel) .	148
- sesli uyarı	151
- motorun çalıştırılması	145
- otomobilin durdurulması	148
- sistemin devreye alınması	142
- otomobilin çekilmesi	151
- motorun kapatılması	145
- uyarılar	146
Semboller	5-6
Ses sistemi	184-295
Seviye kontrolleri	
- fren ve kavrama sıvısı.....	263
- motor soğutma suyu	261
- motor yağı.....	257
- direksiyon hidrolik sıvısı	261
- Q-sistem otomatik vites kutusu yağı	260
- Selespeed vites kutusu yağı	259
- ön cam/arka cam/ far yıkama sıvısı	264
Sigortalar	
- korunan devre listesi	238
- ana sigorta kutusu içindeki sigortalar.....	236

Yakıt besleme	304
Yakıt deposu (kapasite)	319
Yakıt doldurulması	
- teknik özellikler.....	316
Yakıt kesme düğmesi	137
Yıllık bakım planı	251

ALFA 156

2.0 T.SPARK - 2.0 T.SPARK SELESPEED

UYARI LAMBALARI VE İŞARETLERİ

Gösterge tablosundaki uyarı lambası



ENJEKSİYON SİSTEMİ ARIZASI (kırmızı)

Enjeksiyon sisteminde bir arıza olduğunda yanar.

Nomal koşullar altında, kontak anahtarı **MAR** pozisyonuna çevrildiğinde, uyarı lambası yanar, fakar motor çalışır çalışmaz sönmesi gerekir.

Eğer uyarı lambası seyahat esnasında yanar ise enjeksiyon sistemi uygun şekilde çalışmıyor demektir. Bu durumda otomobilin performansında, sürüş konforunda azalma görülebilir ve yakıt tüketimi artabilir.

Bu koşullar altında, motora fazla yüklenilmeden veya yüksek süratlere çıkılmadan, yola devam etmek mümkündür. Mümkün olan en kısa sürede yetkili bir **Alfa Romeo** servisi ile temasa geçiniz.

DİKKAT EOBD sistemi (Avrupa otomobil üzerinde test sistemi) 98/69/CE (EURO 3) direktiflerine uygun ve sadece kanunların mecbur kıldığı Ülkelerdeki otomobillere monte edilir.

SEVİYE KONTROLLERİ



DİKKAT

Motor bölmesinde çalışırken sigara içmeyiniz; bu bölümde bulunabilecek alev alabilir gazlar ve buharlar yangına sebep olabilir.



Seviye tamamlarken, farklı tipteki sıvıları birbirleri ile karıştırmayınız, bunlar birbirleri ile uyumlu olmayabilirler ve otomobilin zarar görmesine sebep olabilirler.

1 Motor yağı - 2 Akü - 3 Fren hidrolik sıvısı - 4 Ön cam yıkama sıvısı - 5 Motor soğutma suyu - 6 Hidrolik direksiyon yağı - 7 Selespeed vites kutusu yağı

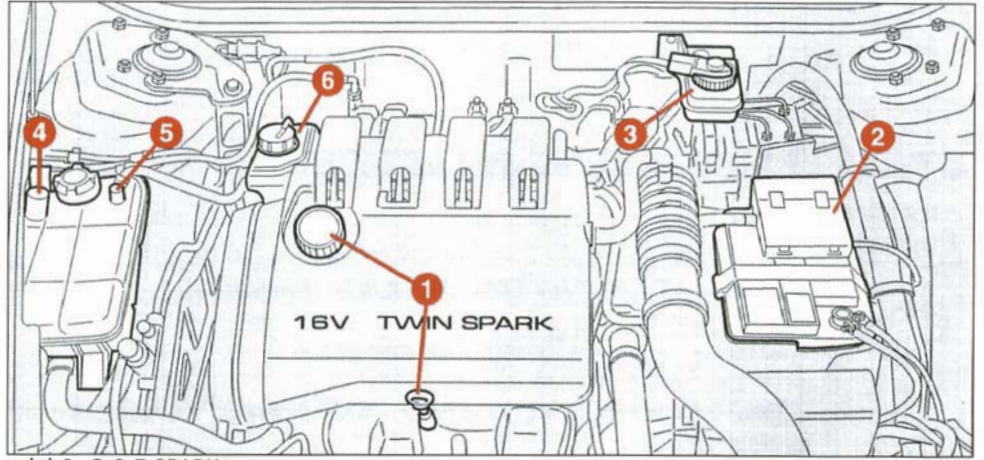

şekil 1- 2.0 T.SPARK tipi

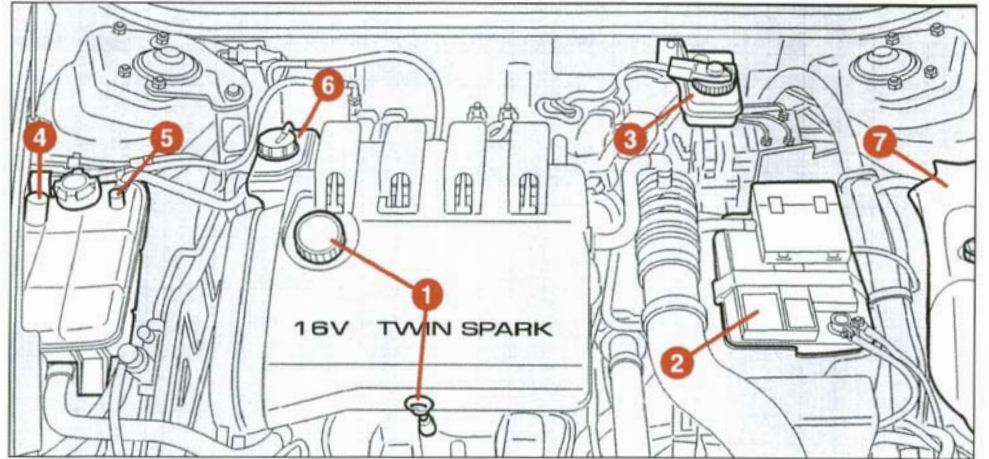

şekil 2 - 2.0 T.SPARK Selespeed tipi

MOTOR YAĞI (şekil 3)

Motor yağ seviyesi, otomobil düz bir zeminde ve motor hala sıcak iken (motoru durdurduktan yaklaşık 5 dakika sonra) kontrol edilmelidir.

Yağ seviyesi ölçüm çubuğunu (A) yerinden çıkarınız, temizleyiniz, yerine tekrar yerleştiriniz ve yağ seviyesinin çubuk üzerindeki **MIN** ve **MAX** referans işaretleri arasında olduğunu kontrol ediniz.

MIN ve **MAX** referans işaretleri arasındaki bölüme karşı gelen yağ miktarı yaklaşık 1 litredir.

DİKKAT
Motor sıcak iken motor bölümünde çalışırsanız yanma riskinden kaçınmak için dikkatli olunuz. Motor sıcak iken; elektrikli fanın çalışmaya başlayıp yaralanmalara sebep olabileceğini unutmayınız.

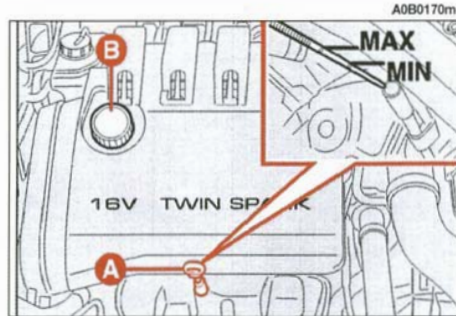

şekil 3



DİKKAT

Eşarplar, atıklar, kırıntılar ve bol giysiler hareketli parçalara takılarak tehlikeli durumlara sebep olabilirler.



Motorunda mevcut olan yağlardan farklı özelliklere sahip olan yağlar ile seviye tamamlamayınız.

Eğer yağ seviyesi **MIN** referans işaretinin yakınında veya altında ise, kapağı çıkartarak (B) doldurma deliğinden **MAX** seviyesine ulaşana kadar yağ doldurunuz.

DİKKAT Eğer periyodik kontrolde seviye **MAX** işaretinin üzerinde ise, doğru seviyenin yapılması için yetkili bir **Alfa Romeo** servisi ile temasa geçiniz.

DİKKAT Motor yağını tamamladıktan, motoru birkaç saniye çalıştırınız ve motoru durdurup birkaç dakika bekleyiniz.

Motor yağı tüketimi

Motor yağ tüketimi genellikle her 1000 km'de 400 gr'dır.

Otomobil yeni iken, motor parçaları birbirine alışmalıdır. Motor yağı tüketimi, ancak 5.000 - 6.000 km yol yapıldıktan sonra sabit olarak düşünebilir.

DİKKAT Motor yağı tüketimi, otomobilin kullanılış ve sürüş şekline göre değişiklik gösterebilir.



Kullanılmış motor yağları ve yağ filtreleri çevreye zarar veren maddeler içerirler. Yağ ve filtre değişimi için bir Alfa Romeo yetkili servisine gitmeniz tavsiye edilir. Servisler, kullanılmış yağ ve filtrelerin kanunlara uygun ve çevreye zarar vermeyecek bir şekilde yok edilmesini sağlayan sistemlerle donatılmaktadır.

SELESPEED VİTES KUTUSU YAĞI (şekil 4)

Selespeed sisteminin yağ seviye kontrolü, otomobil düz bir zeminde duruyor iken, motor çalışmıyor ve soğuk iken yapılmalıdır.

Yağ seviye kontrolü için:

- Kontak anahtarı **MAR** pozisyonuna çeviriniz;
- Havalandırma borusunu ve kapağı çıkartınız (**A**) ve seviyenin kapağın seviye ölçüm çubuğunun üzerindeki **MAX** işaretinin üzerinde olduğunu kontrol ediniz.
- Eğer yağ seviyesi **MAX** işaretinin altında ise, seviyeye ulaşana kadar yağ ile doldurunuz;

A0B0162m

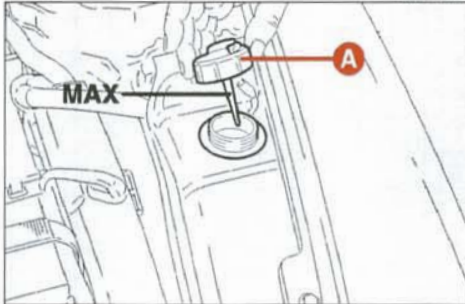

Sistemin içindeki yağdan farklı özelliklere sahip yağlar ile seviye tamamlayamazsınız.



Kullanılmış vites kutusu yağları çevreye zarar veren maddeler içerirler. Yağ ve filtre değişimi için bir Alfa Romeo yetkili servisine gitmeniz tavsiye edilir. Servisler, kullanılmış yağ ve filtrelerin kanunlara uygun ve çevreye zarar vermeyecek bir şekilde yok edilmesini sağlayan sistemlerle donatılmaktadır.



DİKKAT

Motor sıcak iken motor bölümünde çalışırsanız yanma riskinden kaçınmak için dikkatli olunuz. Motor sıcak iken; elektrikli fanın çalışmaya başlayıp yaralanmalara sebep olabileceğini unutmayınız.

MOTOR SOĞUTMA SUYU (şekil 5)



DİKKAT

Motor çok sıcak iken kendinizi yakma tehlikesi olduğundan dolayı, genleşme kabının kapağını açmayınız.

Motor soğutma suyu seviyesi, otomobil düz bir zeminde duruyor iken ve motor soğuk iken periyodik olarak kontrol edilmeli ve su seviyesi **MIN** ve **MAX** işaretleri arasında olmalıdır.

A0B0161m

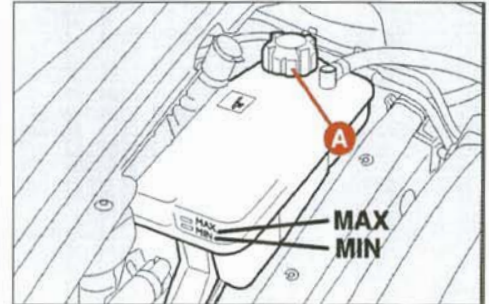

şekil 5

Eğer seviye çok düşük ise, tankın kapağını (A) çıkartınız ve %50 saf su ve %50 FL Grubu'nun ALFA ROMEO İÇİN PARAFU11 karışımını yavaşça dolum deliğinden boşaltarak seviyeyi **MAX** işaretine gelinceye kadar tamamlayınız.

Soğutma sistemindeki antifriz karışımı, -40°C'ye kadar korumayı garanti eder.



DİKKAT

Soğutma sistemi basıncıdır. Kapağı değiştirmeniz gerekir ise, sisteme zarar vermek için orijinal parça kullanınız.

HİDROLİK DİREKSİYON YAĞI

Rezervuardaki yağ seviyesinin MAX seviyede olduğunu kontrol ediniz.

Bu işlem, otomobil düz bir zeminde duruyor iken ve motor çalışmıyor ve soğuk iken yapılmalıdır.

Seviyenin rezervuar üzerindeki **MAX** işaretinde veya ölçüm çubuğu üzerindeki son çentikte (maksimum seviye) olduğunu kontrol ediniz.

Hidrolik direksiyon rezervuarında yağ seviyesi belirtilen noktanın altında ise "Yağların ve sıvıların teknik özellikleri" bölümünde verilen listede belirtilen yağlar ile aşağıdaki şekilde seviyeyi tamamlayınız.

- Motoru çalıştırarak rezervuardaki yağın yerleşmesini sağlayınız.

- Motor çalışırken direksiyonu bir kaç dakika tam sağ ve tam sola çeviriniz.

- **MAX** seviyesine gelene kadar yağ ilave ediniz ve kapağını kapatınız.



DİKKAT

Hidrolik direksiyon yağı kolaylıkla alev aldığından dolayı, motorun sıcak bölümleri ile temas etmemesine dikkat ediniz.

DİKKAT Onarım ve bakım için bir Alfa Romeo yetkili servisi ile temasa geçiniz.



Yağ tüketimi oldukça azdır. Eğer otomobili kısa bir süre kullandıktan sonra seviye tamamlamak gerekir ise, bir Alfa Romeo yetkili servisine sistemde bir kaçak olup olmadığını kontrol ettiriniz.

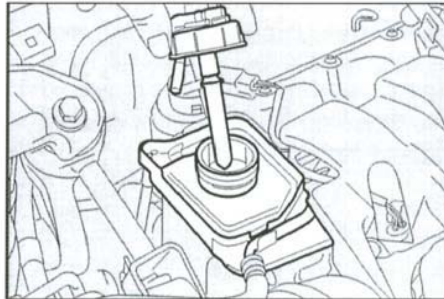

A0B0159m

şekil 6

FREN VE KAVRAMA SIVISI (şekil 7)

Zaman zaman, rezervuarın (A) kapağını (B) bastırarak gösterge tablosu üzerindeki (C) uyarı lambasını kontrol ediniz (kontak anahtarı **MAR** pozisyonunda iken); uyarı lambasının yanması gerekir.

 Rezervuar kapağını gevşetirken otomobilinizin boyalı bölümlerine oldukça aşındırıcı olan fren hidrolik sıvısı damlatmaktan kaçınınız. Eğer damlar ise, derhal su ile yıkayınız.

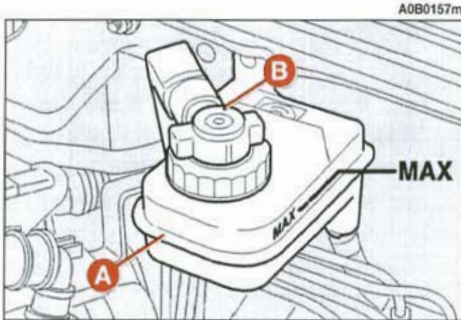

şekil 7



DİKKAT

Fren hidrolik ve kavrama sıvısı zehirli ve oldukça aşındırıcıdır. Kazara temas edilmesi halinde, etkilenen bölgeyi su ve sabun ile yıkayıp durulayınız. Eğer içilirse, derhal doktor çağırınız.



DİKKAT

Kutu üzerindeki (C) sembolü sentetik tip fren hidroliğinin, mineral tip hidrolikten ayırt edilmesini sağlar. Mineral tipte hidrolik kullanılması, özel kauçuk frenleme sistemi contalarını tamir edilemeyecek biçimde tahrip eder.

ÖN CAM/FAR YIKAMA (bazı tiplerde) SIVISI (şekil 8)

Kapağı (A) açınız ve rezervuardaki seviyeyi kontrol ediniz.

Eğer gerekiyorsa su ve **TUTELA PROFESSIONAL SC 35** karışımı ile aşağıdaki şekilde seviye tamamlayınız:

- Yaz mevsiminde; %30 **TUTELA PROFESSIONAL SC 35** ve %70 su;

- Kış mevsiminde; %50 **TUTELA PROFESSIONAL SC 35** ve %50 su;

- Hava sıcaklığının -20°C 'nin altında olduğu durumlarda sadece **TUTELA PROFESSIONAL SC 35**.

DİKKAT Fren ve kavrama sıvısı higroskopiktir (örneğin nemi emer). Bu nedenle, eğer otomobil nem oranı yüksek bölgede kullanılıyorsa, seviyenin Periyodik Bakım Programındaki aralıklardan daha sık değiştirilmesi gerekir.



şekil 8



DİKKAT

Ön cam yıkama suyu kabı boş iken yola çıkmayınız. Görüşünüzü artırmak için ön cam yıkama sisteminin kullanılması gereklidir.



DİKKAT

Piyasada bulunan bazı cam yıkama sıvısı katkıları yanıcıdır. Motor bölmesi içindeki sıcak parçalar ile temas etmeleri halinde alev alabilirler.



Pompa motorlarına zarar vermemek için rezervuarda su yokken silecek yıkayıcılarını devreye sokmayınız.

MOTOR VE ŞASİ KOD NUMARALARI

Tip	Motor kodu	Şasi kodu
2.0 T.SPARK (Sedan tipleri)	AR32310	932A2100 28C
2.0 T.SPARK (Sportwagon tipleri)	AR32310	932B2100 35B
2.0 T.SPARK Selespeed (Sedan tipleri)	AR32310	932A2101 29C
2.0 T.SPARK Selespeed (Sportwagon tipleri)	AR32310	932B2101 36B

MOTOR

		2.0 T.SPARK	2.0 T.SPARK Selespeed
Motor kodu		AR32310	AR32310
Motor tipi		Otto	Otto
Silindir sayısı		4, tek sıra	4, tek sıra
Silindir çapı x kurs mesafesi	mm	83 x 91	83 x 91
Motor hacmi	cm ³	1970	1970
Maksimum güç (EEC):			
	kW	110	110
	HP	150	150
	dev/dk	6300	6300
Maksimum tork (EEC):			
	Nm	181	181
	kgm	18.5	18.5
	dev/dk	3800	3800
Bujiler (*)		NGK PFR6B+ NGK PMR7A NGK BKR6EKPA + NGK PMR7A	NGK PFR6B+ NGK PMR7A NGK BKR6EKPA + NGK PMR7A
Yakıt		[Minimum 95 oktanlı kurşunsuz benzin	[Minimum 95 oktanlı kurşunsuz benzin

(*) her bir silindir için iki farklı çeşit buji vardır.

[] Alternatif

YAKIT VE ATEŞLEME
SİSTEMİ

	2.0 T.SPARK	2.0 T.SPARK Selespeed
Tip	Çok noktalı elektronik enjeksiyon	Çok noktalı elektronik enjeksiyon
Ateşleme sırası	1-3-4-2	1-3-4-2



DİKKAT

Yakıt sisteminde yapılacak değişikliklerin veya onarımların doğru olarak veya teknik özelliklerin dikkate alınarak yapılmaması, yangın riski ile birlikte anormal çalışmaya sebep olabilir.

AKTARMA ORGANLARI

	2.0 T.SPARK	2.0 T.SPARK Selespeed
Vites kutusu	5 ileri vites + geri vites, ileri vitesler senkromeçli	6 ileri vites + elektronik kontrollü geri vites
Kavrama	Hidrolik, kuru tip tek disk	Elektrohidrolik, kuru tip tek disk
Çekiş	Önden	Önden

FRENLER

	2.0 T.SPARK	2.0 T.SPARK Selespeed
Servis frenleri - Ön - Arka	Hava soğutmalı disk Disk	Hava soğutmalı disk Disk
	Elektronik frenleme sistemi ile birlikte anti-blokaj (ABS) fren sistemi Servo fren. Fren balatası aşınma sensörü ile birlikte elektronik kontrol. Ekolojik tip balata.	Elektronik frenleme sistemi ile birlikte anti-blokaj (ABS) fren sistemi Servo fren. Fren balatası aşınma sensörü ile birlikte elektronik kontrol. Ekolojik tip balata.
El freni	El freni kolu ile kumanda edilen arka frenler	El freni kolu ile kumanda edilen arka frenler

DİREKSİYON

	2.0 T.SPARK	2.0 T.SPARK Selespeed
Tip	Kramayer kumanda. Motor bölümünde sıvı rezervuarı ile birlikte hidrolik direksiyon	Kramayer kumanda. Motor bölümünde sıvı rezervuarı ile birlikte hidrolik direksiyon
Asgari dönüş dairesi çapı	11.1 m	11.1 m

TEKERLEKLER VE LASTİKLER

	2.0 T.SPARK	2.0 T.SPARK Selespeed
Standart		
Jant	6.5Jx15"	6.5Jx16"(*)
Lastik	205/60R15"91V	205/55 ZR16" 205/55 R16" 91W
Yedek Lastik		
- jant	4J x 15"	4J x 15"
- lastik	T125/80 R15" 95M	T125/80 R15" 95M
Opsiyonel		
Alaşım jant	6.5J x 16" (*)	6.5J x 15"
Lastik	205/55 ZR16" 205/55R16" 91W	205/60R15"91V

(*)= Kar zincirleri bu lastikler için kullanılamayabilir.

Kar lastikleri = "Q" min. hız endeksi kar lastikleri kullanılabilir.

Zincir takılabilecek lastikler = zincir profilinin maksimum 12 mm olmasına dikkat ediniz.

SOĞUK LASTİK BASINÇLARI (bar ve psi olarak)

	Ön	Arka	Yedek Lastik 125/80 R 15"
Normal yük (2 kişi)	2.2 (32)	2.2 (32)	4.2 (61)
Tam yük	2.5 (36)	2.5 (36)	

Lastik sıcak iken yapılan ölçümlerde; yukarıda verilen değere 0.3 bar eklenmelidir. Kış lastikleri şişirme basıncı belirtilen değerlerden 0.2 bar daha fazla olmalıdır.

TEKERLEK AYARLARI

2.0 T.SPARK - 2.0 T.SPARK Selespeed

Ön tekerlekler	- kamber	$-0^{\circ} 42' \pm 20'$ ($-1^{\circ} 9' \pm 20'$)*
	- kaster	$3^{\circ} 55' \pm 30'$ ($4^{\circ} 3' \pm 30'$)*
	- toe-in	-2 ± 1 mm (0 ± 1 mm)*
Arka tekerlekler	- kamber	$-0^{\circ} 53' \pm 20'$ ($-1^{\circ} 27' \pm 20'$)*
	- toe-in	3.15 ± 1 mm (3.14 ± 1 mm)*

(*) Sport kit mevcut otomobiller için değerler

BAGAJ KAPASİTESİ

SEDAN TİPLERİ	2.0 T.SPARK	2.0 T.SPARK Selespeed
Kapasite (dm ³)	378	378

SPORTWAGON TİPLERİ	2.0 T.SPARK	2.0 T.SPARK Selespeed
Kapasite (dm ³)	360	360
Arka koltuk yatırılmış durumda kapasite (dm ³)	1180	1180

AĞIRLIKLAR

SEDAN TİPLERİ	2.0 T.SPARK	2.0 T.SPARK Selespeed
Boş ağırlık	1285 kg	1285 kg
İzin verilen azami yüklü ağırlık (*)	1770 kg	1770 kg
Sürücü dahil otomobilin taşıyabileceği yük (**)	520 kg	520 kg
Römork çekme kapasitesi	1300 kg	1300 kg
Bağlantıdaki azami yük	60 kg	60 kg

SPORTWAGON TİPLERİ	2.0 T.SPARK	2.0 T.SPARK Selespeed
Boş ağırlık	1335 kg	1335 kg
İzin verilen azami yüklü ağırlık (*)	1815 kg	1815 kg
Sürücü dahil otomobilin taşıyabileceği yük (**)	515 kg	515 kg
Römork çekme kapasitesi	1300 kg	1300 kg
Bağlantıdaki azami yük	60 kg	60 kg

(*) Aşılmaması gereken yükler. Sürücü bagajdaki ve/veya otomobildeki diğer yükleri bu limitlere uyacak şekilde düzenlemelidir.

(**) Otomobil özel ekipmanlara (tavan camı, çeki kancası gibi) sahip ise; yüksüz ağırlık artacağından dolayı, izin verilen azami yük değerleri de azalır.

PERFORMANS

SEDAN TİPLERİ	2.0 T.SPARK	2.0 T.SPARK Selespeed
Maksimum hız	214 km/sa	214 km/sa
Hızlanma 0-100 km/sa	8.8 s	8.8 s
0-1000 m	29.8 s	29.8 s

SPORTWAGON TİPLERİ	2.0 T.SPARK	2.0 T.SPARK Selespeed
Maksimum hız	214 km/sa	214 km/sa
Hızlanma 0-100 km/sa	9.0 s	9.0 s
0-1000 m	29.8 s	29.8 s

YAKIT TÜKETİMİ (1999/100/EC normlarına göre) (litre x 100 km)

SEDAN TİPLERİ	2.0 T.SPARK	2.0 T.SPARK Selespeed
Şehir içi	12.3	12.3
Şehir dışı	6.6	6.6
Kombine	8.7	8.7

SEDAN TİPLERİ	2.0 T.SPARK	2.0 T.SPARK Selespeed
Şehir içi	12.6	12.6
Şehir dışı	6.9	6.9
Kombine	9.0	9.0

EGZOS GAZLARINDAKİ CO₂ EMİSYONLARI (Egzoz gazları içindeki CO₂ emisyonları (g/km), kombine kullanımda tespit edilmiştir).

EEC 1999/100 NORMLARINA GÖRE CO₂ EMİSYONLARI (g/km)

SEDAN TİPLERİ	2.0 T.SPARK	2.0 T.SPARK Selespeed
(g/km)	207	207

SPORTWAGON TİPLERİ	2.0 T.SPARK	2.0 T.SPARK Selespeed
(g/km)	214	214

KAPASİTELER

		2.0 T.SPARK	2.0 T.SPARK Selespeed	Gereken yakıt Tavsiye edilen ürünler
Yakıt deposu: (rezerv yakıt dahil)	litre	63	63	Minimum 95 oktanlı (R.O.N)
- rezerv yakıt	litre	7	7	kuşunsuz benzin
Motor soğutma sistemi	litre	6.9	6.9	%50 saf su ve ALFA ROMEO için PARAFU 11 karışımı
Karter ve filtre	litre	4.94	4.94	■ SELENIA RACING 10W-60
Manuel vites kutusu/diferansiyel	litre	2	2	TUTELA CAR ZC 75 SYNTH
Selespeed vites kutusu hidrolik sistemi	litre	—	0.6	TUTELA CAR CS SPEED
Ön cam/arka cam yıkama sıvısı rezervuar kapasitesi:	litre	2.5	2.5	Su ve TUTELA PROFESSIONAL
- far yıkama ile:	litre	5.3	5.3	SC 35 karışımı

■ Zor hava şartlarında kullanımlar için, **SELENIA PERFORMER 5W-30** motor yağı tavsiye edilir.

YAĞ DEĐİŐİMİNDE UZMANLARIN ÖNERİSİ SELENIA

Satın aldığınız otomobil teknolojinin en son ürünü olan Selenia ile kullanılmak üzere imal edilmiştir. Otomobilinizin yağını deđiőtirmeniz gerektiđinde, Selenia yağlarını tüm yetkili servislerde bulabilirsiniz.

Avrupa'nın her yerinde 35.000'den fazla motor uzmanı, otomobilinizin motoru için en iyi koruyucu olarak Selenia'yı tavsiye etmektedir.

SELENIA İLE İLGİLİ BİLGİ EDİNMEK
İÇİN SERVİS MÜDÜRÜNÜZE
DANIŐINIZ.



SOĞUK LASTİK BASINÇLARI (bar ve psi olarak)

		Lastikler 185/65 R15"		Lastikler 205/55 R16" (*)		Lastikler 205/60 R15"		Lastikler 215/45 ZR17" (*)		Kompakt yedek lastik 125/80 R15"
		Ön	Arka	Ön	Arka	Ön	Arka	Ön	Arka	
Normal yükte (2 kişi)	bar (psi)	2.2 (32)	2.2 (32)	2.4 (35)	2.4 (35)	2.2 (32)	2.2 (32)	2.4 (35)	2.4 (35)	4,2 (61)
Tam yükte	bar (psi)	2.5 (36)	2.5 (36)	2.6 (37)	2.6 (37)	2.5 (36)	2.5 (36)	2.6 (37)	2.6 (37)	

(*) Zincir takılmayan lastikler

Lastik sıcak iken yapılan ölçümlerde, verilen değere 0.3 bar (4 psi) eklenmelidir. Lastikler soğuk iken basınçlarını tekrar kontrol ediniz. Kış lastiklerinin basıncı belirtilen değerlerden 0.2 bar (3 psi) daha fazla olmalıdır.

MOTOR YAĞI DEĞİŞİMİ (litre)

	1.6 T.SPARK	1.8 T.SPARK	2.0 JTS	2.5 V6 24V	JTD Multijet	JTD 16V Multijet	JTD 20V	2.0 T.SPARK/ 2.0 T.SPARK Selespeed
Karter ve filtre	4.40	4.40	4.40	5.90	4.20	4.20	5	4.94

Kullanılmış motor yağlarını çevreye dökmeyiniz.

YAKIT DEPOSUNUN DOLDURULMASI (litre)

	1.6 T.SPARK	1.8 T.SPARK	2.0 JTS	2.5 V6 24V	JTD Multijet	JTD 16V Multijet	JTD 20V	2.0 T.SPARK/ 2.0 T.SPARK Selespeed
Yakıt deposu kapasitesi	63	63	63	63	63	63	63	63
Rezerv	9	9	9	9	9	9	9	7

Benzin motorlu otomobillerde, sadece minimum 95 oktanlı (R.O.N.) kurşunsuz benzin kullanınız. Dizel motorlu otomobillerde, sadece EN 590 standartlarına uygun kaliteli dizel yakıtı kullanınız.